

Guidages à billes sur rails

Guides à billes, rails à billes, accessoires

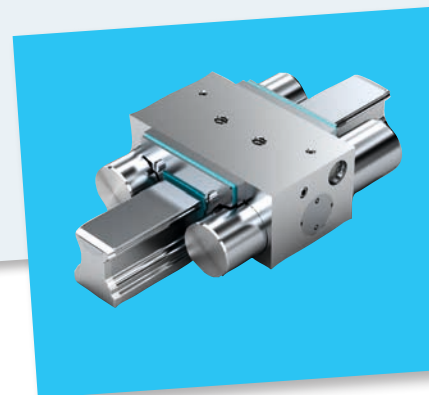
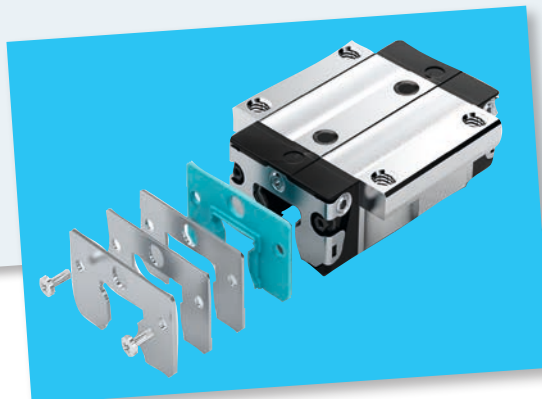
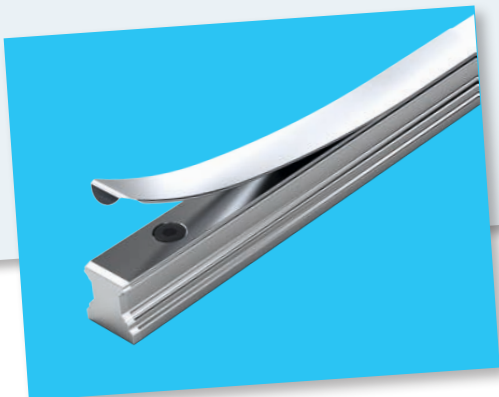
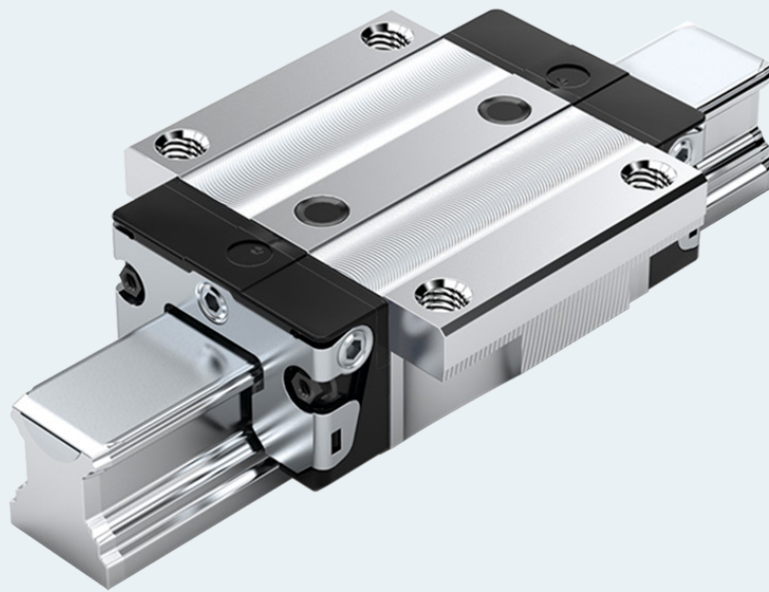

Informations produits générales	4	Guides à billes grande vitesse BSHP en acier	84
Les nouveautés en bref	4	Description du produit	84
Description du produit	6	FNS, FLS, SNS, SLS	85
Remarques	8		
Sélection d'un guidage linéaire selon DIN 637	10	Guides à billes Super en acier	86
Vue d'ensemble des produits Guides à billes avec capacités de charge et couples de charge	12	Description du produit	86
Vue d'ensemble des produits		FKS	88
Rails à billes avec longueurs de rail	16	SKS	90
Données techniques générales et calculs	18		
Modèle et exécution	26	Guides à billes BSHP en aluminium	92
Précharge du système	30	Description du produit	92
Classes de précision	33	FNS	94
Cage à billes	35	SNS	96
Racleurs	35		
Matériaux	36	Guide à billes BSHP Resist NR	98
		Description du produit	98
		FNS, FLS, FKS, SNS, SLS, SKS	99
Description du produit Guide à billes BSHP en acier de haute précision	38	Guide à billes BSHP Resist NR II	100
Description du produit	38	Description du produit	100
Comparaison	39	FNS, FLS, FKS, SNS, SLS, SKS	102
Exemples d'applications	45		
		Guide à billes BSHP Resist CR	104
Guide à billes standard BSHP en acier	46	Description du produit	104
Vue d'ensemble	46	FNS, FLS, SNS, SLS, SNH, SLH,	
Exemple de commande	47	FNN, FKN, SNN, SKN, FKS, SKS	106
FNS - à bride, normal, hauteur standard	48		
FLS - à bride, long, hauteur standard	50	Rails à billes standard en acier	108
FKS - à bride, court, hauteur standard	52	Description du produit	108
SNS - étroit, normal, hauteur standard	54	Commande de rails de guidage	
SLS - étroit, long, hauteur standard	56	avec longueurs de rails recommandées	109
SKS - étroit, court, hauteur standard	58	SNS/SNO avec bande de recouvrement	
SNH - étroit, normal, haut	60	et fixations de bande	110
SLH - étroit, long, haut	62	SNS/SNO avec bande de recouvrement	
FNN - à bride, normal, bas	64	et capsules de protection	112
FKN - à bride, court, bas	66	SNS/SNO avec capuchons de protection en plastique	114
SKN - étroit, normal, bas	68	SNS avec capuchons de protection en acier	116
SKN - étroit, court, bas	70	SNS à fixation par le bas	118
Guide à billes BSHP en acier pour charges élevées	72	Rails à billes standard Resist NR II	120
FNS	72	Description du produit	120
FLS	74		
SNS	76	Rails à billes standard Resist CR	122
SLS	78	Description du produit	122
SNH	80		
SLH	82	Rails à billes standards avec régulation de température	124
		Description du produit	124

Guidages à billes sur rails larges

BSHP en acier et Resist CR	126
Description du produit	126
BNS – Hauteur standard largeur normale	128
CNS – Hauteur standard compact normale	132
Description du produit	134
Commande de rails de guidage avec longueurs de rails recommandées	135

Accessoires pour guides à billes

Accessoires pour guides à billes	140
Description du produit	140
Racleur rapporté	142
Racleur FKM	143
Kit de racleurs	144
Adaptateur de lubrification	145
Plaque de lubrification	146
Plaque de graissage G1/8	147
Dispositif de transport	148
Unités de lubrification rapportées	150
Soufflet	154
Graisser, raccords de lubrification, rallonges	158

Accessoires pour rails à billes

Accessoires pour rails à billes	162
Description du produit	162
Bande de recouvrement	163
Capuchons de protection	167
Auxiliaire de montage	168
Lardon conique	170
Ouvre-carton	171

Éléments de serrage et de freinage

Éléments de serrage et de freinage	172
Éléments de blocage et de freinage hydrauliques Description du produit	172
Éléments de blocage et de freinage hydrauliques, KBH, FLS	174
Éléments de blocage et de freinage hydrauliques, KBH, SLS	175
Description des produits Éléments de blocage hydrauliques	176
Caractéristiques techniques et calculs	177
Éléments de blocage hydrauliques, KWH, FLS	178
Éléments de blocage et de freinage pneumatiques, description du produit	182
Éléments de blocage et de freinage pneumatiques MBPS	184
Éléments de blocage et de freinage pneumatiques UBPS	186

Description des produits Éléments pneumatiques de serrage	188
Éléments de blocage pneumatiques MK	190
Éléments de blocage pneumatiques MKS	192
Éléments de blocage pneumatiques LCP	194
Éléments de blocage pneumatiques LCPS	196
Description des produits Éléments de blocage manuels	198
Éléments de blocage manuels HK	199
Plaque d'écartement	201
Instructions de sécurité concernant les éléments de serrage et de freinage	202

Instructions de montage

Instructions de montage	204
Instructions générales de montage	204
Fixation	205
Tolérances de montage	215
Rails à billes en plusieurs tronçons	218

Lubrification

Lubrification	220
Remarques relatives à la lubrification	220
Lubrification	222
Entretien	236

Informations complémentaires

Informations complémentaires	237
-------------------------------------	------------

Les nouveautés en bref

Configurateur de rail de guidage et de chariot de guidage

Grâce aux nouveaux configurateurs, Bosch Rexroth accélère le choix et la configuration de guide à billes et rail à billes. Un contrôle de plausibilité intégré surveille en temps réel à chaque décision si la configuration individuelle peut également être réalisée. Ensuite, les composants choisis peuvent être commandés directement sur la boutique en ligne Bosch Rexroth.

[Lien au configurateur au chariot de guidage](#)

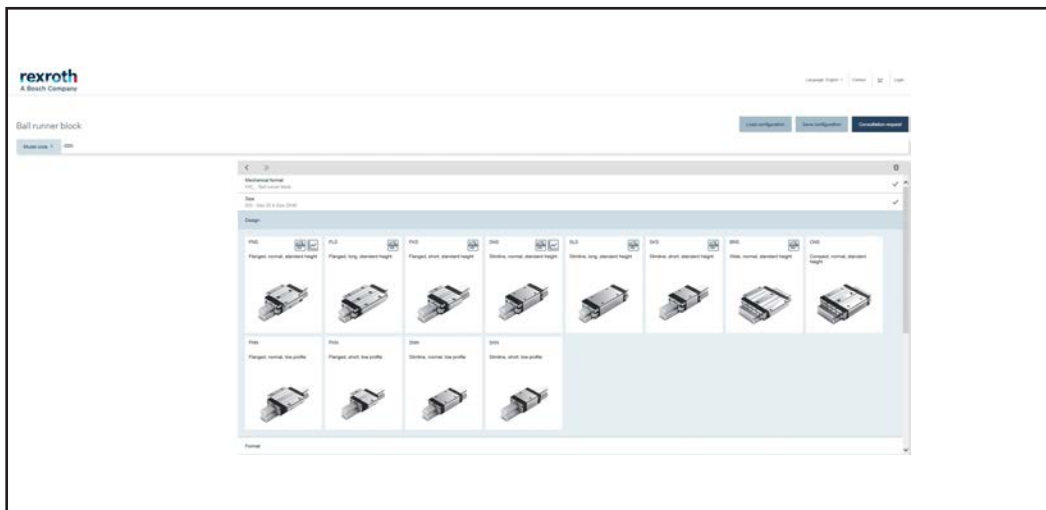

[Lien au configurateur de rail de guidage](#)

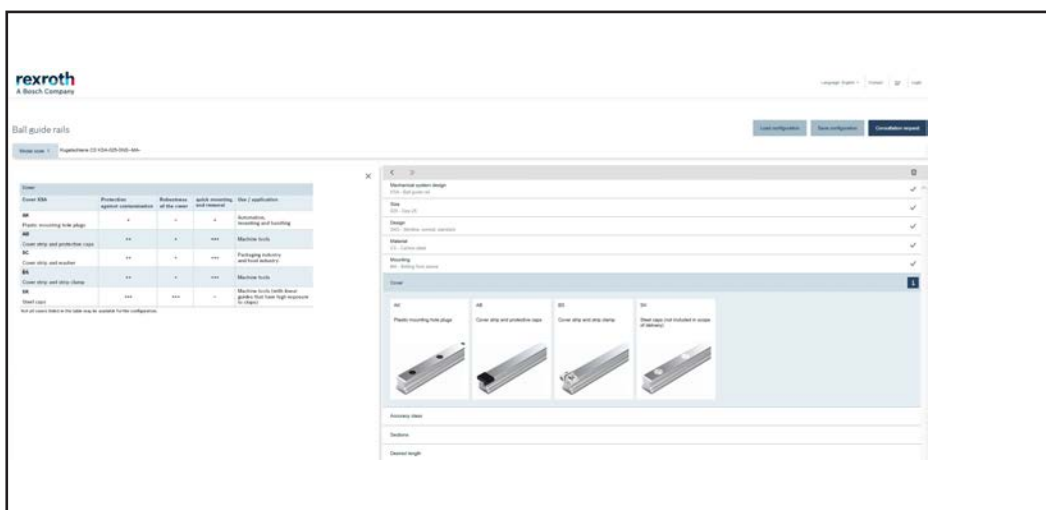

Rail tempéré

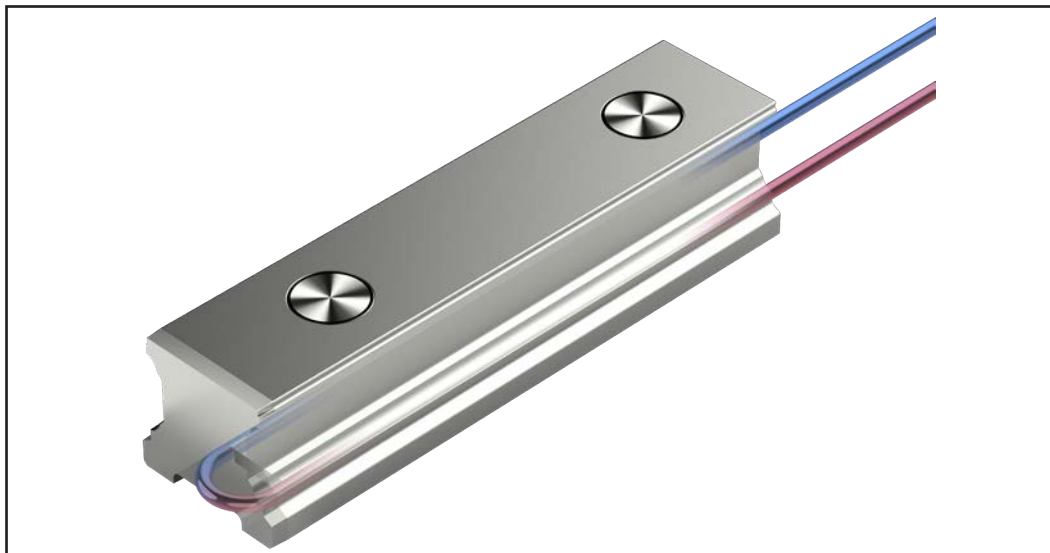

Prolongation des intervalles de relubrification lors de la lubrification à la graisse

Les toutes dernières études dans le champ de contrôle de Bosch Rexroth ont prouvé que, dans certaines conditions de service, les intervalles de relubrification à la graisse peuvent être nettement plus espacés. Si les charges sont faibles, les températures ambiantes normales et les vitesses de déplacement moyennement élevées à élevées, jusqu'à 20 000 km de guidage à billes sur rails peuvent être réalisés sans relubrification. Cette énorme augmentation a été rendue possible grâce à l'amélioration constante des process de fabrication de rails de guidage et chariots de guidage qui ont conduit à de meilleures surfaces et à une tolérance dimensionnelle géométrique plus élevée des chemins de roulement.

Auxiliaire de montage

Auxiliaire de montage pour haute précision d'alignement parallèle et pour l'alignement des points de jonction de plusieurs rails à billes.

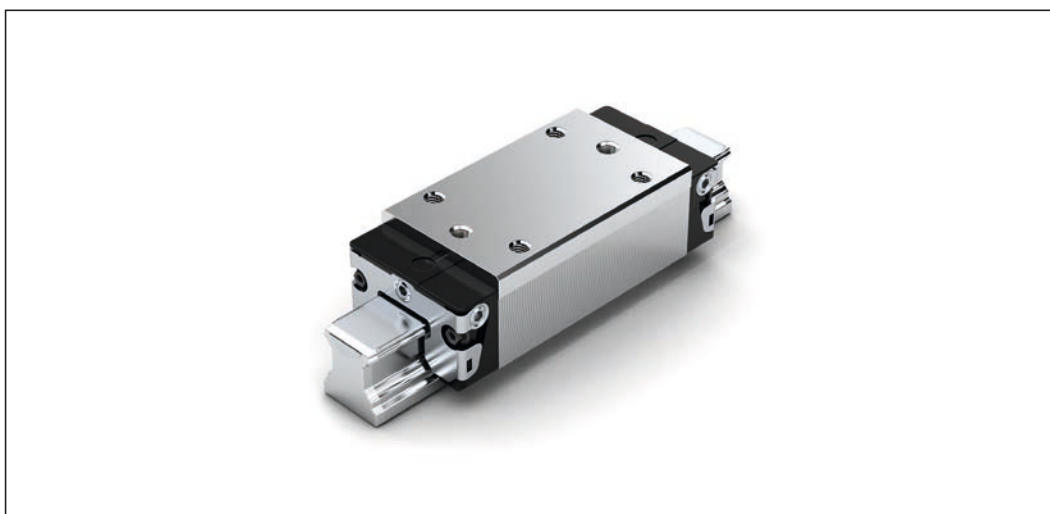

Description du produit

Caractéristiques excellentes

Combiner soi-même des unités de guidage complètes à partir d'éléments interchangeables disponibles sur stocks...

Chez Rexroth, les rails à billes et les guides à billes sont fabriqués avec une telle précision, particulièrement dans la piste de roulement des billes, que chaque élément est interchangeable à tout moment. De multiples combinaisons sont ainsi possibles dans chaque classe de précision. Cela permet une logistique de premier rang unique au monde. Chaque élément peut être commandé et stocké individuellement. Les deux côtés du rail à billes peuvent être utilisés comme bords de référence.

Points forts

- ▶ Capacités de charge élevées égales dans les quatre directions principales de la charge
- ▶ Niveau de bruit minimal et excellent comportement de fonctionnement
- ▶ Excellentes valeurs dynamiques :
Vitesse : v_{\max} à 10 m/s
Accélération : $a_{\max} = 500 \text{ m/s}^2$
- ▶ Lubrification longue durée possible sur plusieurs années
- ▶ Système de lubrification minimale avec dépôt intégré en cas de lubrification à l'huile¹⁾
- ▶ Raccords de lubrification sur toutes les faces, avec filetage métallique¹⁾
- ▶ Interchangeabilité illimitée grâce aux nombreuses possibilités de combinaison de toutes les exécutions de rails à billes avec toutes les variantes de guides à billes
- ▶ Rigidité maximale du système grâce à une réalisation en O préchargée
- ▶ Compensation maximale des erreurs de montage avec les guides à billes Super
- ▶ Gain de poids de 60 % pour les guides à billes en aluminium (par rapport aux guides à billes en acier)

Autres points forts

- ▶ Interchangeabilité pour guidages à rouleaux sur rails
- ▶ En option, système de mesure intégré, inductif et sans usure
- ▶ Gamme complète d'accessoires
- ▶ Éléments rapportés à fixation par le haut et par le bas sur le guide à billes¹⁾
- ▶ Deux alésages supplémentaires situés au milieu du guide à billes permettent d'augmenter la rigidité lors de l'application d'une charge de bas en haut ou d'une charge latérale¹⁾
- ▶ Taraudage de fixation sur face avant pour l'ensemble des pièces rapportées
- ▶ Rigidité élevée dans toutes les directions de charge – de ce fait utilisable en tant que guide individuel
- ▶ Dispositif d'étanchéité intégré assurant une étanchéité complète
- ▶ Résistance élevée aux couples de rotation
- ▶ Variations réduites de la déformation élastique grâce à la forme optimale de la zone d'entrée et au nombre élevé de billes
- ▶ Fonctionnement souple et silencieux grâce à l'optimisation du système de recirculation et de guidage des billes et de la cage à billes
- ▶ Différentes classes de précharge

Protection contre la corrosion (en option)¹⁾

- ▶ Resist NR : Corps de guide à billes en acier à revêtement résistant à la corrosion selon DIN EN 10088
- ▶ Resist NR II : Corps du guide à billes et rail à billes ainsi que toutes les pièces métalliques en acier résistant à la corrosion selon DIN EN 10088
- ▶ Resist CR : Corps du guide à billes et du rail à billes en acier revêtus d'une couche de protection résistant à la corrosion, argenté mat, chromé dur

1) En fonction du type

Cage à billes (option)

- ▶ Niveau sonore optimisé



Bande de recouvrement éprouvée pour les taraudages de fixation du rail à billes

- ▶ Un seul recouvrement pour tous les alésages, d'où économie de temps et d'argent
- ▶ En acier à ressort résistant à la corrosion selon DIN EN 10088
- ▶ Montage simple et sûr
- ▶ Enclipser et sécuriser



Des catalogues à part pour d'autres produits dans le domaine de guidage à billes sur rails sont à disposition :



Système de mesure intégré IMS pour guidages à billes et guidages à rouleaux sur rails



Système de mesure intégré IMScompact pour guidages à billes sur rails BSHP



Guidages à billes sur rails miniatures



Guidage à billes sur rails NFRG pour l'utilisation dans l'industrie de l'emballage et dans les domaines de l'industrie alimentaire.



Guidages à galets

Remarques

Remarques générales

- ▶ Combinaison de classes de précision différentes
Les tolérances des dimensions H et A3 varient lors de la combinaison de rails à billes et de guides à billes de classes de précision différentes. Voir "Classes de précision et leurs tolérances".

Utilisation conforme

- ▶ Les guidages à billes sur rails sont des guidages linéaires destinés à absorber les charges provenant de tous les sens transversaux et les moments autour de tous les axes. Les guidages à billes sur rails sont exclusivement conçus pour le guidage et le positionnement lors de leur utilisation dans les machines.
- ▶ Le produit est exclusivement conçu pour une utilisation professionnelle et non privée.
- ▶ L'utilisation conforme à l'usage prévu implique également le fait que la présente documentation a été lue et comprise dans son intégralité, notamment les "Consignes de sécurité".

Utilisation non conforme

Toute autre utilisation que celle indiquée dans la section "Utilisation conforme" est non conforme et est, de ce fait, prohibée. Si des produits inappropriés sont posés ou utilisés dans des applications importantes pour la sécurité, des états de fonctionnement inattendus, susceptibles de causer des dommages corporels et/ou matériels, peuvent survenir dans cette application. N'utiliser le produit dans des applications faisant intervenir la sécurité que lorsque cette utilisation a été expressément spécifiée et autorisée dans la documentation du produit. La société Bosch Rexroth AG décline toute responsabilité pour les dommages résultant d'une utilisation non conforme. L'utilisateur est seul responsable de tous les risques inhérents à une utilisation non conforme.

L'utilisation non conforme du produit comprend :

- ▶ le transport de personnes

Instructions de sécurité générales

- ▶ Respecter les prescriptions et dispositions de sécurité en vigueur dans le pays dans lequel le produit est utilisé ou appliqué.
- ▶ Respecter les prescriptions de santé et de sécurité du travail et de protection de l'environnement en vigueur.
- ▶ N'utiliser le produit que dans un état technique parfait.
- ▶ Respecter les caractéristiques techniques et conditions environnementales indiquées dans la documentation du produit.
- ▶ Ne mettre le produit en service qu'après avoir vérifié que le produit final (machine, système etc.) dans lequel le produit a été installé respecte les prescriptions et règlements de sécurité ainsi que les normes de l'application spécifiques au pays concerné.
- ▶ Les guidages à billes sur rails Rexroth ne doivent en aucun cas être utilisés dans des atmosphères explosibles conformément à la directive ATEX 94/9/CE.
- ▶ Les guidages à billes sur rails Rexroth ne doivent en principe ni être modifiés ni transformés. L'utilisateur n'est autorisé qu'à réaliser les travaux décrits dans la "Notice de montage succincte" ou "Instructions de montage pour guidages à billes sur rails".
- ▶ Ne jamais démonter le produit.
- ▶ À vitesse élevée, le produit peut provoquer une certaine émission sonore. Prendre le cas échéant les mesures de protection de l'ouïe adéquates.
- ▶ Respecter les prescriptions de sécurité spécifiques des lois, directives et normes applicables dans certaines branches (p. ex. construction de grues, théâtre, agroalimentaire).
- ▶ D'une manière générale, respecter la norme suivante : DIN 637 : Règles de sécurité pour le dimensionnement et l'utilisation des guidages sur rails profilés avec rotation d'éléments roulants.

Directives et normes

Les guidages à billes sur rails BSHP Rexroth sont adaptés aux applications linéaires dynamiques nécessitant une réalisation fiable et de haute précision. L'industrie des machines-outils et d'autres secteurs doivent respecter toute une série de normes et de directives. Ces prescriptions divergent considérablement d'un pays à l'autre. Il est donc absolument nécessaire de prendre connaissance des normes et directives locales en vigueur.

DIN EN ISO 12100

Cette norme traite de la sécurité des machines : principes généraux de conception, analyse des risques liés à la machine et réduction des risques. Elle donne un aperçu global et contient une instruction relative aux développements décisifs des machines et à leur utilisation conforme.

Directive 2006/42/CE

Cette directive définit les exigences essentielles en matière de santé et de sécurité pour la conception et la construction des machines. Le fabricant d'une machine ou son commettant doit s'assurer qu'une analyse des risques liés à la machine a été réalisée en vue de déterminer les exigences en vigueur en matière de santé et de sécurité pour la machine considérée. La machine doit être conçue et produite sur la base des résultats de l'analyse des risques liés à la machine.

Directive 2001/95/CE

Cette directive décrit la sécurité générale de tous les produits mis en circulation et destinés aux consommateurs ou qui seront vraisemblablement utilisés par ces derniers, y compris les produits qui sont utilisés par les consommateurs dans le cadre d'une prestation de services.

Directive 1999/34/CE

Cette directive décrit la responsabilité liée aux produits défectueux et s'applique aux biens mobiliers faisant l'objet d'une production industrielle, indépendamment du fait que ces biens mobiliers aient ou n'aient pas été incorporés dans un autre meuble ou dans un immeuble.







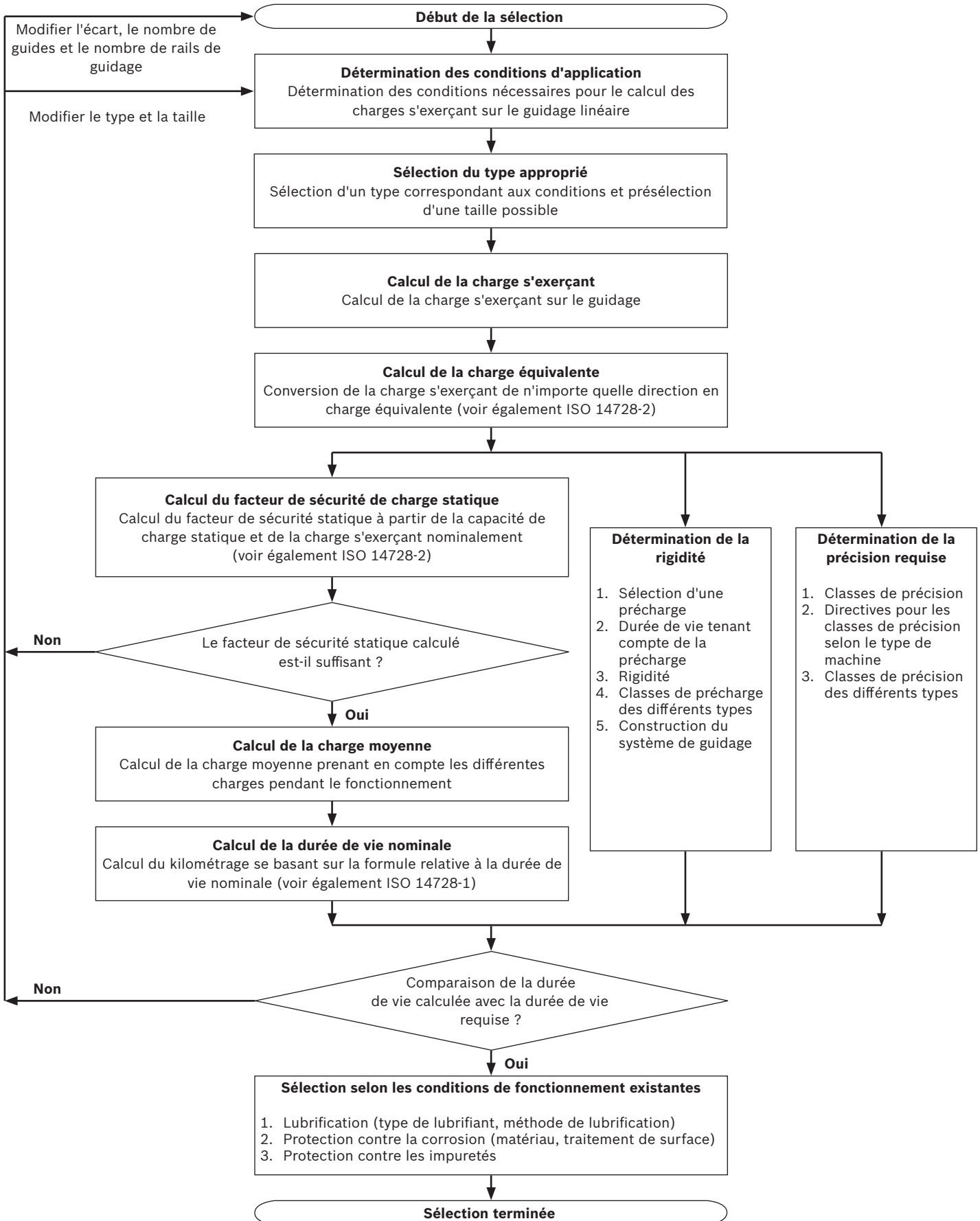





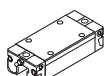

Arrêté (CE) n° 1907/2006 (REACH)

Cette directive décrit la limitation de la mise sur le marché et de l'emploi de certaines substances et préparations dangereuses. Les substances sont les éléments chimiques et leurs composés tels qu'ils se présentent à l'état naturel ou sont produits par l'industrie. Les préparations sont les mélanges ou solutions composés de deux ou plusieurs substances.

Sélection d'un guidage linéaire selon DIN 637



Vue d'ensemble des produits Guides à billes avec capacités de charge et couples de charge

Guide à billes		Page	Taille	15	20	25	30	35	45	55	65					
				Capacités de charge (N) et moments de charge (Nm)												
Guides à billes standard / pour charges élevées ⁷⁾ en acier ³⁾ Resist NR ⁴⁾ Resist CR ⁶⁾		FNS R1651 ³⁾⁶⁾ R2001 ⁴⁾	48 ³⁾ 99 ⁴⁾	106 ⁶⁾	C ¹⁾	9860	23400	28600	36500	51800	86400	109000	172000			
					C ²⁾	8 850	22 200	26 700	34 800	49 400	82 400	-	-			
					C ₀ ¹⁾	12700	29800	35900	48100	80900	132000	174000	280000			
		SNS R1622 ³⁾⁶⁾ R2011 ⁴⁾	54 ³⁾ 99 ⁴⁾	106 ⁶⁾	M _t ¹⁾	95	300	410	630	1110	2330	3480	6810			
					M _t ²⁾	85	280	380	600	1060	2 220	-	-			
					M _{to} ¹⁾	120	380	510	830	1740	3560	5550	11100			
					M _{to} ²⁾	100	350	460	780	1 620	3 320	-	-			
					M _L ¹⁾	68	200	290	440	720	1540	2320	4560			
					M _L ²⁾	62	190	270	420	700	1 480	-	-			
		SNH R1621 ³⁾⁶⁾	60 ³⁾	106 ⁶⁾	M _{Lo} ¹⁾	87	260	360	580	1130	2350	3690	7400			
					M _{Lo} ²⁾	76	240	330	540	1 060	2 210	-	-			
						FLS R1653 ³⁾⁶⁾ R2002 ⁴⁾	50 ³⁾ 99 ⁴⁾	106 ⁶⁾	C ¹⁾	12800	29600	37300	46000	66700	111000	139000
C ²⁾									11 500	28 200	34 800	43 800	63 600	106 000	-	-
C ₀ ¹⁾									18400	41800	52500	66900	116000	190000	245000	404000
					SLS R1623 ³⁾⁶⁾ R2012 ⁴⁾	56 ³⁾ 99 ⁴⁾	106 ⁶⁾	M _t ¹⁾	120	380	530	800	1440	3010	4410	8810
	M _t ²⁾	110	360	500				760	1 370	2 870	-	-				
	M _{to} ¹⁾	180	540	750				1160	2500	5120	7780	16000				
	SLH R1624 ³⁾⁶⁾	62 ³⁾	106 ⁶⁾	M _{to} ²⁾	150	500	670	1080	2320	4 770	-	-				
				M _L ¹⁾	120	340	530	740	1290	2730	3960	8160				
				M _L ²⁾	110	330	500	710	1 230	2 630	-	-				
Guide à billes standard ⁷⁾ en acier ³⁾ Resist NR ⁴⁾ Resist CR ⁶⁾		FKS R1665 ³⁾ R2000 ⁴⁾	52 ³⁾ 99 ⁴⁾	106	C ¹⁾	6720	15400	19800	25600	36600	-	-	-			
					C ²⁾	6 030	14 700	18 500	24400	34 900	-	-	-			
					C ₀ ¹⁾	7340	16500	21200	28900	49300	-	-	-			
		SKS R1666 ³⁾ R2010 ⁴⁾	58 ³⁾ 99 ⁴⁾	106	M _t ¹⁾	65	200	280	440	790	-	-	-			
					M _t ²⁾	58	190	260	420	750	-	-				
					M _{to} ¹⁾	71	210	300	500	1060	-	-				
					M _{to} ²⁾	60	200	270	470	980	-	-				
					M _L ¹⁾	29	83	130	200	340	-	-				
					M _L ²⁾	27	81	120	200	330	-	-				
		FNN R1693 ³⁾⁶⁾⁸⁾ R1694 ³⁾⁶⁾⁸⁾	64 ³⁾ 68 ³⁾	106 ⁶⁾	C ¹⁾	-	14500	28600	-	-	-	-	-			
					C ₀ ¹⁾	-	24400	35900	-	-	-	-	-			
					M _t ¹⁾	-	190	410	-	-	-	-	-			
		FKN R1663 ³⁾⁶⁾⁸⁾ R1664 ³⁾⁶⁾⁸⁾	66 ³⁾ 70 ³⁾	106 ⁶⁾	M _{to} ¹⁾	-	310	510	-	-	-	-	-			
					M _L ¹⁾	-	100	290	-	-	-	-	-			
					M _{Lo} ¹⁾	-	165	360	-	-	-	-	-			
	FKS 1661 ³⁾⁶⁾ 1662 ³⁾⁶⁾	88 ³⁾ 90 ³⁾	107 ⁶⁾	C ¹⁾	-	9600	19800	-	-	-	-	-				
				C ₀ ¹⁾	-	13600	21200	-	-	-	-	-				
				M _t ¹⁾	-	120	280	-	-	-	-	-				
		SKS 1663 ³⁾⁶⁾ 1662 ³⁾⁶⁾	90 ³⁾	107 ⁶⁾	M _{to} ¹⁾	-	170	300	-	-	-	-	-			
					M _L ¹⁾	-	40	130	-	-	-	-	-			
					M _{Lo} ¹⁾	-	58	140	-	-	-	-	-			
Guides à billes Super en acier ³⁾ Resist CR ⁶⁾		FKS 1661 ³⁾⁶⁾ 1662 ³⁾⁶⁾	88 ³⁾ 90 ³⁾	107 ⁶⁾	C ¹⁾	3900	10100	11400	15800	21100	-	-	-			
					F _{max} ¹⁾	1500	3900	4400	6100	8100	-	-	-			
		SKS 1663 ³⁾⁶⁾ 1662 ³⁾⁶⁾	90 ³⁾	107 ⁶⁾	M _t ¹⁾	39	130	170	270	450	-	-	-			
					M _{tmax} ¹⁾	15	50	65	105	175	-	-	-			







Guide à billes		Page	Taille	15	20	25	30	35	45	55	65			
				Capacités de charge (N) et moments de charge (Nm)										
Guides à billes grande vitesse en acier ⁷⁾		FNS R2001 ... 9.	85	C ¹⁾	6880	16300	20000	25500	36200	-	-	-		
		C ₀ ¹⁾		8860	20800	25100	33500	56500	-	-	-			
		M _t ¹⁾		66	210	280	440	780	-	-	-			
		M _{t0} ¹⁾		85	270	360	580	1210	-	-	-			
		M _L ¹⁾		47	140	200	310	510	-	-	-			
		SNS R2011 ... 9.	85	M _{Lo} ¹⁾	61	180	250	400	790	-	-	-		
				FLS R2002 ... 9.	85	C ¹⁾	8930	20700	26000	32100	46600	-	-	-
				C ₀ ¹⁾		12800	29200	36600	46700	81100	-	-	-	
				M _t ¹⁾		86	260	370	560	1000	-	-	-	
						SLS R2012... 9.	85	M _{t0} ¹⁾	120	370	520	810	1740	-
M _L ¹⁾	85		240			370		520	900	-	-	-		
M _{Lo} ¹⁾	120	340	520		750	1560		-	-	-				
Guides à billes en aluminium ⁷⁾		FNS R1631	94	C ¹⁾	9860	23400	28600	36500	51800	-	-	-		
				C ²⁾	8 850	22 200	26 700	34 800	49 400	-	-	-		
				F _{max} ^{1) 2)}	3000	7200	8800	12200	16200	-	-	-		
				M _t ¹⁾	95	300	410	630	1110	-	-	-		
		SNS R1632	96	M _t ²⁾	85	280	380	600	1060	-	-	-		
				M _{tmax} ^{1) 2)}	29	92	125	210	345	-	-	-		
				M _L ¹⁾	68	200	290	440	720	-	-	-		
				M _L ²⁾	62	190	270	420	700	-	-	-		
M _{Lmax} ^{1) 2)}	16	50	70	110	170	-	-	-						

La détermination des capacités de charge et moments dynamiques est basée sur 100 000 m de course selon DIN ISO 14728-1. Cependant, le calcul est souvent basé sur seulement 50 000 m de course. Pour établir une comparaison : Il faut multiplier par 1,26 les valeurs **C**, **M_t** et **M_L** du tableau.

- 1) Guide à billes **sans** cage à billes.
- 2) Guide à billes **avec** cage à billes.
- 3) Acier : Toutes les pièces en acier sont en acier au carbone.
- 4) Resist NR taille 15 – 35 : Corps du guide à billes en acier résistant à la corrosion selon DIN EN 10088.
- 5) Resist NR II : Toutes les pièces d'acier en acier résistant à la corrosion selon DIN EN 10088.
- 6) Resist CR : Corps du guide à billes en acier, à revêtement résistant à la corrosion, chromé dur, argenté mat.
- 7) Guide à billes BSHP
- 8) Guide à billes BSHP taille 25 uniquement

Abréviations des modèles, voir Description du produit

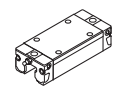
Vue d'ensemble des produits Guides à billes avec capacités de charge et couples de charge

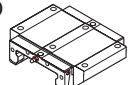
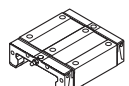
Guide à billes		Page	Taille	15	20	25	30	35	45	55	65		
					20/40	25/70		35/90					
				Capacités de charge (N) et moments de charge (Nm)									
Guide à billes Resist NR II ⁽⁵⁾⁷⁾		FNS R2001 ... 0.	102	C 1)	5100	12300	15000	20800	27600	-	-	-	
				C 2)	4 700	11400	14000	19300	27600	-	-	-	
		C ₀ 1)	9300	16900	21000	28700	37500	-	-	-			
		C ₀ 2)	8 400	15000	18 900	25 800	37500	-	-	-			
		SNS R2011 ... 0.	103	M _t 1)	63	205	270	460	760	-	-	-	
				M _t 2)	58	190	250	425	760	-	-	-	
		M _{t0} 1)	90	215	295	500	805	-	-	-			
		M _{t0} 2)	81	190	265	450	805	-	-	-			
		M _L 1)	34	110	150	245	375	-	-	-			
		M _L 2)	31	100	140	225	375	-	-	-			
	Guide à billes Resist NR II ⁽⁵⁾⁷⁾		FLS R2002 ... 0.	102	C 1)	8500	16000	20000	26300	36500	-	-	-
					C 2)	7 600	15 200	18 100	25 000	34 800	-	-	-
C ₀ 1)			14000	24400	31600	40100	56200	-	-	-			
C ₀ 2)			12 100	22 500	27 400	37300	52500	-	-	-			
		SLS R2012 ... 0.	103	M _t 1)	82	265	365	590	1025	-	-	-	
				M _t 2)	73	250	330	560	975	-	-	-	
		M _{t0} 1)	132	310	450	695	1210	-	-	-			
		M _{t0} 2)	118	295	410	660	1 150	-	-	-			
		M _L 1)	64	190	290	420	710	-	-	-			
		M _L 2)	58	180	265	400	675	-	-	-			
Guide à billes Resist NR II ⁽⁵⁾⁷⁾			FKS R2000 ... 0.	102	C 1)	4500	8200	10500	14500	19300	-	-	-
					C 2)	3900	8200	9 200	14500	19300	-	-	-
	C ₀ 1)		5600	9400	12600	17200	22400	-	-	-			
	C ₀ 2)		4 600	9400	10500	17200	22400	-	-	-			
		SKS R2010 ... 0.	103	M _t 1)	44	125	195	320	545	-	-	-	
				M _t 2)	37	125	175	320	545	-	-	-	
		M _{t0} 1)	55	115	180	295	485	-	-	-			
		M _{t0} 2)	48	115	160	295	485	-	-	-			
		M _L 1)	16	45	70	110	170	-	-	-			
		M _L 2)	13	45	60	110	170	-	-	-			
	Guide à billes large en acier ⁽³⁾⁷⁾ Resist CR ⁽⁶⁾⁷⁾		BNS R1671 ⁽³⁾⁶⁾	126 ³⁾	126 ⁶⁾	C 1)	-	14900	36200	-	70700	-	-
						C 2)	-	13 700	33 700	-	-	-	-
C ₀ 1)			-	20600	50200	-	126000	-	-	-			
C ₀ 2)			-	18 200	45 200	-	-	-	-	-			
		CNS R1672 ⁽³⁾⁶⁾	130 ³⁾	130 ⁶⁾	M _t 1)	-	340	1350	-	3500	-	-	
					M _t 2)	-	310	1 260	-	-	-	-	-
		M _{t0} 1)	-	470	1870	-	6240	-	-	-			
		M _{t0} 2)	-	410	1 680	-	-	-	-	-			
		M _L 1)	-	140	490	-	1470	-	-	-			
		M _L 2)	-	130	460	-	-	-	-	-			
M _{Lo} 1)		-	190	680	-	2620	-	-	-	-			
											M _{Lo} 2)	-	170



La détermination des capacités de charge et moments dynamiques est basée sur 100 000 m de course selon DIN ISO 14728-1. Cependant, le calcul est souvent basé sur seulement 50 000 m de course. Pour établir une comparaison : Il faut multiplier par 1,26 les valeurs **C**, **M_t** et **M_L** du tableau.

- 1) Guide à billes **sans** cage à billes.
- 2) Guide à billes **avec** cage à billes.
- 3) Acier : Toutes les pièces en acier sont en acier au carbone.
- 4) Resist NR taille 15 – 35 : Corps du guide à billes en acier résistant à la corrosion selon DIN EN 10088.
- 5) Resist NR II : Toutes les pièces d'acier en acier résistant à la corrosion selon DIN EN 10088.
- 6) Resist CR : Corps du guide à billes en acier, à revêtement résistant à la corrosion, chromé dur, argenté mat.
- 7) Guide à billes BSHP
- 8) Guide à billes BSHP taille 25 uniquement

Abréviations des modèles, voir Description du produit

Vue d'ensemble des produits Rails à billes avec longueurs de rail

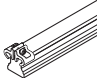
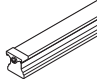
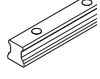
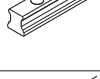
Les rails à billes peuvent être divisés selon les spécifications du client. Les longueurs maximales d'une pièce de rail en un seul tronçon sont indiquées dans le tableau suivant et au chapitre "Rails à billes". Si des rails plus longs sont nécessaires, Bosch Rexroth les livre sous la forme de rails à billes en plusieurs tronçons.

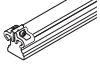
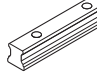
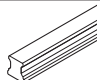
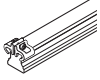
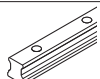
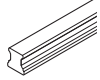
Rails à billes		Page	Taille								
			15	20	25	30	35	45	55	65	
			Longueur de rail (mm)								
Rails à billes standard en acier		SNS / SNO R1605 .3. .. / R1605 .B. .. À fixation par le haut, avec bande de recouvrement et fixations de bande	110	3 836	5 816	5 816	5 836	5 836	5 771	3 836	3 746
		SNS / SNO R1605 .6. .. / R1605 .D. .. À fixation par le haut, avec bande de recouvrement et capsules de protection	112	3 836	5 816	5 816	5 836	5 836	5 771	3 836	3 746
		SNS / SNO R1605 .0. .. / R1605 .C. .. À fixation par le haut, avec capuchons de protection en plastique	114	3 836	5 816	5 816	5 836	5 836	5 771	3 836	3 746
		SNS R1606 .5. .. À fixation par le haut, pour capuchons de protection en acier	116	-	-	5 816	5 836	5 836	5 771	3 836	3 746
		SNS R1607 .0. .. À fixation par le bas	118	3 836	5 816	5 816	5 836	5 836	5 771	3 836	3 746
Rails à billes standards Resist NR II¹⁾		SNS R2045 .3. .. À fixation par le haut, avec bande de recouvrement et fixations de bande	120	1 856	3 836	3 836	3 836	3 836	-	-	-
		SNS R2045 .0. .. À fixation par le haut, avec capuchons de protection en plastique	121	1 856	3 836	3 836	3 836	3 836	-	-	-
		SNS R2047 .0. .. À fixation par le bas	121	1 856	3 836	3 836	3 836	3 836	-	-	-
Rails à billes standard Resist CR²⁾		SNS R1645 .3. .. À fixation par le haut, avec bande de recouvrement et fixations de bande	122	3 836	3 836	3 836	3 836	3 836	3 776	3 836	3 746
		SNS R1645 .0. .. À fixation par le haut, avec capuchons de protection en plastique	123	3 836	3 836	3 836	3 836	3 836	3 776	3 836	3 746
		SNS R1647 .0. .. À fixation par le bas	123	3 836	3 836	3 836	3 836	3 836	3 776	3 836	3 746

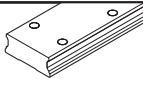
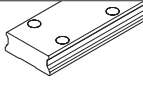
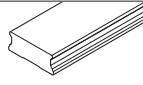
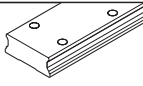
Rails à billes		Page	Taille		
			20/40	25/70	35/90
		Longueur de rail (mm)			
Rails à billes larges en acier		BNS R1675 .0. ...	3 836	3 836	3 836
		À fixation par le haut, avec capuchons de protection en plastique			
		134			
		BNS R1676 .5. ...	-	3 836	3 836
		À fixation par le haut, pour capuchons de protection en acier			
		136			
		BNS R1677 .0. ...	3 836	3 836	3 836
		À fixation par le bas			
		137			
Rails à billes larges Resist CR²⁾		BNS R1673 .0. ...	3 836	3 836	3 836
		À fixation par le haut, avec capuchons de protection en plastique			
		134			

1) Resist NR II : Rail à billes en acier résistant à la corrosion selon DIN EN 10088

2) Resist CR : Rail de guidage à billes en acier avec revêtement résistant à la corrosion, argenté mat, chromé dur

Abréviations des modèles, voir Description du produit

Données techniques générales et calculs

Remarques générales

Les caractéristiques techniques générales et les calculs sont valables pour tous les guidages à billes sur rails. Cela concerne donc tous les guides à billes et tous les rails à billes. Les caractéristiques techniques particulières sont mentionnées séparément pour chaque guide à billes et rail à billes.

Classes de précharge

Afin de répondre aux différentes exigences d'application, les guides à billes Rexroth sont disponibles dans différentes classes de précharge.

Réglages réalisés en usine :

- ▶ Guide à billes sans précharge (classe de précharge C0)
- ▶ Guide à billes avec légère précharge (classe de précharge C1)
- ▶ Guide à billes avec précharge moyenne (classe de précharge C2)
- ▶ Guide à billes avec précharge élevée (classe de précharge C3)

Afin de ne pas réduire la durée de vie, la précharge ne doit pas dépasser 1/3 de la charge des roulements F.

En général, la rigidité du guide à billes augmente avec l'augmentation de la précharge. En cas de vibrations, sélectionner une précharge élevée correspondante (classe de précharge \geq C2).

Systemes de guidage avec rails parallèles

Le choix de la classe de précharge doit tenir compte de l'écart de parallélisme admissible des rails ("Critères de sélection des classes de précision"). Lors du montage des guidages à billes sur rails de la classe de précision N, nous préconisons la classe de précharge C0 ou C1, afin d'éviter toute contrainte du fait des tolérances.

Vitesse

$$v_{\max} : 3-10 \text{ m/s}$$

Valeurs précises, voir les différents guides à billes.

Accélération

$$a_{\max} : 250-500 \text{ m/s}^2$$

Valeurs précises, voir les différents guides à billes.

(Si $F_{\text{comb}} > 2,8 \cdot F_{\text{pr}}$: $a_{\max} = 50 \text{ m/s}^2$)

Si la force de précharge F_{pr} est supprimée, $a_{\max} = 50 \text{ m/s}^2$

Plage de température d'utilisation

$$t : 0-80 \text{ }^\circ\text{C}$$

Température momentanée admissible : 100°C.

En cas de températures négatives, nous consulter.

Avec guide à billes sans cage à billes :

Limite inférieure - 10 °C.

Frottement

Le coefficient de frottement μ du guidage à billes sur rails est compris entre 0,002 à 0,003 env. (sans frottement du racleur).

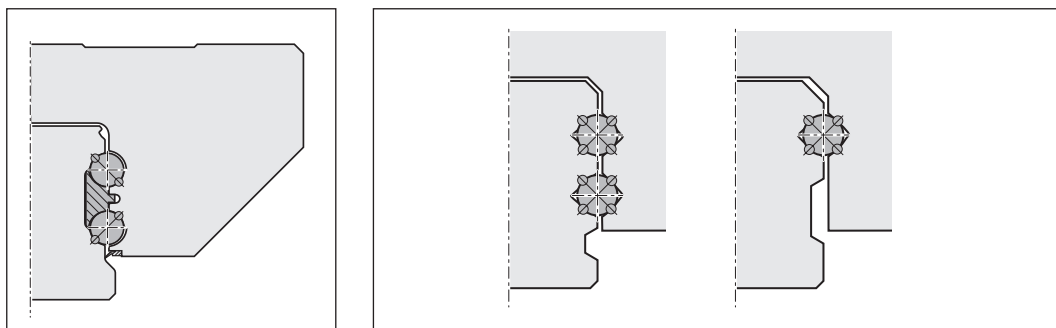

Grâce à la conception Rexroth avec 4 rangées de billes, un **contact des billes en 2 points** est présent dans toutes les directions de la charge. De ce fait, le frottement est réduit au minimum.

D'autres rails de guidage sont exécutés avec 2 ou 4 rangées de billes et **un contact des billes en 4 points**, ce qui augmente le frottement : le profil gothique du profilé du chemin de roulement entraîne un frottement plus important en raison du patinage différentiel provoqué soit par une charge latérale, soit par une précharge comparable lorsqu'il n'y a pas de charge (selon la lubrification et la charge, le coefficient de frottement peut être multiplié par 5). Cette augmentation du frottement entraîne un accroissement équivalent de l'échauffement.

Racleurs

Les racleurs empêchent la pénétration d'impuretés, de copeaux, de lubrifiants de refroidissement, etc. à l'intérieur du guide à billes, ce qui permet d'éviter la réduction prématurée de leur durée de vie. Pour plus d'informations, voir Critères de sélection/Racleurs.

Racleur standard (SS)

Les guides à billes Rexroth sont équipés en série de racleurs universels. Ces racleurs ont un effet d'étanchéité identique sur les rails à billes avec et sans bande de recouvrement. Lors de la conception, il a été tenu compte d'un faible frottement associé à une bonne étanchéité. Pour les montages nécessitant une bonne étanchéité.

Faible frottement (LS)

Pour les exigences particulières en matière de faible frottement.

Racleur à deux lèvres (DS)

Pour les contraintes élevées par fluides

Racleur rapporté

Pour une utilisation dans les environnements avec particules fines d'impuretés ou de métal, de liquides de refroidissement ou de coupe.

Peut être remplacé en cas d'intervention.

Les racleurs rapportés sont disponibles comme accessoires et sont montés par le client.

Racleur FKM

Pour une utilisation dans les environnements extrêmes avec grosses particules d'impuretés ou de métal, ainsi que pour une utilisation massive de liquides de refroidissement ou de coupe.

Peut être remplacé en cas d'intervention.

Les racleurs rapportés FKM sont disponibles comme accessoires et sont montés par le client.

Racleurs de tôle

Pour une utilisation dans les environnements avec grosses particules d'impuretés ou copeaux.

Les racleurs en tôle sont disponibles comme accessoires et sont montés par le client.

Données techniques générales et calculs

La sélection d'un guidage linéaire selon DIN 637 est décrite à la page 10. Les calculs nécessaires sont expliqués dans le chapitre suivant. Ceux-ci sont intégrés dans le programme de calcul "Linear Motion Designer". Le lien pour le téléchargement se trouve au chapitre "Informations complémentaires".

Forces et moments

Sur les guidages à billes sur rails de Rexroth, les chemins de roulement sont disposés dans un angle de pression de 45°. Il en résulte une capacité de charge importante égale du système complet dans les quatre directions principales de la charge. Les guides à billes peuvent être sollicités par des forces et des moments.

Forces dans les quatre directions principales de la charge

- ▶ Traction F_z (direction z positive)
- ▶ Pression $-F_z$ (direction z négative)
- ▶ Charge latérale F_y (direction y positive)
- ▶ Charge latérale $-F_y$ (direction y négative)

Moments

- ▶ Moment de torsion M_x (autour de l'axe x)
- ▶ Moment longitudinal M_y (autour de l'axe y)
- ▶ Moment longitudinal M_z (autour de l'axe z)

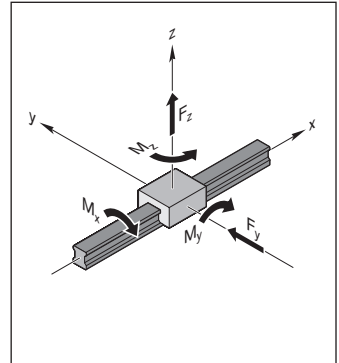

Définitions des capacités de charge

Capacité de charge dynamique C

Charge radiale, constante en grandeur et en direction, sous laquelle un roulement linéaire peut théoriquement atteindre une durée de vie nominale correspondant à une course de 10^5 m (selon DIN ISO 14728-1).

Remarque : les capacités de charge dynamiques indiquées dans les tableaux sont supérieures aux valeurs selon DIN ou ISO. Elles ont été constatées lors d'essais.

Capacité de charge statique C_0

Charge statique en direction de la charge correspondant à un effort calculé de 4200 MPa au centre de la zone de contact la plus chargée entre la bille et le chemin de roulement.

Remarque : Cet effort sur la zone de contact produit une déformation totale permanente de la bille et du chemin de roulement, correspondant à environ 0,0001 fois le diamètre des billes (selon DIN ISO 14728-1).

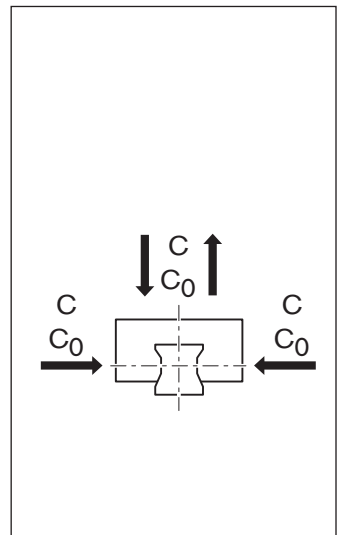

Définitions des moments

Charge par moment de torsion dynamique M_t

Moment comparatif dynamique autour de l'axe x provoquant une charge correspondant à la capacité de charge dynamique C.

Charge par moment de torsion statique M_{t0}

Moment comparatif statique autour de l'axe x provoquant une charge correspondant à la capacité de charge statique C_0 .

Moment longitudinal dynamique M_L

Moment comparatif dynamique autour de l'axe transversal y ou de l'axe vertical z provoquant une charge correspondant à la capacité de charge dynamique C.

Moment longitudinal statique M_{L0}

Moment comparatif statique autour de l'axe transversal y ou de l'axe vertical z provoquant une charge correspondant à la capacité de charge statique C_0 .

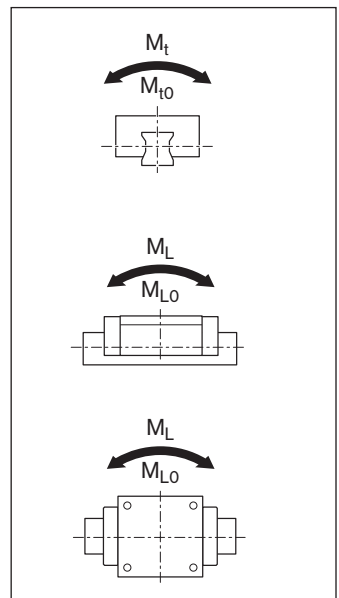

Définition et calcul de la durée de vie nominale

Durée de vie théorique que peut atteindre avec un taux de probabilité de 90 % un roulement particulier ou un groupe de roulements apparemment identiques et fonctionnant dans les mêmes conditions, avec des matériaux de qualité de fabrication normale et d'utilisation générale, dans des conditions de fonctionnement habituelles (selon DIN ISO 14728-1).

Durée de vie nominale en mètres

$$(1) L_{10h} = \left(\frac{C}{F_m} \right)^3 \cdot 10^5 \text{ m}$$

Durée de vie en heures de fonctionnement à course constante et fréquence de cycle constante

$$(2) L_{h10} = \frac{L_{10}}{2 \cdot s \cdot n \cdot 60}$$

Si la longueur de course s et la fréquence de cycle n sont constantes pendant toute la durée de vie, la durée de vie peut être déterminée en heures de fonctionnement selon la formule (2).

Durée de vie nominale à vitesse variable

$$(3) L_{h10} = \frac{L_{10}}{60 \cdot v_m}$$

Alternativement, la durée de vie en heures de fonctionnement peut être calculée par le biais de la vitesse moyenne v_m selon la formule (3).

Cette vitesse moyenne v_m est calculée à des vitesses variables par paliers par le biais des pourcentages de temps q_{tn} des différents niveaux de charge (4).

$$(4) v_m = \frac{|v_1| \cdot q_{t1} + |v_2| \cdot q_{t2} + \dots + |v_n| \cdot q_{tn}}{100\%}$$

Durée de vie modifiée

$$L_{na} = a_1 \cdot \left(\frac{C}{F_m} \right)^3 \cdot 10^5 \text{ m}$$

Si une probabilité de 90 % ne suffit pas, les valeurs de durée de vie doivent être réduites avec un facteur a_1 conformément au tableau ci-dessous.

$$L_{ha} = \frac{L_{na}}{2 \cdot s \cdot n \cdot 60}$$

Taux de probabilité (%)	L_{na}	Facteur a_1
90	L_{10a}	1,00
95	L_{5a}	0,64
96	L_{4a}	0,55
97	L_{3a}	0,47
98	L_{2a}	0,37
99	L_{1a}	0,25

Remarques

La norme DIN ISO 14728-1 limite la validité de la formule (1) aux charges dynamiques équivalentes $F_m < 0,5 C$. Nos essais ont toutefois démontré que cette formule de durée de vie peut, dans des conditions de fonctionnement idéales, être appliquée jusqu'à des charges de $F_m = C$. Pour les longueurs de course inférieures à 2 · longueur de guide à billes B_1 (voir tableaux de dimensionnement), une minoration de la capacité de charge est éventuellement nécessaire. Prière de nous consulter.

Données techniques générales et calculs

Charge des roulements pour le calcul de la durée de vie

Remarque

Généralement, la valeur minimale du rapport de charge dynamique ainsi que du rapport de charge statique ne doit pas être inférieure à 4,0. Un rapport de charge plus élevé est notamment requis pour les applications à fortes exigences de rigidité et/ou de durée de vie. Vérifier la résistance des vis en cas de charge de traction. Voir chapitre "Instructions de montage".

Rapport de charge dynamique

$$\frac{C}{F_{m', \max}}$$

Rapport de charge statique

$$\frac{C_0}{F_{\text{eff}', \max}}$$

Charge équivalente combinée

Dans le cas d'une charge externe combinée - verticale et horizontale - calculer la charge équivalente dynamique F_{comb} selon la formule (5).

Remarque

La structure du guidage à billes sur rails permet ce calcul simplifié.

Remarque

Décomposer une charge externe s'exerçant sur le guide à billes dans un angle quelconque en parts F_y et F_z en indiquant si elles sont positives ou négatives, et intégrer les valeurs dans la formule (5) ou (6).

$$(5) \quad F_{\text{comb}} = |F_y| + |F_z|$$

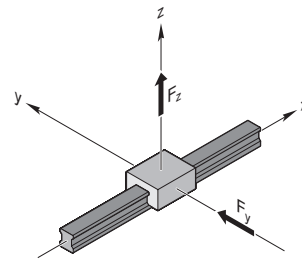

Charge équivalente combinée en relation avec des moments

La formule (6) permet de regrouper toutes les charges partielles se produisant dans un cas de charge en une charge comparative unique, la charge des roulements équivalente combinée.

Remarques

L'intégration des moments de la manière indiquée dans la formule (6) s'applique uniquement en cas d'utilisation d'un seul rail à billes avec un seul guide à billes. La formule est simplifiée pour les autres combinaisons.

Les forces et moments dessinés dans le système de coordonnées peuvent également agir en sens opposé. Décomposer une charge externe s'exerçant sur le guide à billes dans un angle quelconque en parts F_y et F_z et intégrer les valeurs dans la formule (6). La structure des guides à billes permet ce calcul simplifié.

$$(6) \quad F_{\text{comb}} = |F_y| + |F_z| + C \cdot \frac{|M_x|}{M_t} + C \cdot \frac{|M_y|}{M_L} + C \cdot \frac{|M_z|}{M_L}$$

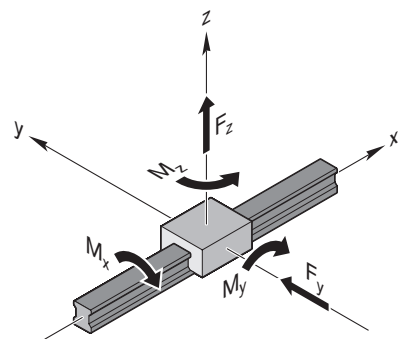

Prise en compte de la Force de précharge F_{pr}

Pour augmenter la rigidité et la précision du système de guidage, il est recommandé d'utiliser des guides à billes préchargés (cf. "Critère de sélection de la précharge du système").

En cas d'utilisation de guides à billes des classes de précharge C2 et C3, la force de précharge interne doit le cas échéant être prise en compte, car les deux rangées de billes a et b sont préchargées l'une par rapport à l'autre par le biais d'une surcote définie avec une force de précharge interne F_{pr} et se déforment de la valeur δ_{pr} (voir diagramme).

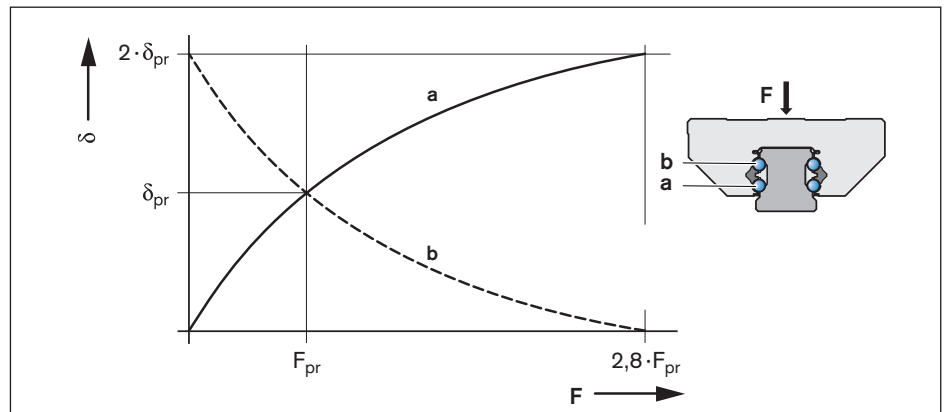

a	= Rangée de billes (inférieure) chargée	(N)
b	= Rangée de billes (supérieure) déchargée	(N)
δ	= Déformation du contact des billes à F	(-)
δ_{pr}	= Déformation du contact des billes à F_{pr}	(-)
F	= Sollicitation du guide à billes	(N)
F_{pr}	= Force de précharge interne	(N)

Charge des roulements équivalente effective

Une rangée de billes n'est plus préchargée à partir d'une charge externe correspondant à 2,8 fois la force de précharge interne F_{pr} .

Remarque

Dans les cas de charge à dynamique élevée, la charge équivalente combinée F_{comb} doit être $< 2,8 F_{pr}$ afin d'éviter d'endommager les roulements par glissement.

$$(7) \quad F_{eff} = F_{comb}$$

Cas 1

$F_{comb} > 2,8 \cdot F_{pr}$
La force de précharge interne F_{pr} n'a ici aucune influence sur la durée de vie.

$$(8) \quad F_{eff} = \left(\frac{F_{comb}}{2,8 \cdot F_{pr}} + 1 \right)^{3/2} \cdot F_{pr}$$

Cas 2

$F_{comb} \leq 2,8 \cdot F_{pr}$
La force de précharge F_{pr} est intégrée dans le calcul de la charge des roulements équivalente effective.

Données techniques générales et calculs

Charge des roulements équivalente dynamique

La détermination de la charge des roulements équivalente dynamique F_m pour calculer la durée de vie s'effectue selon les proportions q_m conformément à la formule (9).

$$(9) \quad F_m = \sqrt[3]{(F_{\text{eff } 1})^3 \cdot \frac{q_{s1}}{100 \%} + (F_{\text{eff } 2})^3 \cdot \frac{q_{s2}}{100 \%} + \dots + (F_{\text{eff } n})^3 \cdot \frac{q_{sn}}{100 \%}}$$

Charge des roulements équivalente statique

Dans le cas d'une charge statique externe combinée – verticale et horizontale – en combinaison avec un moment longitudinal ou de torsion statique, calculer la charge des roulements équivalente statique $F_{0 \text{ comb}}$ selon la formule (10).

$$(10) \quad F_{0 \text{ comb}} = |F_{0y}| + |F_{0z}| + C_0 \cdot \frac{|M_{0x}|}{M_{t0}} + C_0 \cdot \frac{|M_{0y}|}{M_{L0}} + C_0 \cdot \frac{|M_{0z}|}{M_{L0}}$$

Remarques

La charge des roulements équivalente statique $F_{0 \text{ comb}}$ ne doit pas dépasser la capacité de charge statique C_0 . La formule (10) s'applique uniquement en cas d'utilisation d'un seul rail à billes. Décomposer une charge externe s'exerçant sur le guide à billes dans un angle quelconque en parts F_{0y} et F_{0z} et intégrer les valeurs dans la formule (10).

Définitions et calcul du rapport de charge dynamique et du rapport de charge statique

Une présélection du guidage peut être effectuée à l'aide des rapports entre la capacité de charge et la charge des guides à billes. Le rapport de charge dynamique C/F_{max} et le rapport de charge statique $C_0/F_{0 \text{ max}}$ doivent être sélectionnés en fonction de l'application. Les capacités de charge requises sont calculées à partir de ces valeurs. Les aperçus des capacités de charge permettent de déterminer la taille et le modèle correspondants.

Valeurs indicatives pour les rapports de charge

Le tableau suivant comporte des valeurs indicatives pour les rapports de charge. Les valeurs du tableau ne sont que des valeurs indicatives qui présupposent les exigences typiques des clients pour les différents secteurs et les différentes applications (p. ex. durée de vie, précision, rigidité).

Cas 1 : Charge statique $F_{0 \text{ max}} > F_{\text{max}}$:

Cas 2 : Charge statique $F_{0 \text{ max}} < F_{\text{max}}$:

$$\text{Rapport dynamique} = \frac{C}{F_{\text{max}}}$$

$$\text{Rapport statique} = \frac{C_0}{F_{0 \text{ max}}}$$

$$\text{Rapport statique} = \frac{C_0}{F_{\text{max}}}$$

Type de machine/Secteur	Exemple d'application	C/F _{max}	C ₀ /F _{0 max}
Machine-outil	Généralités	6 ... 9	> 4
	Tournage	6 ... 7	> 4
	Fraisage	6 ... 7	> 4
	Rectification	9 ... 10	> 4
	Gravure	5	> 3
Machines de transformation du caoutchouc et du plastique	Moulage par injection	8	> 2
Machines pour le travail et l'usage du bois	Sciage, fraisage	5	> 3
Secteur de la technique de montage, de manipulation et des robots industriels	Manutention	5	> 3
Secteur oléohydraulique et pneumatique	Levage/abaissement	6	> 4

Sécurité de charge statique S_0

Toute construction avec contact des billes doit faire l'objet d'un calcul de vérification de la sécurité statique. Le facteur de sécurité de charge statique d'un guidage linéaire s'obtient à partir de l'équation suivante :

$$S_0 = \frac{C_0}{F_{0 \max}}$$

$F_{0 \max}$ représente l'amplitude de charge maximale pouvant s'exercer sur le guidage linéaire. Peu importe si cette charge ne s'exerce que sur une courte durée. Elle peut représenter l'amplitude de crête d'un collectif de charge dynamique. Les indications du tableau s'appliquent pour la conception.

Facteur de sécurité statique S_0	Conditions de service
Agencements suspendus en hauteur ou applications à haut potentiel de risque	≥ 12
Sollicitation dynamique élevée à l'arrêt, encrassement.	8 - 12
Conception normale des machines et des installations lorsque les paramètres de charge ou les détails des raccords ne sont pas tous connus.	5 - 8
Toutes les données de charge sont connues. Une marche sans vibration est garantie.	3 - 5













Légende des formules

Symboles	Unité	Désignation
a_1	—	Facteur de durée de vie
C	N	Capacité de charge dynamique
C_0	N	Capacité de charge statique
F_{\max}	N	Charge dynamique maximale
$F_{0 \max}$	N	Charge statique maximale
F_{comb}	N	Charge équivalente combinée
$F_{0 \text{comb}}$	N	Charge des roulements équivalente statique
F_{eff}	N	Charge des roulements équivalente effective
$F_{\text{eff } 1 \dots n}$	N	Charges individuelles effectives homogènes
F_m	N	Charge des roulements équivalente dynamique
F_{pr}	N	Force de précharge
F_y	N	Charge externe par force résultante dans la direction y
F_{0y}	N	Charge externe par force statique dans la direction y
F_z	N	Charge externe par force résultante dans la direction z
F_{0z}	N	Charge externe par force statique dans la direction z
M_t	Nm	Charge par moment de torsion dynamique ¹⁾
M_{t0}	Nm	Charge par moment de torsion statique ¹⁾
M_L	Nm	Moment longitudinal dynamique ¹⁾
M_{L0}	Nm	Moment longitudinal statique ¹⁾
M_x	Nm	Charge par moment résultant autour de l'axe x
M_{0x}	Nm	Charge par moment statique autour de l'axe x
M_y	Nm	Charge par moment résultant autour de l'axe y
M_{0y}	Nm	Charge par moment statique autour de l'axe y

Symboles	Unité	Désignation
M_z	Nm	Charge par moment résultant autour de l'axe z
M_{0z}	Nm	Charge par moment statique autour de l'axe z
L_{10}	m	Durée de vie nominale (course de déplacement)
$L_{h 10}$	h	Durée de vie nominale (temps)
L_{na}	m	Durée de vie modifiée (course de déplacement)
L_{ha}	h	Durée de vie modifiée (temps)
n	min ⁻¹	Fréquence de cycle (courses aller et retour)
s	m	Longueur de course
S_0	—	Sécurité de charge statique
v_m	m/min	Vitesse moyenne
$v_1 \dots v_n$	m/min	Vitesses de déplacement pour les phases 1 ... n
$q_{t1} \dots q_{tn}$	%	Pourcentages de temps pour $v_1 \dots v_n$ des phases 1 ... n

Valeurs, voir tableaux

Modèle et exécution

Guide à billes		Domaine d'application	Capacité de charge	Particularité
Guide à billes standard en acier        	FNS R1651¹⁾²⁾⁵⁾ R2001³⁾⁴⁾	Pour les exigences de rigidité élevées	Élevé (H)	À fixation par le haut et par le bas
	FLS R1653¹⁾²⁾⁵⁾ R2002³⁾	Pour les exigences de rigidité extrêmes	Très élevée	À fixation par le haut et par le bas
	FKS R1665 R2000³⁾	Pour encombrement longitudinal limité	Moyen	À fixation par le haut et par le bas Complément de DIN 645-1
	SNS R1622¹⁾²⁾⁵⁾ R2011³⁾⁴⁾	Pour encombrement latéral limité	Élevé (H)	À fixation par le haut
	SLS R1623¹⁾²⁾⁵⁾ R2012³⁾	Pour encombrement latéral limité	Très élevée	À fixation par le haut
	SKS R1666 R2010³⁾	Pour encombrements longitudinal et latéral limités	Moyen	À fixation par le haut
	SNH R1621¹⁾²⁾⁵⁾	Pour les espaces de montage exigus dans le sens latéral et les exigences de rigidité élevées	Élevé (H)	Rigidité supérieure à celle de SNS
	SLH R1624¹⁾²⁾⁵⁾	Pour les espaces de montage exigus dans le sens latéral et les exigences de rigidité élevées	Très élevée	Rigidité supérieure à celle de SLS
Guides à billes standard en acier et Resist CR    	FNN R1693²⁾	Pour encombrement en hauteur limité	Élevé (H)	Rigidité inférieure à celle de SNS Non défini dans DIN 645-1
	FKN R1663²⁾	Pour encombrements longitudinal et en hauteur limités	Moyen	Rigidité inférieure à celle de FKS Non défini dans DIN 645-1
	SNN R1694²⁾	Pour encombrements latéral et en hauteur limités	Élevé (H)	Rigidité inférieure à celle de SNS Non défini dans DIN 645-1
	SKN R1664²⁾	Pour encombrements en hauteur, longitudinal et latéral limités	Moyen	Rigidité inférieure à celle de SKS Non défini dans DIN 645-1

1) Guides à billes pour charges lourdes









2) Guide à billes BSHP

3) Resist NR





4) Resist NR II

5) Resist CR

Abréviations des modèles, voir Description du produit

Guide à billes	Domaine d'application	Capacité de charge	Particularité
Guides à billes Super en acier et Resist CR	 FKS R1661 Pour la compensation des tolérances plus élevées des constructions périphériques	Moyen	Au moins 2 guides à billes par rail sont nécessaires
	SKS R1662 Pour la compensation des tolérances plus élevées des constructions périphériques	Moyen	Au moins 2 guides à billes par rail sont nécessaires
Guides à billes en aluminium	 FNS R1631²⁾ Pour construction légère Pour la compensation des tolérances plus étroites des constructions périphériques	Élevé (H)	À fixation par le haut et par le bas
	SNS R1632²⁾ Pour construction légère Pour la compensation des tolérances plus étroites des constructions périphériques	Élevé (H)	À fixation par le haut
Guide à billes grande vitesse en acier	 FNS R2001 ... 9.2) Pour vitesses extrêmes (jusqu'à 10 m/s)	Élevé (H)	À fixation par le haut et par le bas
	SNS R2011 ... 9.2) Pour vitesses extrêmes (jusqu'à 10 m/s)	Élevé (H)	À fixation par le haut
Guides à billes larges en acier et Resist CR	 BNS R1671²⁾ Pour les moments de torsion élevés sur un rail	Très élevée	À fixation par le haut et par le bas
	CNS R1672²⁾ Pour les moments de torsion élevés sur un rail avec un encombrement latéral limité	Très élevée	À fixation par le haut

Modèle et exécution

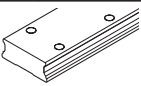
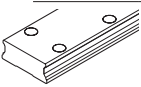
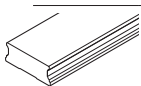
Rails à billes		Domaine d'application	Mode de fixation	Particularité
Rails à billes standard en acier		SNS / SNO R1605 .3. .. R1605 .B. .. R1645 .3. ..²⁾ R2045 .3. ..¹⁾	Version standard Environnements très difficiles Fixation de bande robuste	À fixation par le haut Avec bande de recouvrement et fixation de bande. Un seul recouvrement pour tous les alésages. Ne nécessite pas d'alésage pour la fixation de bande sur face avant.
		SNS / SNO R1605 .6. .. R1605 .D. ..	Environnements difficiles Fixation de bande compacte	À fixation par le haut Avec bande de recouvrement et capsule de protection. Un seul recouvrement pour tous les alésages.
		SNS / SNO R1605 .0. .. R1605 .C. .. R1645 .0. ..²⁾ R2045 .0. ..¹⁾	Élément économique	À fixation par le haut Avec capuchons de protection en plastique. Pas d'encombrement nécessaire sur face avant.
		SNS R1606 .5. ..	Plus résistant aux influences mécaniques (p. ex. chocs) Environnements très difficiles	À fixation par le haut Avec capuchons de protection en acier. Pas d'encombrement nécessaire sur face avant.
		SNS R1607 .0. .. R1647 .0. ..²⁾ R2047 .0. ..¹⁾	Bonne accessibilité du bâti Excellente étanchéité des joints avant	À fixation par le bas Utilisation de vis de plus grande taille que celle pour le vissage par le haut. Forces latérales admissibles supérieures. Pas d'encombrement nécessaire sur face avant.
Rails à billes larges en acier		BNS R1675 .0. .. R1673 .0. ..²⁾	Rigidité au couple élevée	À fixation par le haut Avec capuchons de protection en plastique. Pas d'encombrement nécessaire sur face avant.
		BNS R1676 .5. ..	Rigidité au couple élevée Plus résistant aux influences mécaniques (p. ex. chocs) Environnements très difficiles	À fixation par le haut Avec capuchons de protection en acier. Pas d'encombrement nécessaire sur face avant.
		BNS R1677 .0. ..	Rigidité au couple élevée Excellente étanchéité des joints avant	À fixation par le bas Utilisation de vis de plus grande taille que celle pour le vissage par le haut. Forces latérales admissibles supérieures à celles de la série à une rangée. Pas d'encombrement nécessaire sur face avant.

1) Resist NR II

2) Resist CR

Abréviations des modèles, voir Description du produit

Accessoires

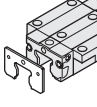
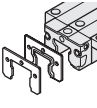
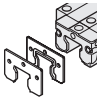
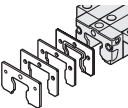
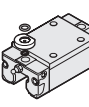
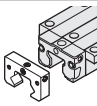
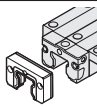
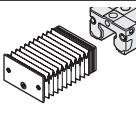
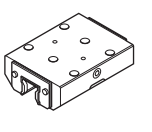
Accessoires Des éléments de liaison supplémentaires peuvent également être sélectionnés en option pour les guides à billes	Domaine d'application
Racleurs de tôle 	Le racleur en tôle sert d'élément supplémentaire permettant de racler les grosses particules ou les encrassements durcis sur le rail à billes. En choisissant, prendre en compte si le rail à billes s'utilise avec ou sans bande de recouvrement.
Racleur rapporté En deux pièces 	Le racleur rapporté protège efficacement le guide contre la pénétration de particules fines, de liquides de saleté. Il permet ainsi d'améliorer encore davantage l'étanchéité. Le racleur rapporté en deux parties peut être monté aussi ultérieurement sur le rail à billes.
Racleur FKM En une et deux pièces 	Meilleur effet d'étanchéité que le racleur rapporté, mais un frottement plus important. Utilisation de lubrifiants de refroidissement ou de produits agressifs en cas de très forte exposition aux impuretés. Résistant à la chaleur et aux produits chimiques.
Kit de racleurs 	Le kit de racleurs est recommandé en cas de combinaison d'un racleur en tôle avec un racleur rapporté.
Adaptateur de lubrification 	Pour lubrification à l'huile et à la graisse par le haut pour guides à billes hauts SNH et SLH.
Plaque de lubrification 	Permet d'autres variantes pour la lubrification des guides à billes. Pour le raccordement de lubrification de taraudage métrique filetage de tuyau au choix.
Unité de lubrification rapportée 	En cas d'exigences d'intervalles de relubrification très importants. Elles permettent de réaliser, dans des conditions de charge normales, des courses allant jusqu'à 25 000 km sans relubrification. Le fonctionnement est uniquement garanti si aucun liquide et peu d'impuretés sont produits. La température de service maximale est de 60 °C.
Soufflet 	Les soufflets sont disponibles en différentes variantes, tel que avec ou sans plaque de lubrification. Les soufflets résistants à la chaleur sont métallisés sur un côté et donc inflammables, résistants aux étincelles, éclaboussures de métal en fusion et aux copeaux brûlants. Résistance brève à la température jusqu'à 200 °C et température de service de 80 °C possibles.
Éléments de serrage et de freinage 	Le guidage à billes sur rails peut être protégé à l'état statique contre tout mouvement avec des éléments de blocage. Le guidage à billes sur rails peut être freiné à l'état dynamique avec des éléments de freinage puis protégé à l'état de repos contre tout mouvement. Les modèles suivants sont disponibles : Éléments de blocage manuels, pneumatiques et hydrauliques.

Précharge du système

Définition de la précharge

Les guides à billes peuvent être préchargés pour augmenter la rigidité. Les forces de précharge internes en résultant doivent être prises en compte dans le calcul de la durée de vie. La classe de précharge peut être sélectionnée en fonction du domaine d'application. La force de précharge F_{pr} est indiquée dans le tableau.

Exemple

- ▶ Domaine d'utilisation : systèmes de guidage précis soumis à une faible charge externe et à des exigences élevées en termes de rigidité globale. Il en résulte la classe de précharge C1.
- ▶ Guide à billes sélectionné FNS R1651 314 20
- ▶ Le guide à billes sélectionné implique une force de précharge F_{pr} d'après le tableau.
- ▶ Celui-ci est monté avec une force de précharge interne de 840 N F_{pr}

Code	Précharge	Domaine d'application
C0¹⁾	Sans précharge (jeu)	Pour des systèmes de guidage particulièrement faciles à déplacer avec un frottement minimal pour les applications à plus grandes tolérances de montage. Les versions avec jeu sont disponibles uniquement dans les classes de précision H et N.
C1	Légère précharge	Pour des systèmes de guidage précis soumis à une faible charge externe et à des exigences élevées en termes de rigidité globale.
C2	Précharge moyenne	Pour les systèmes de guidage précis soumis simultanément à une charge extérieure forte et à des exigences élevées par rapport à la rigidité totale ; également recommandée pour les systèmes monorail. Les charges supérieures à la moyenne exercées par un moment sont absorbées sans déformation élastique notable. Quand les charges exercées par un moment ne sont que moyennes, la rigidité globale est encore améliorée.
C3	Précharge élevée	Pour systèmes de guidage extrêmement rigides comme les machines-outils de précision, etc. Les charges et moments supérieurs à la moyenne sont absorbés avec une déformation élastique la plus faible possible. Guide à billes avec précharge C3 disponible uniquement dans les classes de précision UP, SP et XP uniquement, guide à billes pour charges lourdes dans les classes de précision UP, SP et P uniquement.

1) Un jeu de 1 à 10µm se trouve entre le guide à billes et le rail chez les guides à billes sans précharge (classe de précharge C0). Dans le cas de deux rails avec utilisation de plus d'un guide à billes par rail, ce jeu est compensé en grande partie par les tolérances de parallélisme.

Force de précharge F_{pr}

Guide à billes	Numéros d'articles	Modèle	Classe de précharge	Taille							
				15	20	25	30	35	45	55	65
				Force de précharge F _{pr} (N)							
Guide à billes standard Guide à billes pour charges lourdes - Acier ³⁾ - Resist NR ⁴⁾ - Resist CR ⁶⁾	R1651 ³⁾⁶⁾ R2001 ⁴⁾	FNS	C1 ¹⁾	160	380	460	630	840	1 360	1 960	2 460
	R1622 ³⁾⁶⁾ R2011 ⁴⁾	SNS	C1 ²⁾	150	350	430	590	840	1 270		
	R1621 ³⁾⁶⁾	SNH	C2 ¹⁾	620	1500	1 820	2 540	3 350	5 450	7 860	9 840
			C2 ²⁾	580	1390	1700	2 340	3 350	5 060		
			C3 ¹⁾	1 010	2 440	2 960	4 120	5 450	8 850	12800	16000
			C3 ²⁾	950	2 260	2 770	3 810	5 450	8 230		
	R1653 ³⁾⁶⁾ R2002 ⁴⁾	FLS	C1 ¹⁾	200	490	610	800	1110	1 810	2 480	3 260
	R1623 ³⁾⁶⁾ R2012 ⁴⁾	SLS	C1 ²⁾	180	460	550	760	1060	1 640		
	R1624 ³⁾⁶⁾	SLH	C2 ¹⁾	800	1 950	2 430	3 200	4 450	7 230	9940	13000
			C2 ²⁾	720	1 850	2 200	3 040	4 240	6 550		
			C3 ¹⁾	1 300	3 170	3 950	5 200	7 230	11 800	16 100	21200
			C3 ²⁾	1 170	3000	3 580	4 940	6 890	10 600		
	Guide à billes standard - Acier ³⁾ - Resist NR ⁴⁾ - Resist CR ⁶⁾	R1665 ³⁾⁶⁾ R2000 ⁴⁾	FKS	C1 ¹⁾	110	250	320	440	590		
R1666 ³⁾⁶⁾ R2010 ⁴⁾		SKS	C1 ²⁾	90	250	280	440	590			
R1693 ³⁾⁶⁾		FNN	C1 ¹⁾		290	460					
R1694 ³⁾⁶⁾		SNN									
R1663 ³⁾⁶⁾		FKN	C1 ¹⁾		190	320					
R1664 ³⁾⁶⁾		SKN									
Guides à billes Super - Acier ³⁾ - Resist CR ⁶⁾	R1661 ³⁾⁶⁾	FKS	C1 ¹⁾	80	200	230	320	420			
	R1662 ³⁾⁶⁾	SKS									
Guide à billes grande vitesse standard - Acier	R2001...9.	FNS	C2 ¹⁾	420	1 020	1 240	1 720	2 280			
	R2011...9.	SNS									
	R2002...9.	FLS	C2 ¹⁾	700	1 330	1 660	2 180	3 020			
	R2012...9.	SLS									
Guide à billes standard - Aluminium	R1631	FNS	C1 ¹⁾	160	380	460	630	840			
	R1632	SNS	C1 ²⁾	150	350	430	590	840			
Guide à billes standard - Resist NR II ⁵⁾	R2001...0.	FNS	C1 ¹⁾	100	250	300	420	550			
	R2011...0.	SNS	C1 ²⁾	90	230	280	390	550			
			C2 ¹⁾	410	980	1 200	1 660	2 210			
			C2 ²⁾	380	910	1 120	1540	2 210			
	R2002...0.	FLS	C1 ¹⁾	170	320	400	530	730			
			C1 ²⁾	150	300	360	500	700			
			C2 ¹⁾	680	1280	1 600	2 100	2 920			
			C2 ²⁾	610	1 220	1 450	2 000	2 780			
	R2000...0.	FKS	C1 ¹⁾	90	160	210	290	390			
C1 ²⁾			80	160	180	290	390				
R2010...0.	SKS										
Guides à billes larges - Acier ³⁾ - Resist CR ⁶⁾	R1671 ³⁾⁶⁾	CNS	C1 ¹⁾		270	580		1160			
			C1 ²⁾		260	550					
	R1672 ³⁾⁶⁾	BNS	C1 ¹⁾		270	580					
			C1 ²⁾		260	550					

- 1) Guide à billes **sans** cage à billes.
- 2) Guide à billes **avec** cage à billes.
- 3) Acier : Toutes les pièces en acier sont en acier au carbone.
- 4) Resist NR taille 15 – 35 : Corps du guide à billes en acier résistant à la corrosion selon DIN EN 10088.
- 5) Resist NR II : Toutes les pièces d'acier en acier résistant à la corrosion selon DIN EN 10088.
- 6) Resist CR : Corps du guide à billes en acier, à revêtement résistant à la corrosion, chromé dur, argenté mat.

Rigidité du guide à billes

Seul un type est listé en raison de la multitude des variantes. D'autres diagrammes de rigidité sont disponibles sur demande.

Rigidité du guidage à billes sur rails en présence d'une précharge

Exemple

Guide à billes FNS

À bride, normal, hauteur standard

Taille 35 :

- a) Guide à billes R1651 31. 20 pour précharge C1
- b) Guide à billes R1652 32. 20 pour précharge C2
- c) Guide à billes R1651 33. 20 pour précharge C3

Exemple

Guide à billes FLS

À bride, long, hauteur standard

Taille 35 :

- a) Guide à billes R1653 31. 20 pour précharge C1
- b) Guide à billes R1653 32. 20 pour précharge C2
- c) Guide à billes R1653 33. 20 pour précharge C3

Exemple

Guide à billes SNS

Étroit, normal, hauteur standard

Taille 35 :

- a) Guide à billes R1622 31. 20 pour précharge C1
- b) Guide à billes R1622 32. 20 pour précharge C2
- c) Guide à billes R1622 33. 20 pour précharge C3

Exemple

Guide à billes SLS

Étroit, long, hauteur standard

Taille 35 :

- a) Guide à billes R1623 31. 20 pour précharge C1
- b) Guide à billes R1623 32. 20 pour précharge C2
- c) Guide à billes R1623 33. 20 pour précharge C3

Précharge

C1/C2/C3 = selon tableau Force de précharge F_{pr}

Légende

δ_{el} = Déformation élastique (μm)
 F = Charge (N)

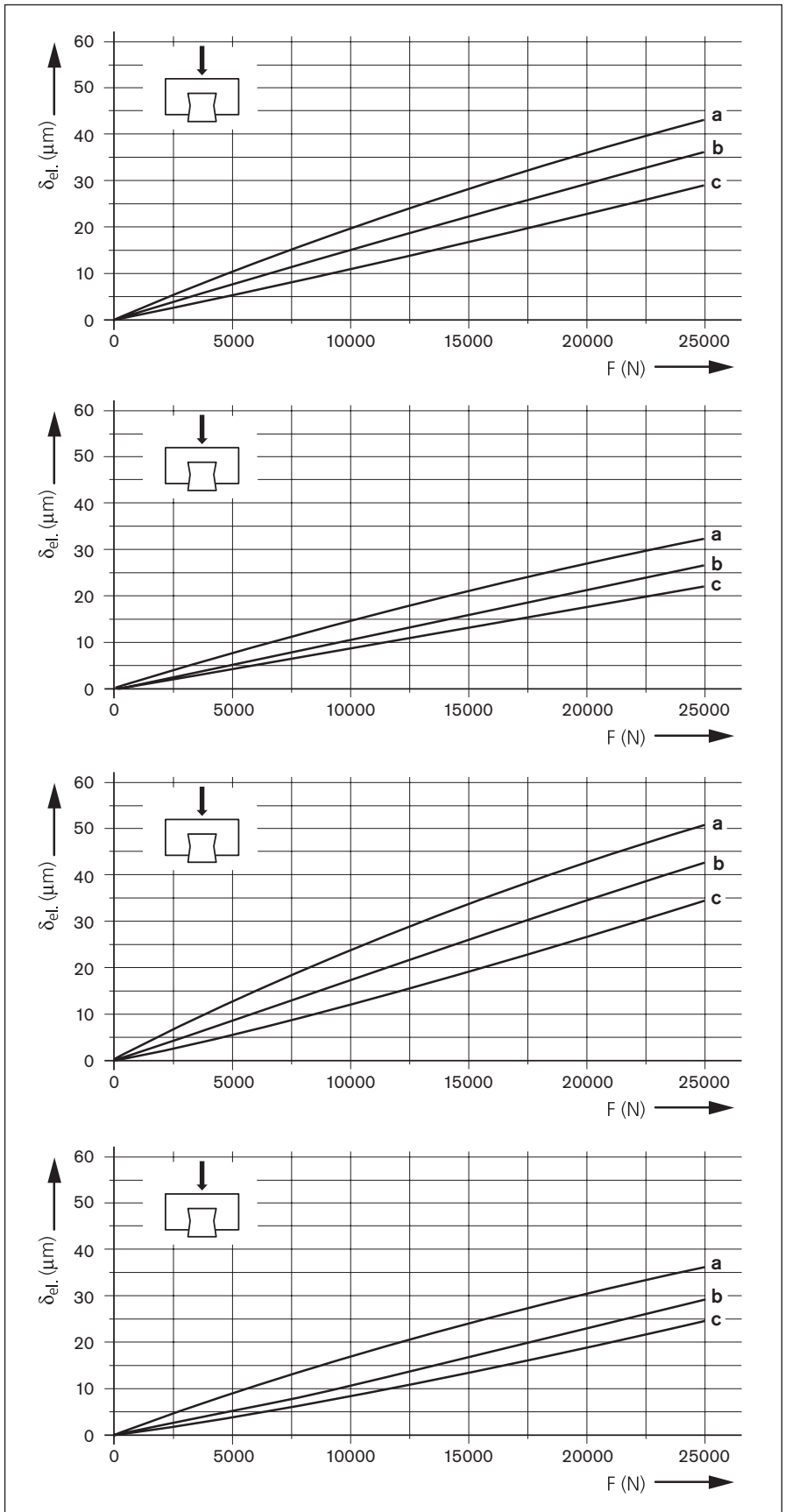

Classes de précision

Classes de précision et leurs tolérances

Les guidages à billes sur rails sont disponibles dans six classes de précision pour guides à billes et cinq pour les rails à billes.

Pour connaître les guides à billes et les rails à billes disponibles, voir les tableaux indiquant les "numéros d'article".

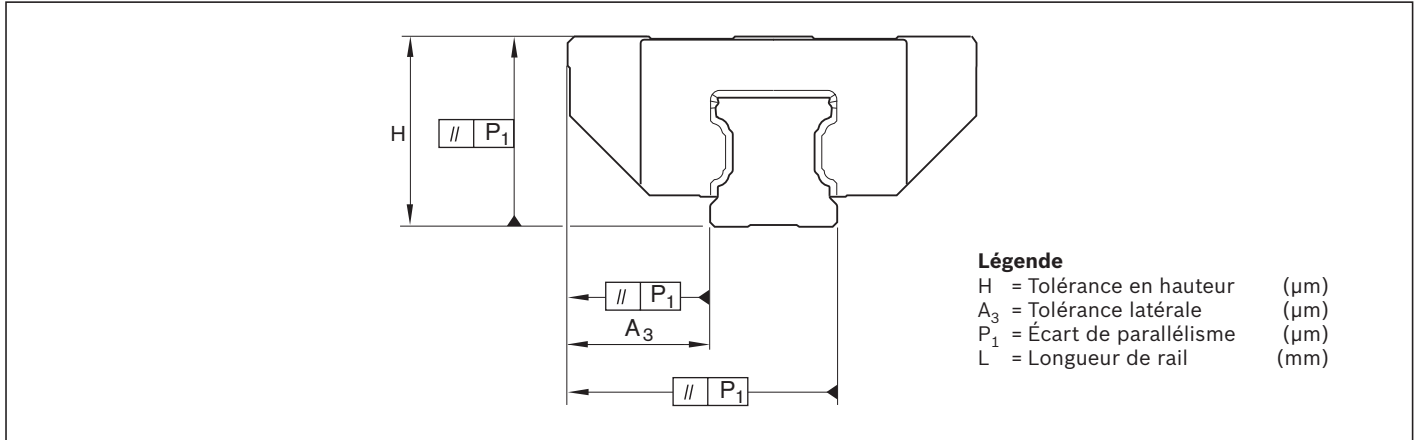

Interchangeabilité sans problème grâce à une fabrication de précision

Chez Rexroth, les rails à billes et les guides à billes sont fabriqués avec une telle précision, particulièrement dans la piste de roulement des billes, que chaque élément est interchangeable. Un guide à billes peut par exemple être utilisé sans problème sur différents rails à billes de la même taille. À l'inverse, ceci est également valable pour l'utilisation de différents guides à billes sur un rail à billes.

	H	A ₃	ΔH, ΔA ₃
Mesuré au milieu du guide			
	Avec une combinaison quelconque de guides à billes et de rails à billes sur toute la longueur de rail		Avec différents guides à billes au même endroit du rail

Guidage à billes sur rails en acier, aluminium, Resist NR et Resist NR II

Classes de précision	Tolérances des dimensions (µm)		Différence max. des dimensions H et A ₃ sur un rail (µm)
	H	A ₃	
N	±100	± 40	30
H	± 40	± 20	15
P	± 20	± 10	7
XP¹⁾	± 11	± 8	7
SP	± 10	± 7	5
UP	± 5	± 5	3

1) Guide à billes avec classe de précision XP, rail à billes avec classe de précision SP

Guidage à billes sur rails Resist CR : à chromage dur, argenté mat

Classes de précision	Tolérances des dimensions (µm)				Différences max. des dimensions H et A ₃ sur un rail (µm)
	H		A ₃		
	Guide à billes / rail à billes	Rail à billes	Guide à billes / rail à billes	Rail à billes	ΔH, ΔA ₃
H	+47 -38	+44 -39	± 23	+19 -24	18 15

Classes de précision

Écart de parallélisme P_1 du guidage à billes sur rails en fonctionnement

Valeurs mesurées au milieu du guide sur des guidages à billes sur rails sans revêtement de surface.

Dans le cas des rails à billes chromés dur Resist CR, les valeurs peuvent s'élever à 2 μm .

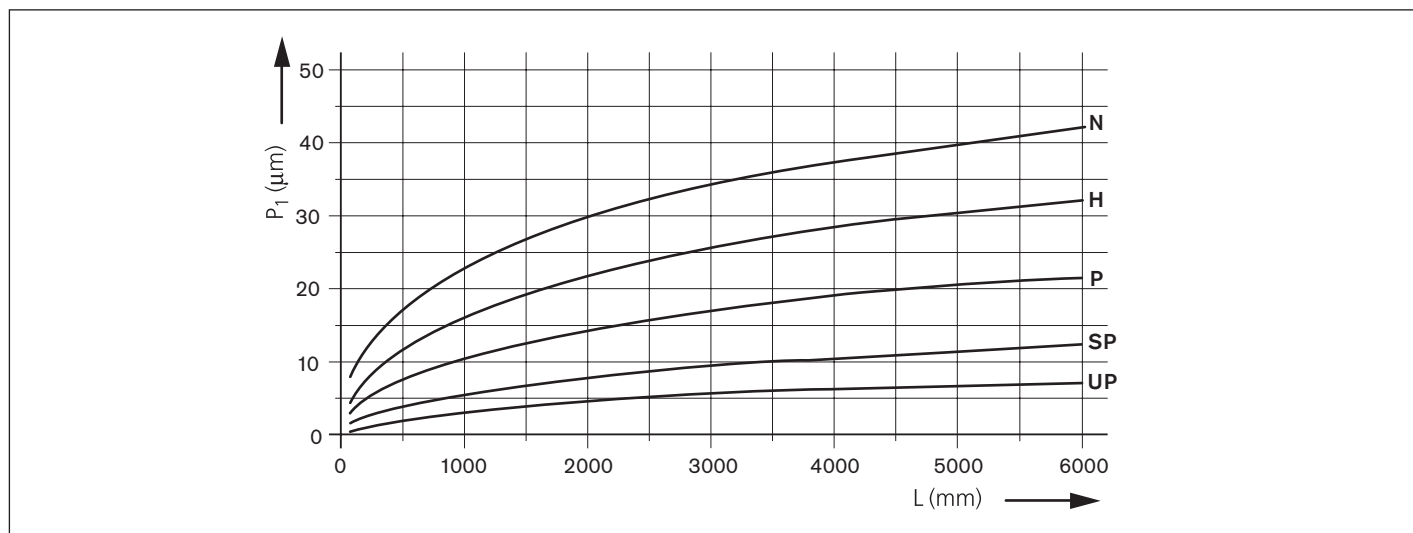

Tolérances en cas de combinaison de classes de précision

Guide à billes		Rails à billes				
		N (μm)	H (μm)	P (μm)	SP (μm)	UP (μm)
N	Tolérance dimension H (μm)	± 100	± 48	± 32	± 23	± 19
	Tolérance dimension A_3 (μm)	± 40	± 28	± 22	± 20	± 19
	Diff. max. dimensions H et A_3 sur un rail (μm)	30	30	30	30	30
H	Tolérance dimension H (μm)	± 92	± 40	± 24	± 15	± 11
	Tolérance dimension A_3 (μm)	± 32	± 20	± 14	± 12	± 11
	Diff. max. dimensions H et A_3 sur un rail (μm)	15	15	15	15	15
P	Tolérance dimension H (μm)	± 88	± 36	± 20	± 11	± 7
	Tolérance dimension A_3 (μm)	± 28	± 16	± 10	± 8	± 7
	Diff. max. dimensions H et A_3 sur un rail (μm)	7	7	7	7	7
XP	Tolérance dimension H (μm)	± 88	± 36	± 20	± 11	± 7
	Tolérance dimension A_3 (μm)	± 28	± 16	± 10	± 8	± 7
	Diff. max. dimensions H et A_3 sur un rail (μm)	7	7	7	7	7
SP	Tolérance dimension H (μm)	± 87	± 35	± 19	± 10	± 6
	Tolérance dimension A_3 (μm)	± 27	± 15	± 9	± 7	± 6
	Diff. max. dimensions H et A_3 sur un rail (μm)	5	5	5	5	5
UP	Tolérance dimension H (μm)	± 86	± 34	± 18	± 9	± 5
	Tolérance dimension A_3 (μm)	± 26	± 14	± 8	± 6	± 5
	Diff. max. dimensions H et A_3 sur un rail (μm)	3	3	3	3	3

Recommandations pour la combinaison de classes de précision

Recommandé en cas de **grandes distances de guides à billes** et de courses longues :

rails à billes de classe de précision supérieure à celle des guides à billes.

Recommandé en cas de **petites distances de guides à billes** et de courses courtes :

guides à billes de classe de précision supérieure à celle des rails à billes.

Critère de sélection de la précision du déplacement

Les zones d'entrée et de sortie des billes perfectionnées dans les guides à billes et la répartition optimale des trous de fixation dans les rails à billes permettent d'obtenir une précision du déplacement très élevée avec très peu de pulsations. Particulièrement adaptée pour les usinages ultra précis, la technique de mesure, les scanners haute précision, la technique d'électroérosion, etc. (Voir chapitre "Description du produit Guide à billes BSHP en acier de haute précision, exemples d'applications").

Cage à billes

Rexroth recommande la cage à billes avant tout pour des applications, pour lesquelles un niveau sonore faible est nécessaire.

Les guides à billes sont disponibles avec une cage à billes (1) en option. La cage à billes empêche que les billes se percutent et contribue à une marche plus souple et silencieuse. Un niveau sonore faible est atteint. En raison du nombre faible de billes portantes chez le guide à billes avec cage à billes, des capacités de charge et couples de charge faibles peuvent en résulter ("Vue d'ensemble du produit avec capacités de charge et couples de charge").

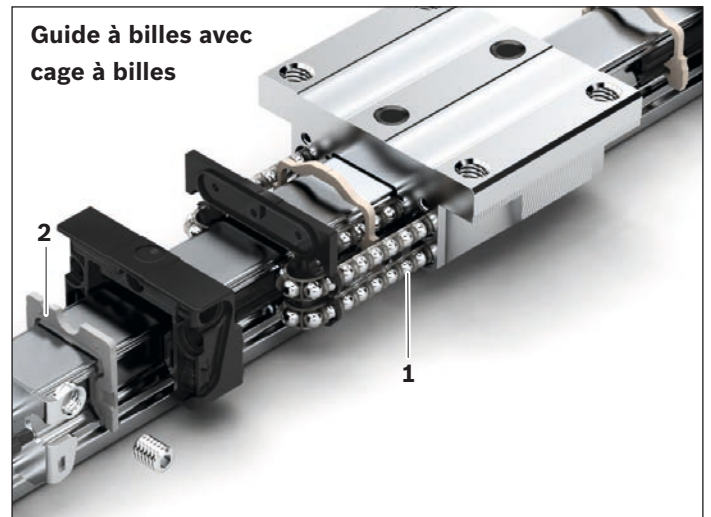

Racleurs

La plaque d'étanchéité frontale (2) protège l'intérieur du guide à billes des particules de poussière, de la limaille et des liquides. Elle permet également d'éviter d'appliquer du lubrifiant. La forme optimisée des lèvres d'étanchéité permet de réduire la force de frottement au minimum. Les plaques d'étanchéité sont disponibles au choix avec des racleurs standards (SS) noirs, les deux racleurs à faible frottement (LS) ou des racleurs à deux lèvres (DS) verts.

Racleur à faible frottement (LS) (Racleurs à très faible frottement)

Le racleur à faible frottement a été conçu pour des exigences de facilité de déplacement particulières et une faible évacuation de lubrifiant. Il est formé de mousse de polyuréthane à pores ouverts et dispose d'un effet de raclage limité uniquement.

Racleur standard (SS) (racleur universel disposant d'une bonne étanchéité)

Le joint standard suffit pour la plupart des applications. Il dispose d'un bon effet de raclage tout en permettant des intervalles de lubrification ultérieure assez longs.

Racleur à deux lèvres (DS) (racleur disposant d'une très bonne étanchéité)

Pour les applications dans lesquelles les rails de guidage sont fortement sollicités par des copeaux, de la poussière de bois, des lubrifiants de refroidissement, etc., Rexroth recommande le racleur à deux lèvres. Il dispose d'un excellent effet de raclage, mais d'un niveau de force de frottement plus élevé et d'intervalles plus courts de lubrification ultérieure.

Étanchéité et résistance au déplacement

La résistance au déplacement est influencée par la forme et le matériau. Le graphique présente l'effet des différentes variantes de racleur sur l'étanchéité et la résistance au déplacement.

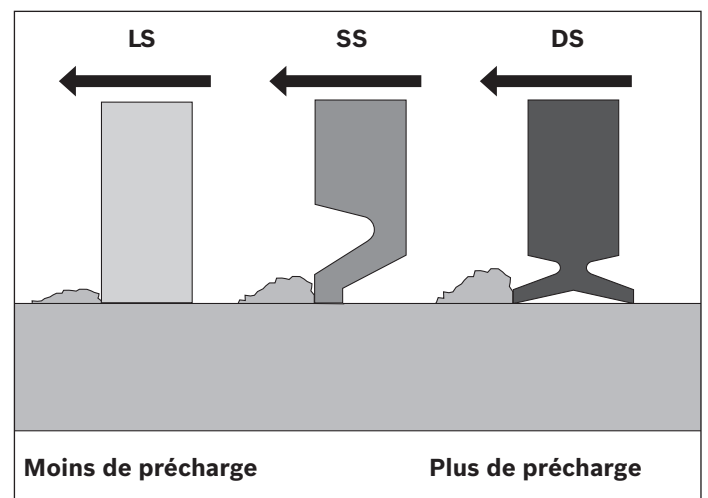
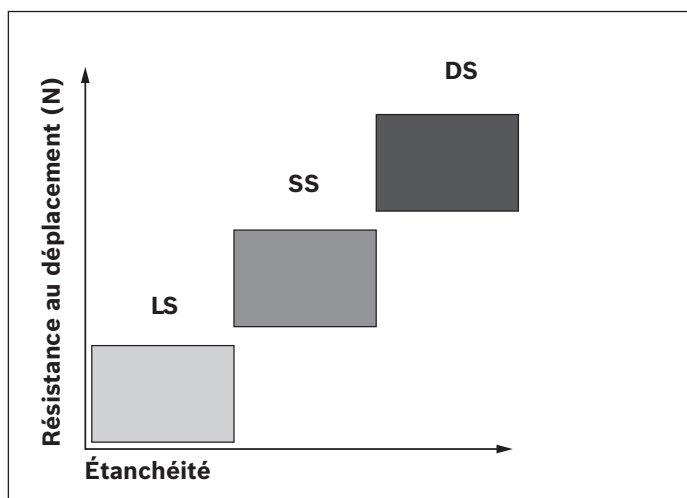

Matériaux

Rexroth propose des guides à billes dans différents matériaux pour les différentes exigences dans les différentes applications.

A Guide à billes standard en acier

Le modèle le plus répandu en acier au carbone.

Variante économique, offre néanmoins aucune protection contre la corrosion. Mais est souvent suffisante pour la construction mécanique générale.

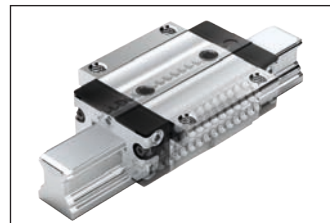

B Guide à billes grande vitesse en acier

Chez cette variante par rapport au guide à billes en acier standard, les billes en acier sont remplacées par des billes en céramique. Étant donné que la céramique présente une densité moindre, des forces similaires apparaissent dans les renvois des pistes de circulation lors d'une vitesse accrue admissible. Ainsi, la durée de vie attendue n'est pas limitée même à des vitesses jusqu'à 10 m/s. Les capacités de charge et couples de charge sont légèrement inférieurs par rapport au modèle standard.

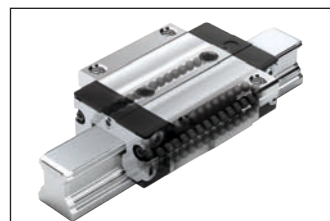

Guides à billes à la résistance anticorrosion limitée

C Guides à billes en aluminium

Le corps du guide à billes est en alliage d'aluminium corroyé. Les billes, la piste segmentaire et les vis de fixation côté face sont en acier au carbone. Les guides à billes présentent la même capacité de charge que le modèle standard. Étant donné que la limite de ductilité de l'aluminium est moindre que celle de l'acier, la capacité de charge maximale des guides à billes est limitée par F_{max} et M_{max} . Alternative économique avec protection contre la corrosion limitée.

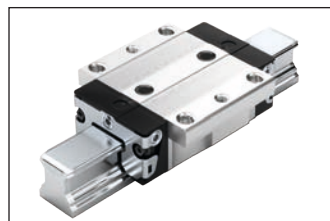

Guides à billes résistants à la corrosion

D Resist NR

Le corps du guide à billes est en matériau résistant à la corrosion. Offre une protection contre la corrosion limitée. Les billes, la piste segmentaire et les vis de fixation côté face sont en acier au carbone. Les guides à billes présentent les mêmes capacités de charge et couples de charge que le modèle standard.

Rexroth recommande ce modèle lorsqu'une protection contre la corrosion est exigée.

Délais de livraison réduits.

E Resist NR II

Toutes les pièces du guide à billes sont en matériau résistant à la corrosion. Ces guides à billes offrent une protection maximale contre la corrosion avec des capacités charge et couples de charge légèrement réduits.

F Resist CR

Le corps du guide à billes est doté d'un revêtement chromé dur argenté mat. Les billes, la piste segmentaire et les vis de fixation côté face sont en acier au carbone. Les guides à billes présentent les mêmes capacités de charge et couples de charge que le modèle standard.

Alternative, si le modèle NR n'est pas disponible.

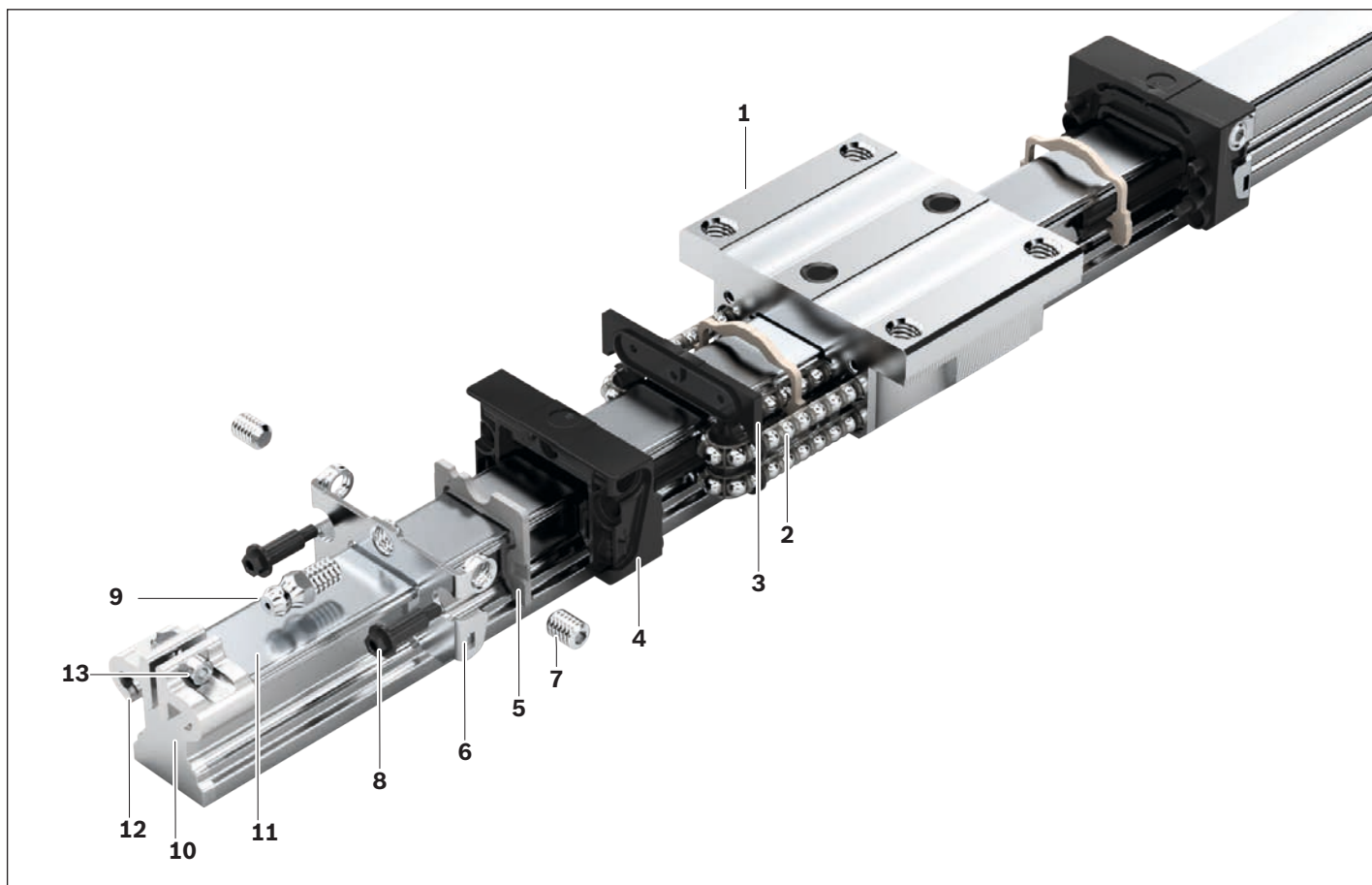
Spécifications des matériaux

Pos.	Élément	Guide à billes					
		A Acier	B Acier (grande vitesse)	C Aluminium	D Resist NR	E Resist NR II	F Resist CR
1	Corps du guide à billes	Acier traité	Acier traité	Aluminium Alliage de corroyage	Acier résistant à la corrosion 1.4122	Acier résistant à la corrosion 1.4122	Acier traité chromé
2	Billes	Acier pour roulements à billes	Si ₃ N ₄	Acier pour roulements à billes	Acier pour roulements à billes	Acier résistant à la corrosion 1.4112	Acier pour roulements à billes
3	Plaque de déviation	Plastique TEE-E					
4	Guidage à billes	Plastique POM (PA6.6)					
5	Plaque d'étanchéité	Plastique TEE-E					
6	Tôle filetée	Acier résistant à la corrosion 1.4306					
7	Vis sans tête	Acier résistant à la corrosion 1.4301					
8	Vis de fixation de bride	Acier au carbone				Acier résistant à la corrosion 1.4303	Acier au carbone
9	Graisseur					Acier résistant à la corrosion 1.4305	
Pos.	Élément	Rail à billes					
10	Rail à billes	Acier traité				Acier résistant à la corrosion 1.4116	Acier traité
11	Bande de recouvrement	Acier résistant à la corrosion 1.4310					
12	Fixation de bande	Aluminium anodisé					
13	Vis de serrage avec écrou	Acier résistant à la corrosion 1.4301					

Description du produit

Caractéristiques excellentes

- ▶ Capacités de charge élevées égales dans les quatre directions principales de la charge
- ▶ Niveau de bruit faible et excellent comportement de fonctionnement
- ▶ Excellentes valeurs dynamiques :
Vitesse : $v_{\max} = 5 \text{ m/s}$
Accélération : $a_{\max} = 500 \text{ m/s}^2$
- ▶ Lubrification longue durée possible sur plusieurs années
- ▶ Système de lubrification minimale avec dépôt intégré en cas de lubrification à l'huile¹⁾
- ▶ Raccords de lubrification sur toutes les faces, avec filetage métallique¹⁾
- ▶ Interchangeabilité illimitée grâce aux nombreuses possibilités de combinaison de toutes les exécutions de rails à billes avec toutes les variantes de guides à billes dans chaque classe de précision
- ▶ Rigidité maximale du système grâce à une réalisation en O préchargée
- ▶ En option, système de mesure intégré, inductif et sans usure
- ▶ Logistique de pointe unique au monde grâce à l'interchangeabilité parfaite des composants à l'intérieur de la même classe de précision
- ▶ Éléments rapportés à fixation par le haut et par le bas sur le guide à billes¹⁾
- ▶ Deux alésages supplémentaires situés au milieu du guide à billes permettent d'augmenter la rigidité lors de l'application d'une charge de bas en haut ou d'une charge latérale¹⁾
- ▶ Gamme complète d'accessoires
- ▶ Taraudage de fixation sur face avant pour l'ensemble des pièces rapportées

1) En fonction du type

Autres points forts

- ▶ Rigidité élevée dans toutes les directions de charge – de ce fait utilisable en tant que guide individuel
- ▶ Dispositif d'étanchéité intégré assurant une étanchéité complète
- ▶ Résistance élevée aux couples de rotation
- ▶ Variations réduites de la déformation élastique grâce à la forme optimale de la zone d'entrée et au nombre élevé de billes
- ▶ Fonctionnement souple et silencieux grâce à l'optimisation du système de recirculation et de guidage des billes et de la cage à billes
- ▶ Différentes classes de précharge
- ▶ Guides à billes avec lubrification initiale en usine¹⁾
- ▶ Disponible en option avec cage à billes¹⁾

Protection contre la corrosion (en option)¹⁾

- ▶ Resist NR :
Corps de guide à billes en acier à revêtement résistant à la corrosion selon DIN EN 10088
- ▶ Resist NR II :
Corps du guide à billes et rail à billes ainsi que toutes les pièces métalliques en acier résistant à la corrosion selon DIN EN 10088
- ▶ Resist CR :
Corps du guide à billes et du rail à billes en acier revêtus d'une couche de protection résistant à la corrosion, argenté mat, chromé dur

Guidage à billes sur rails avec guides à billes FNS en acier (composants et ensemble)

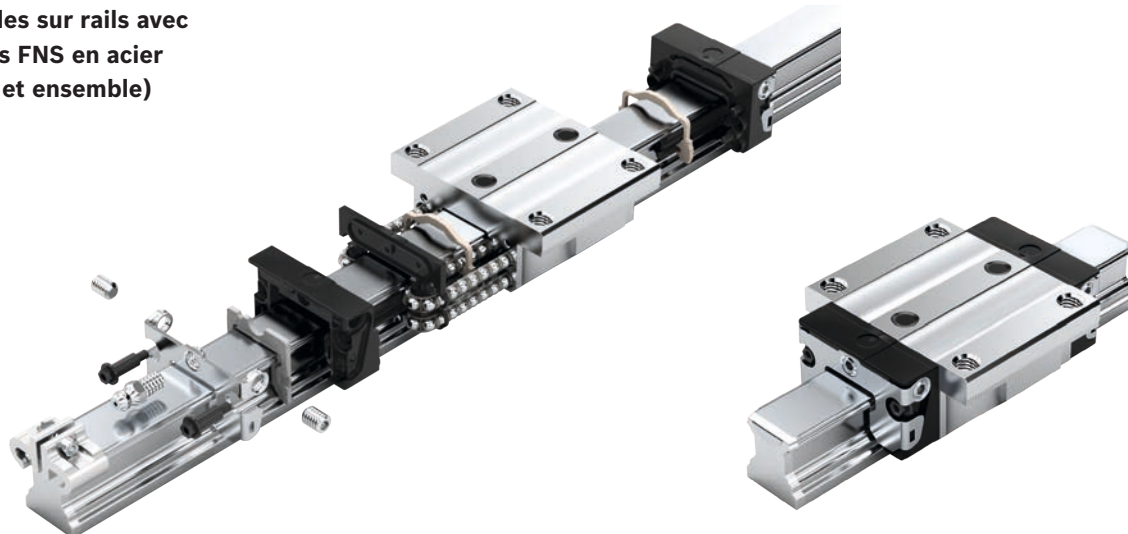

Les avantages des guides à billes

- ▶ Précision du déplacement encore accrue jusqu'au facteur six
- ▶ Variations des forces de frottement nettement réduites, niveau de force de frottement faible, particulièrement sous charge extérieure
- ▶ Précision très élevée
- ▶ Qualités exceptionnelles
- ▶ Conservation de quantités minimales dans les classes de précision XP ; SP ; UP.
(Permettant de réduire les atteintes à l'environnement via des agents de conservation)
- ▶ Zone d'entrée brevetée permettant d'augmenter la précision du déplacement
- ▶ Tous les autres avantages des guides à billes de précision Rexroth intégrés

Comparaison

Guides à billes conventionnels

Si le guide à billes dispose d'une zone d'entrée conventionnelle, celle-ci ne peut être dimensionnée que pour un point de charge précis.

Forme de la zone d'entrée pour guides à billes conventionnels

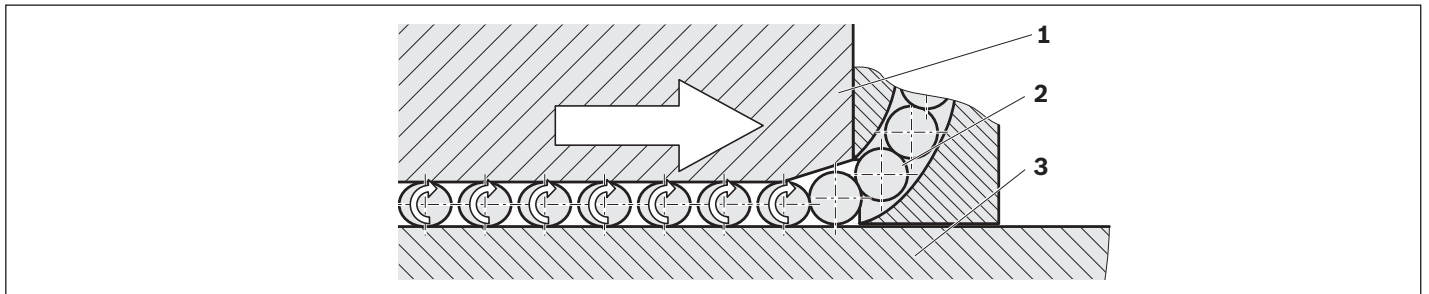

1) Guide à billes 2) Bille 3) Rail à billes

Entrée de billes

- ▶ La déviation des billes permet d'approcher les billes jusqu'à l'entrée de la zone d'entrée.
- ▶ Si l'écart entre le guide à billes (1) et le rail à billes (3) est inférieur au diamètre des billes, les billes (2) subissent la charge par impulsion (précharge).
- ▶ La précharge est accrue dans la zone d'entrée et atteint son maximum dans la zone porteuse. La bille transfère ainsi la force du guide à billes au rail à billes.
- ▶ En raison des conditions cinématiques et géométriques, un écart doit être ajusté d'une bille à l'autre.

Zone d'entrée

Les guides à billes conventionnels disposent d'une zone d'entrée fixe. La profondeur de la zone d'entrée doit être dimensionnée pour une charge élevée étant donné que les billes doivent entrer sans problème même lorsqu'elles sont soumises à des charges élevées.

- ▶ D'une part, il doit y avoir le plus de billes porteuses possible dans le guide à billes afin d'atteindre une capacité optimale.
⇒ Zone d'entrée la plus courte possible
- ▶ D'autre part, lors de l'entrée des billes, la charge doit monter le plus lentement et le plus harmonieusement possible afin d'atteindre une précision de déplacement maximale.
⇒ Zone d'entrée la plus plane (et la plus longue) possible

La zone d'entrée courte et la zone d'entrée longue sont contradictoires.

Description du produit

Guides à billes haute précision BSHP

Nouvelle forme de la zone d'entrée pour les guides à billes haute précision

Les guides à billes haute précision disposent d'une zone d'entrée innovante. Les pistes segmentaires ne sont pas prises en charge par le guide à billes dans la zone de fin et peuvent se déformer élastiquement. La zone d'entrée s'adapte à la charge de service actuelle du guide à billes. Elle permet aux billes d'entrer de manière harmonieuse dans la zone porteuse, c'est-à-dire sans charge soumise à des impulsions.

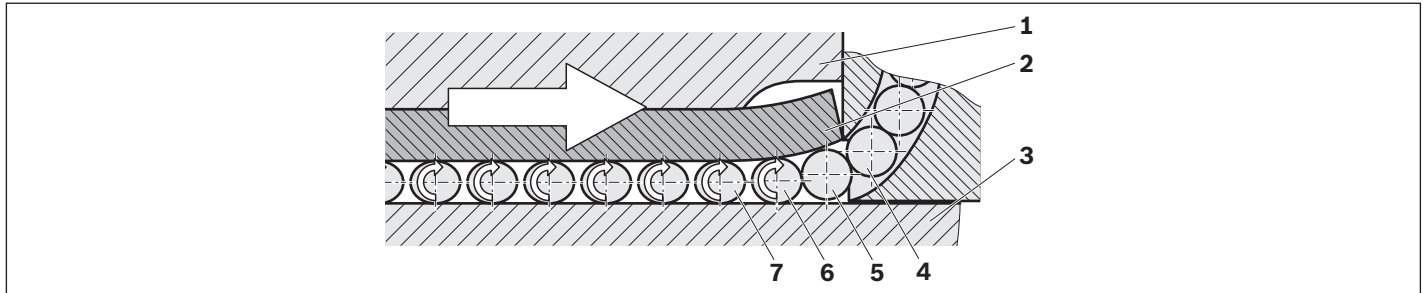

- | | |
|-----------------------------|-------------------------|
| 1) Guide à billes | 3) Rail à billes |
| 2) Piste segmentaire | 4) - 7) Billes |

Entrée de billes

- ▶ La déviation des billes (4) permet d'approcher les billes jusqu'à l'entrée de la zone d'entrée.
- ▶ La bille (5) peut entrer hors charge.
- ▶ La bille (6) déforme l'extrémité de la piste segmentaire (2) de manière élastique. Cette déformation provient de la souplesse totale de la déformation de la bille et de la déformation des extrémités libre des pistes segmentaires.
- ▶ Si l'écart entre la piste segmentaire et le rail à billes (3) est inférieur au diamètre des billes, les billes subissent une charge lente et régulière (précharge).
- ▶ La précharge est ainsi augmentée graduellement jusqu'à ce que les billes (7) atteignent leur précharge maximale.

La solution innovante de Rexroth :

La zone d'entrée dépendante de la charge

La fonctionnalité de la zone d'entrée joue un rôle décisif. Les pistes segmentaires sont fabriquées avec une telle précision qu'elles compriment la charge à une taille idéale. Ainsi, les billes peuvent entrer facilement. La fabrication précise des pistes segmentaires permet une déformation par une bille entrante telle que la bille suivante peut entrer hors charge. Les billes n'entrent donc plus dans la zone porteuse par impulsions via une zone d'entrée fixe, mais via une ligne de pliage harmonieuse qui rejoint tangentielle la zone porteuse. L'entrée harmonieuse des billes et l'ajustement permanent de la zone d'entrée à la charge constituent des atouts majeurs des guides à billes haute précision.

Caractéristiques excellentes

- | | |
|----------|---|
| 1 | Précision du déplacement maximale |
| 2 | Variations minimales des forces de frottement |
| 3 | Plus de conflit de finalité |

Variations des forces de frottement

Définition

La force de frottement globale d'un guide à billes se compose des composants suivants :

- 1 Frottement des billes
- 2 Le frottement des racléurs
- 3 Frottement dans les renvois de billes et recirculations de billes

En fonctionnement, la variation de la force de frottement peut poser des problèmes.

Ces variations sont essentiellement influencées par l'effet suivant :

Les billes doivent aller de la zone hors charge à la zone porteuse utilisée. Grâce à la zone d'entrée harmonieuse et l'entrée innovante des billes, les variations sont réduites au minimum, ce qui permet également de mieux régler l'entraînement linéaire.

Comparaison des forces de frottement de guide à billes taille 35 avec une charge extérieure de 10 000 N

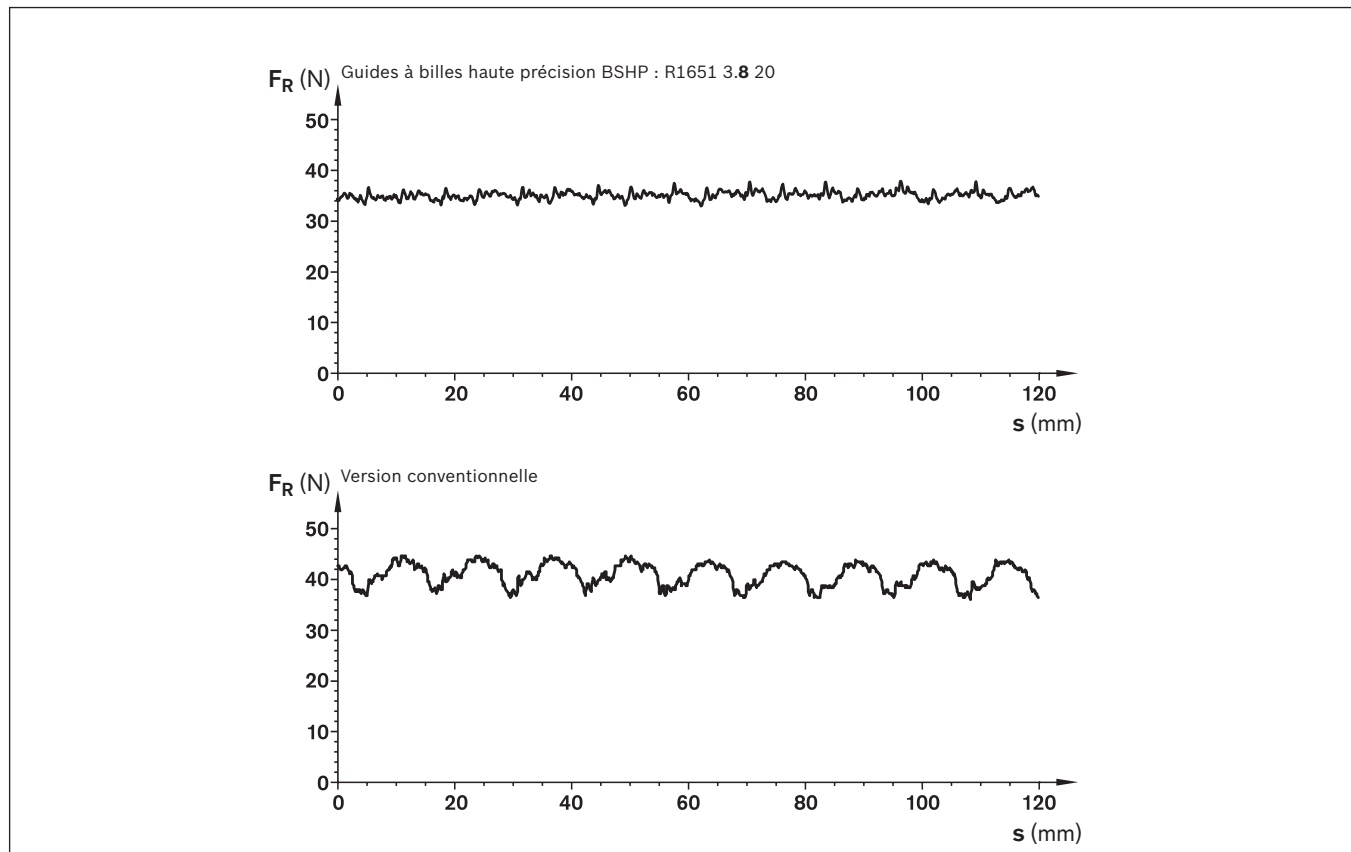

⇒ Valeur de force de frottement réduite

⇒ Variation de forces de frottement nettement réduite

Description du produit

Précision du déplacement

Définition

Dans l'idéal, un guide à billes se déplace parallèlement en direction de l'axe x sur le rail à billes. Dans la pratique, des variations surviennent toutefois dans les six degrés de liberté. La précision du déplacement désigne la variation par rapport à ces degrés idéaux.

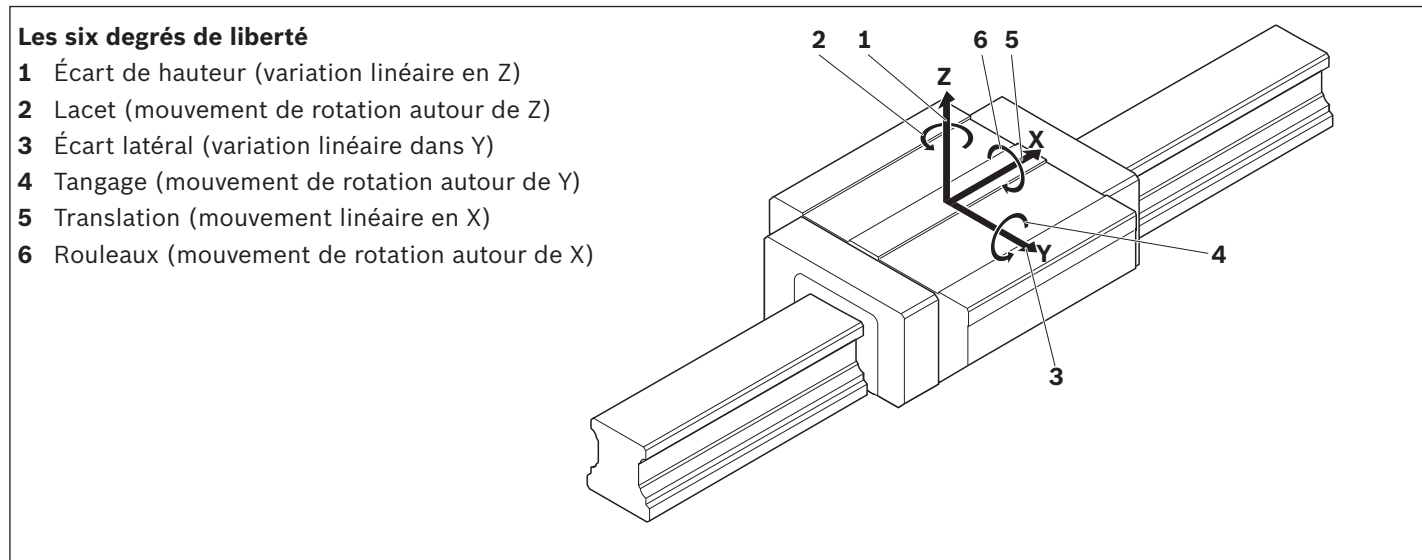

Causes du manque de précision du déplacement

La précision du déplacement dépend des paramètres suivants :

1. Le support sur lequel le rail à billes est monté n'est pas correct.
2. Erreur de parallélisme entre les surfaces de contact du rail de guidage à billes et des chemins de roulement.
3. Déformations élastiques du rail de guidage à billes par les vis de fixation.
4. Variations de précision lors de l'entrée et de la sortie des billes.

Optimisation potentielle

Concernant le 1. : Fabriquer les surfaces de contact du rail à billes de la manière la plus précise possible (ce n'est pas du ressort de Rexroth).

Concernant le 2. : Compenser la variation en choisissant la classe de précision du rail à billes.

Concernant le 3. : Réduire le couple de serrage. Le couple de serrage des vis de fixation a une influence indirecte.

Une diminution du couple de serrage réduit la compression du matériau du rail.

⇒ Variations géométriques du déplacement moindres

Concernant le 4. : La zone d'entrée optimisée de REXROTH – le guide à billes haute précision réduit les variations de précision au minimum.

⚠ Cette mesure peut réduire les forces et couples transmissibles.

Autres potentiels d'amélioration :

- ▶ Utilisation de guides à billes longs
- ▶ Montage de guides à billes supplémentaires par rail à billes.

Les variations constatées ont les causes suivantes

Dans la circulation des billes, un nombre de billes porteuses n subissent une charge. Si le guide à billes se déplace dans le sens de translation, une nouvelle bille arrive dans la zone porteuse via la zone d'entrée et $n + 1$ billes subissent la charge. L'équilibre interne des quatre rangées de billes est ainsi perturbé. Le guide à billes se met à pivoter car les billes des rangées de billes porteuses peuvent entrer de manière arbitraire. Afin de restaurer l'équilibre, le guide à billes se place dans une nouvelle position d'équilibre. Si le guide à billes se déplace à nouveau, une bille porteuse sort de la zone porteuse lors de la sortie des billes. L'équilibre interne des quatre rangées de billes est ainsi à nouveau perturbé et le guide à billes se met à pivoter. Cet effet est mis en évidence sur le graphique de la page suivante.

Comme les applications pratiques l'ont démontré, la période des imprécisions à courtes ondes correspond à environ le double du diamètre de la bille. La variation restante à ondes longues est due aux causes 1, 2 et 3 décrites ci-dessus (support non correct, erreur de parallélisme et déformation élastique du rail de guidage à billes par les vis de fixation).

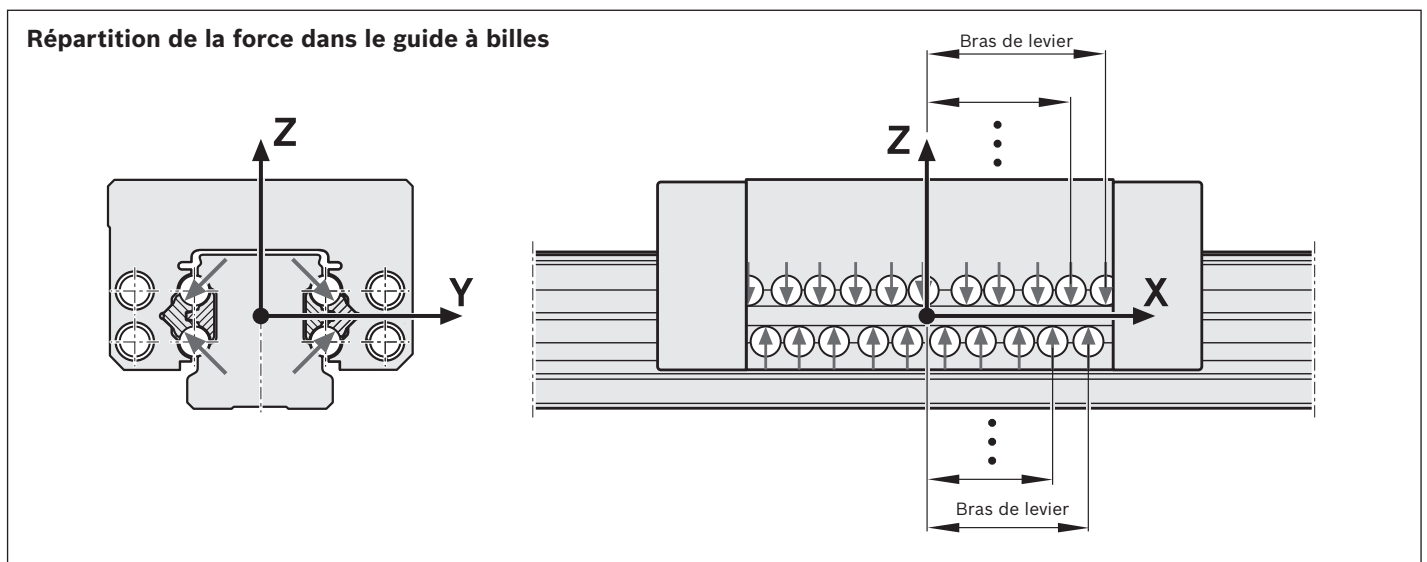

Description du produit

Comparaison directe de la précision du déplacement de deux guides à billes

Il est évident que les imprécisions à courtes ondes (représentées en pointillés) peuvent être réduites de manière significative grâce à la nouvelle zone d'entrée innovante (ligne en traits pleins).

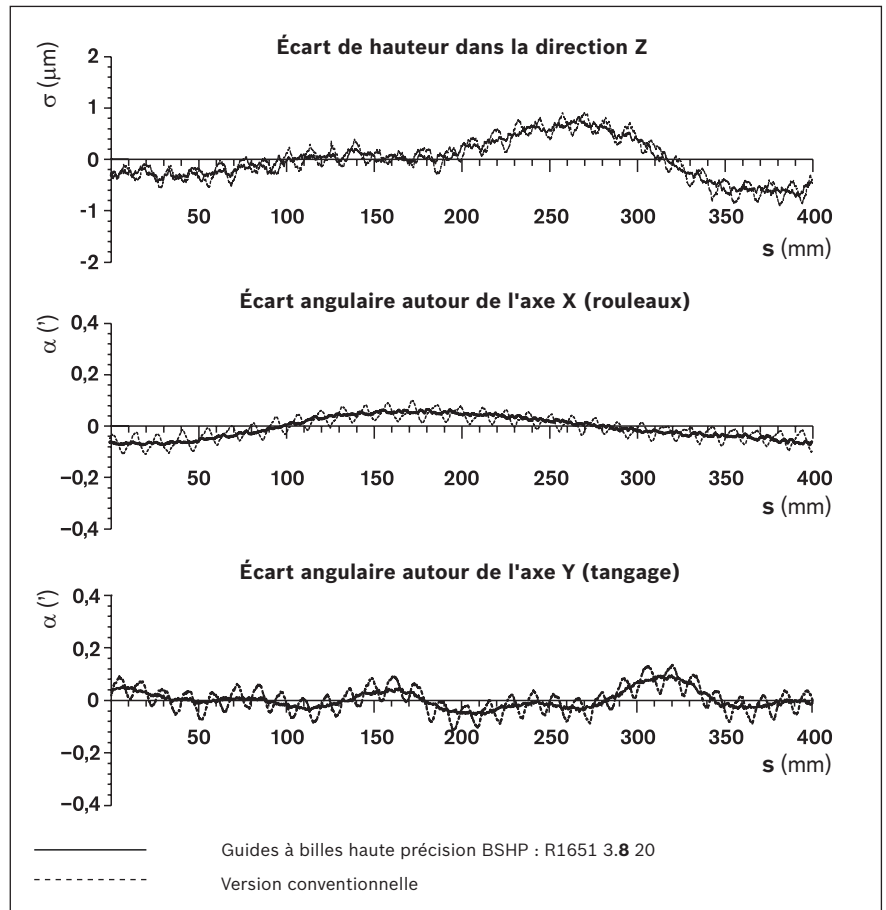

Exemples d'applications

Les guides à billes haute précision Rexroth sont particulièrement adaptés pour les applications suivantes :

Mesure

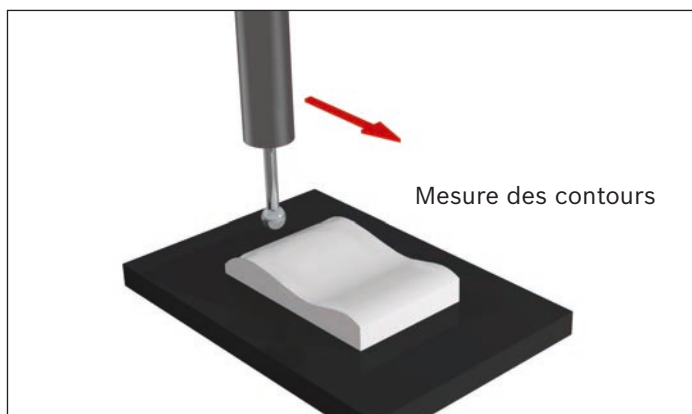

Machine de mesure de coordonnées 3D

Fraisage

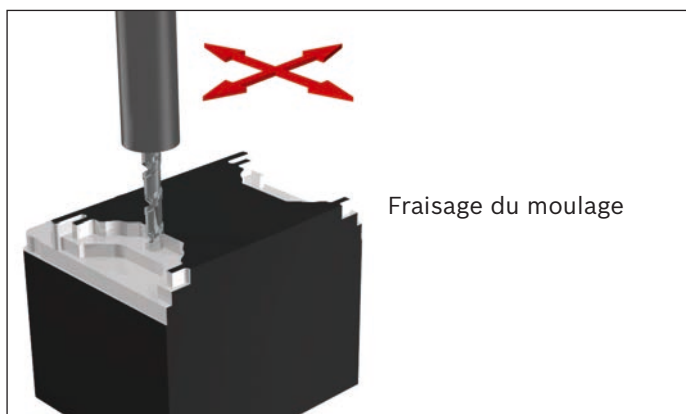

Fraisage dur

Rectification

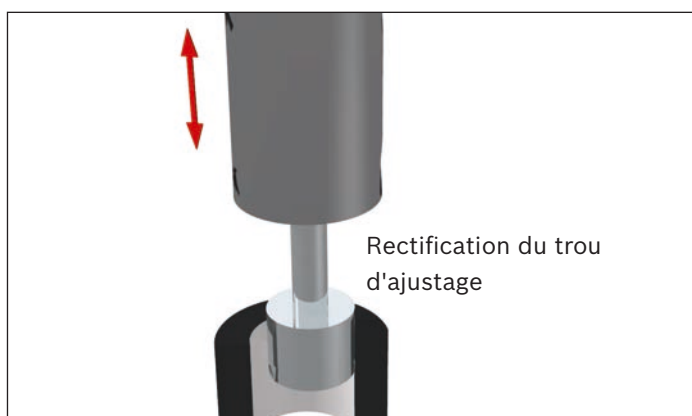

Rectification intérieure

Tournage

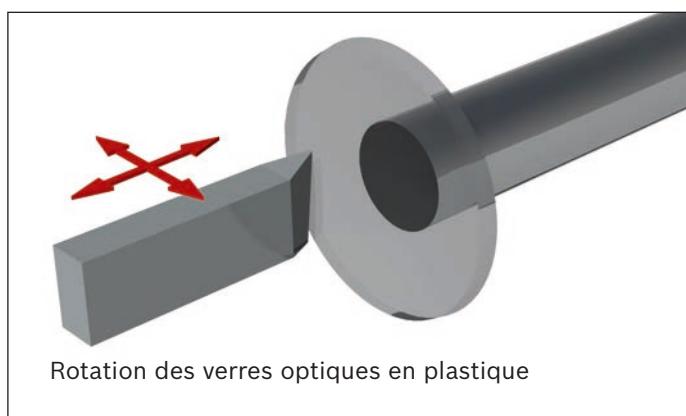

Rotation de haute précision

Érosion

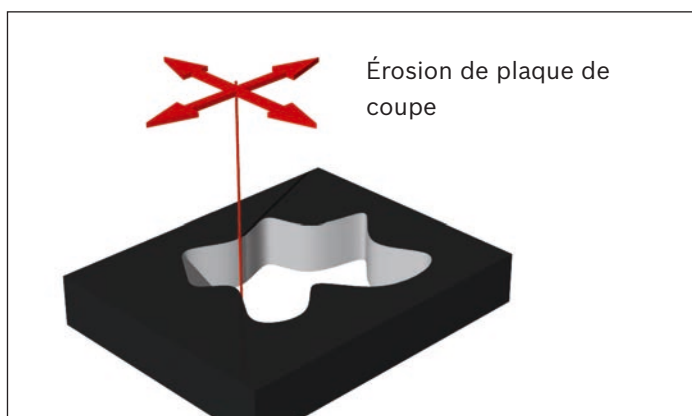

Érosion par fil

Micro-électronique

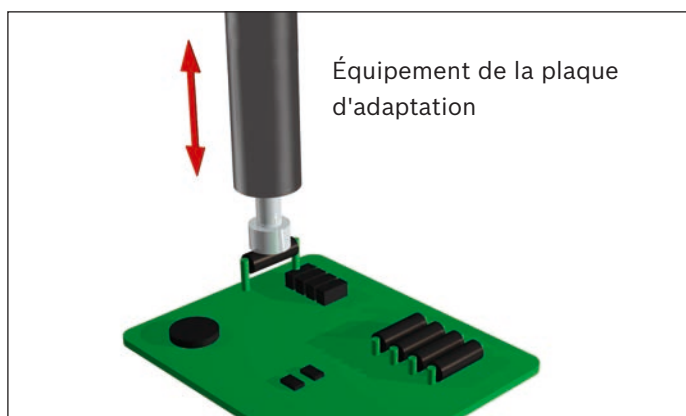

Équipement automatique des plaques d'adaptation

Ce ne sont que quelques exemples. Évidemment, d'autres applications sont possibles. Nous nous tenons à votre disposition pour répondre à toutes vos questions. Nous vous proposerons une solution adaptée.

Vue d'ensemble des modèles

Guide à billes standard¹⁾ BSHP jusqu'à la taille 45

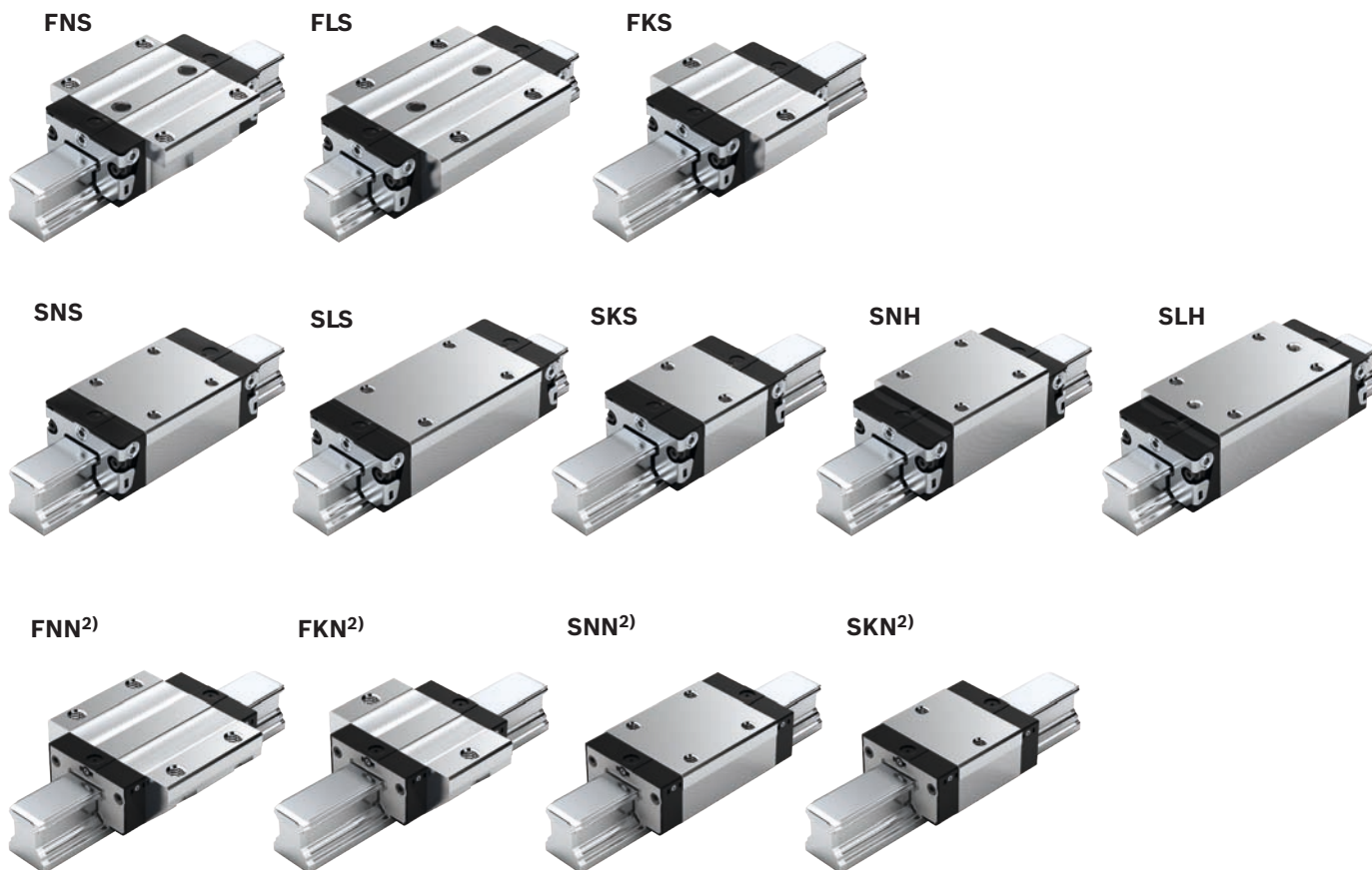

Guide à billes pour charges lourdes²⁾ BSHP à partir de la taille 55

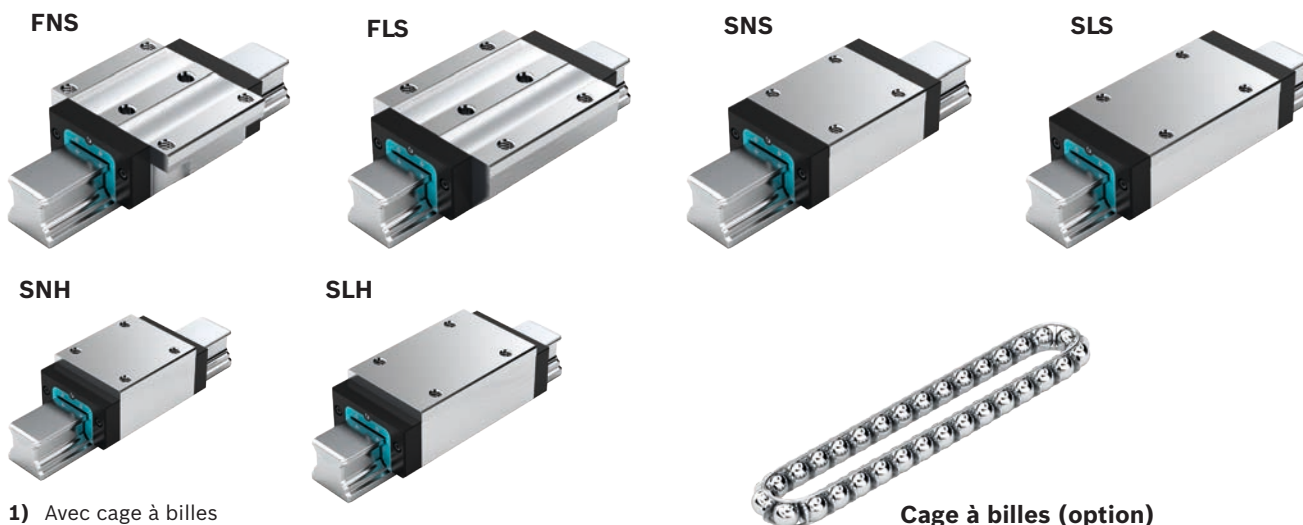

- 1) Avec cage à billes
- 2) Sans cage à billes

Cage à billes (option)
 ► Niveau sonore optimisé

Exemple de commande

Commande de guides à billes

Le numéro d'article complet se compose des chiffres correspondants aux différentes options. Chaque option (sur fond gris) est codée dans un chiffre de numéro d'article (sur fond blanc).

L'exemple de commande est valable pour tous les guides à billes.

Explication option "Guides à billes avec taille"

Le modèle du guide à bille, l'exemple ici d'un guide à billes standard FNS, se trouve sur le côté respectif du produit.

Codage du numéro de matériau : R1651 7

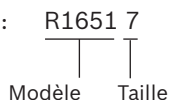

Exemple de commande

Options :

- ▶ Guide à billes FNS
- ▶ Taille 30
- ▶ Classe de précharge C1
- ▶ Classe de précision H
- ▶ Avec racleur standard sans cage à billes

Numéro d'article : R1651 713 20

Options et références

Taille	Guide à billes de taille	Classe de précharge				Classe de précision						Racleur pour guide à billes					
		C0	C1	C2	C3	N	H	P	XP	SP	UP	sans cage à billes			avec cage à billes		
												SS	LS ¹⁾	DS	SS	LS ¹⁾	DS
15	R1651 1	9				4	3	-	-	-	-	20	21	-	22	23	-
			1			4	3	2	8	1	9	20	21	-	22	23	-
				2		-	3	2	8	1	9	20	21	-	22	23	-
20	R1651 8	9				4	3	-	-	-	-	20	21	-	22	23	-
			1			4	3	2	8	1	9	20	21	2Z	22	23	2Y
				2		-	3	2	8	1	9	20	21	2Z	22	23	2Y
25	R1651 2	9				4	3	-	-	-	-	20	21	-	22	23	-
			1			4	3	2	8	1	9	20	21	2Z	22	23	2Y
				2		-	3	2	8	1	9	20	21	2Z	22	23	2Y
30	R1651 7	9				4	3	-	-	-	-	20	21	-	22	23	-
			1			4	3	2	8	1	9	20	21	2Z	22	23	2Y
				2		-	3	2	8	1	9	20	21	2Z	22	23	2Y
35	R1651 3	9				4	3	-	-	-	-	20	21	-	22	23	-
			1			4	3	2	8	1	9	20	21	2Z	22	23	2Y
				2		-	3	2	8	1	9	20	21	2Z	22	23	2Y
45	R1651 4	9				4	3	-	-	-	-	20	-	-	22	-	-
			1			4	3	2	8	1	9	20	-	2Z	22	-	2Y
				2		-	3	2	8	1	9	20	-	2Z	22	-	2Y
Ex. :	R1651 7		1				3					20					

Classes de précharge
 C0 = sans précharge (jeu)
 C1 = légère précharge
 C2 = précharge moyenne
 C3 = précharge élevée

Racleurs
 SS = racleur standard
 LS = racleur à faible frottement
 DS = racleur à deux lèvres

Légende
 Chiffres gris = sans variante/comboinaison préférentielle (délais de livraison longs en partie)

Définition Modèle guides à billes

Critère	Désignation	Désignation abrégée (exemple)		
		F	N	S
Largeur	Bride (F)	F		
	Étroit (S)	S		
	Large (B)	B		
	Compact (C)	C		
Longueur	Normal (N)		N	
	Long (L)		L	
	Court (C)		K	
Hauteur	hauteur standard (S)			S
	Élevé (H)			H
	Faible (N)			N

FNS - à bride, normal, hauteur standard R1651 ... 2.

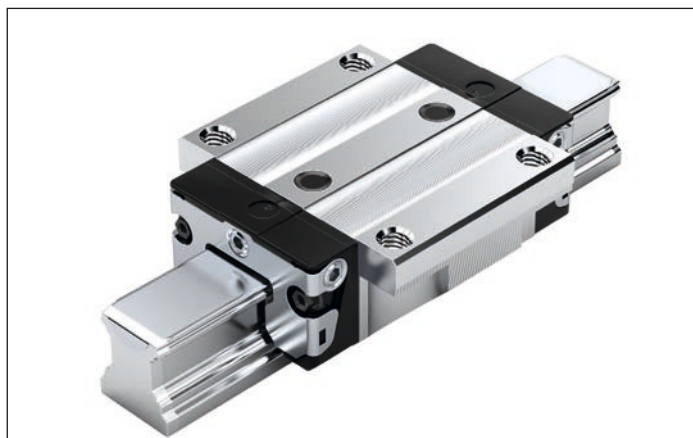
**Valeurs dynamiques**

Vitesse : $v_{\max} = 5 \text{ m/s}$
 Accélération : $a_{\max} = 500 \text{ m/s}^2$
 (Si $F_{\text{comb}} > 2,8 \cdot F_{\text{pr}}$: $a_{\max} = 50 \text{ m/s}^2$)

Instruction de lubrification

► Avec lubrification initiale

Remarque

Adapté pour tous les rails à billes SNS/SNO. Vous trouverez des guide à billes de taille 55 et de taille dans le chapitre "Guide à billes BSHP en acier pour charges élevées" à la fin du présent chapitre.

Options et numéros d'article

Taille	Guides à billes avec taille	Classe de précharge				Classe de précision						Racleur pour guide à billes						
		C0	C1	C2	C3	N	H	P	XP	SP	UP	sans cage à billes			avec cage à billes			
												SS	LS ¹	DS	SS	LS ¹	DS	
15	R1651 1	9				4	3	-	-	-	-	20	21	-	22	23	-	
			1			4	3	2	8	1	9	20	21	2Z	22	23	2Y	
				2		-	3	2	8	1	9	20	21	2Z	22	23	2Y	
					3	-	-	-	8	1	9	20	21	2Z	22	23	2Y	
20	R1651 8	9				4	3	-	-	-	-	20	21	-	22	23	-	
			1			4	3	2	8	1	9	20	21	2Z	22	23	2Y	
				2		-	3	2	8	1	9	20	21	2Z	22	23	2Y	
					3	-	-	-	8	1	9	20	21	2Z	22	23	2Y	
25	R1651 2	9				4	3	-	-	-	-	20	21	-	22	23	-	
			1			4	3	2	8	1	9	20	21	2Z	22	23	2Y	
				2		-	3	2	8	1	9	20	21	2Z	22	23	2Y	
					3	-	-	-	8	1	9	20	21	2Z	22	23	2Y	
30	R1651 7	9				4	3	-	-	-	-	20	21	-	22	23	-	
			1			4	3	2	8	1	9	20	21	2Z	22	23	2Y	
				2		-	3	2	8	1	9	20	21	2Z	22	23	2Y	
					3	-	-	-	8	1	9	20	21	2Z	22	23	2Y	
35	R1651 3	9				4	3	-	-	-	-	20	21	-	22	23	-	
			1			4	3	2	8	1	9	20	21	2Z	22	23	2Y	
				2		-	3	2	8	1	9	20	21	2Z	22	23	2Y	
					3	-	-	-	8	1	9	20	21	2Z	22	23	2Y	
45	R1651 4	9				4	3	-	-	-	-	20	-	-	22	-	-	
			1			4	3	2	8	1	9	20	-	2Z	22	-	2Y	
				2		-	3	2	8	1	9	20	-	2Z	22	-	2Y	
					3	-	-	-	8	1	9	20	-	2Z	22	-	2Y	
Ex. :	R1651 7		1				3					20						

1) Uniquement pour les classes de précision N et H et pour XP dans la classe précharge C1.

Exemple de commande

Options :

- Guide à billes FNS
- Taille 30
- Classe de précharge C1
- Classe de précision H
- Avec racleur standard, sans cage à billes

Numéro d'article :

R1651 713 20

Classes de précharge

C0 = sans précharge (jeu)
 C1 = légère précharge
 C2 = précharge moyenne
 C3 = précharge élevée

Racleurs

SS = racleur standard
 LS = racleur à faible frottement
 DS = racleur à deux lèvres

Légende

Chiffres gris
 = sans variante/comboinaison préférentielle (délais de livraison longs en partie)

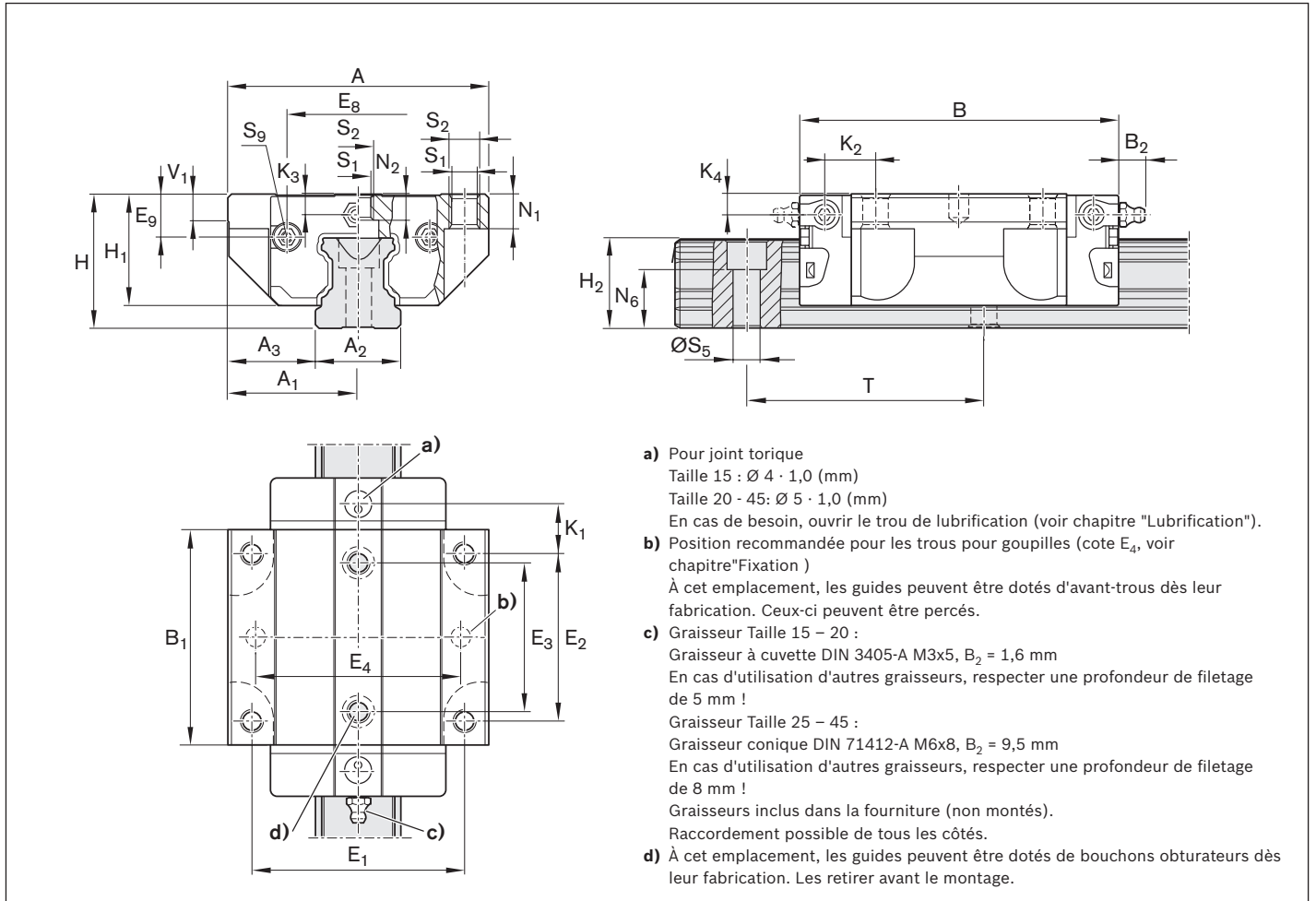

Taille	Dimensions (mm)																		
	A	A ₁	A ₂	A ₃	B ^{+0,5}	B ₁	E ₁	E ₂	E ₃	E ₈	E ₉	H	H ₁	H ₂ ¹⁾	H ₂ ²⁾	K ₁	K ₂	K ₃	K ₄
15	47	23,5	15	16,0	58,2	39,2	38	30	26	24,55	6,70	24	19,90	16,30	16,20	8,00	9,6	3,20	3,20
20	63	31,5	20	21,5	75,0	49,6	53	40	35	32,50	7,30	30	25,35	20,75	20,55	11,80	11,8	3,35	3,35
25	70	35,0	23	23,5	86,2	57,8	57	45	40	38,30	11,50	36	29,90	24,45	24,25	12,45	13,6	5,50	5,50
30	90	45,0	28	31,0	97,7	67,4	72	52	44	48,40	14,60	42	35,35	28,55	28,35	14,00	15,7	6,05	6,05
35	100	50,0	34	33,0	110,5	77,0	82	62	52	58,00	17,35	48	40,40	32,15	31,85	14,50	16,0	6,90	6,90
45	120	60,0	45	37,5	137,6	97,0	100	80	60	69,80	20,90	60	50,30	40,15	39,85	17,30	19,3	8,20	8,20

Taille	Dimensions (mm)										Poids (kg)	Capacités de charge ³⁾ (N)		Couples de charge ³⁾ (Nm)			
	N ₁	N ₂	N ₆ ^{±0,5}	S ₁	S ₂	S ₅	S ₉	T	V ₁	m		C	C ₀	M _t	M _{to}	M _L	M _{Lo}
15	5,2	4,40	10,3	4,3	M5	4,5	M2,5x3,5	60	5,0	0,20	9860	12700	95	120	68	87	
20	7,7	5,20	13,2	5,3	M6	6,0	M3x5	60	6,0	0,45	23400	29800	300	380	200	260	
25	9,3	7,00	15,2	6,7	M8	7,0	M3x5	60	7,5	0,65	28600	35900	410	510	290	360	
30	11,0	7,90	17,0	8,5	M10	9,0	M3x5	80	7,0	1,10	36500	48100	630	830	440	580	
35	12,0	10,15	20,5	8,5	M10	9,0	M3x5	80	8,0	1,60	51800	80900	1110	1740	720	1130	
45	15,0	12,40	23,5	10,4	M12	14,0	M4x7	105	10,0	3,00	86400	132000	2330	3560	1540	2350	

1) Cote H₂ avec bande de recouvrement

2) Cote H₂ sans bande de recouvrement

3) Capacités de charge et couples de charge pour guide à billes **sans** cage à billes. Capacités de charge et couples de charge pour guide à billes **avec** cage à billes 12

La détermination des capacités de charge et charges par moments dynamiques est basée sur 100 000 m de course selon DIN ISO 14728-1. Cependant, la détermination est souvent basée sur seulement 50 000 m de course. Pour établir une comparaison : Il faut multiplier par 1,26 les valeurs **C**, **M_t** et **M_L** du tableau.

FLS - à bride, long, hauteur standard R1653 ... 2.

**Valeurs dynamiques**

Vitesse : $v_{\max} = 5 \text{ m/s}$
 Accélération : $a_{\max} = 500 \text{ m/s}^2$
 (Si $F_{\text{comb}} > 2,8 \cdot F_{\text{pr}}$: $a_{\max} = 50 \text{ m/s}^2$)

Instruction de lubrification

► Avec lubrification initiale

Remarque

Adapté pour tous les rails à billes SNS/SNO. Vous trouverez des guide à billes de taille 55 et de taille dans le chapitre "Guide à billes BSHP en acier pour charges élevées" à la fin du présent chapitre.

Options et numéros d'article

Taille	Guides à billes avec taille	Classe de précharge				Classe de précision						Racleur pour guide à billes					
		C0	C1	C2	C3	N	H	P	XP	SP	UP	sans cage à billes			avec cage à billes		
												SS	LS ¹	DS	SS	LS ¹	DS
15	R1653 1	9				4	3	-	-	-	-	20	21	-	22	23	-
			1			4	3	2	8	1	9	20	21	2Z	22	23	2Y
				2		-	3	2	8	1	9	20	21	2Z	22	23	2Y
					3	-	-	-	8	1	9	20	21	2Z	22	23	2Y
20	R1653 8	9				4	3	-	-	-	-	20	21	-	22	23	-
			1			4	3	2	8	1	9	20	21	2Z	22	23	2Y
				2		-	3	2	8	1	9	20	21	2Z	22	23	2Y
					3	-	-	-	8	1	9	20	21	2Z	22	23	2Y
25	R1653 2	9				4	3	-	-	-	-	20	21	-	22	23	-
			1			4	3	2	8	1	9	20	21	2Z	22	23	2Y
				2		-	3	2	8	1	9	20	21	2Z	22	23	2Y
					3	-	-	-	8	1	9	20	21	2Z	22	23	2Y
30	R1653 7	9				4	3	-	-	-	-	20	21	-	22	23	-
			1			4	3	2	8	1	9	20	21	2Z	22	23	2Y
				2		-	3	2	8	1	9	20	21	2Z	22	23	2Y
					3	-	-	-	8	1	9	20	21	2Z	22	23	2Y
35	R1653 3	9				4	3	-	-	-	-	20	21	-	22	23	-
			1			4	3	2	8	1	9	20	21	2Z	22	23	2Y
				2		-	3	2	8	1	9	20	21	2Z	22	23	2Y
					3	-	-	-	8	1	9	20	21	2Z	22	23	2Y
45	R1653 4	9				4	3	-	-	-	-	20	-	-	22	-	-
			1			4	3	2	8	1	9	20	-	2Z	22	-	2Y
				2		-	3	2	8	1	9	20	-	2Z	22	-	2Y
					3	-	-	-	8	1	9	20	-	2Z	22	-	2Y
Ex. :	R1653 7		1				3							20			

1) Uniquement pour les classes de précision N et H et pour XP dans la classe précharge C1.

Exemple de commande

Options :

- Guide à billes FLS
- Taille 30
- Classe de précharge C1
- Classe de précision H
- Avec racleur standard, sans cage à billes

Numéro d'article :

R1653 713 20

Classes de précharge

C0 = sans précharge (jeu)
 C1 = légère précharge
 C2 = précharge moyenne
 C3 = précharge élevée

Racleurs

SS = racleur standard
 LS = racleur à faible frottement
 DS = racleur à deux lèvres

Légende

Chiffres gris
 = sans variante/comboinaison préférentielle (délais de livraison longs en partie)

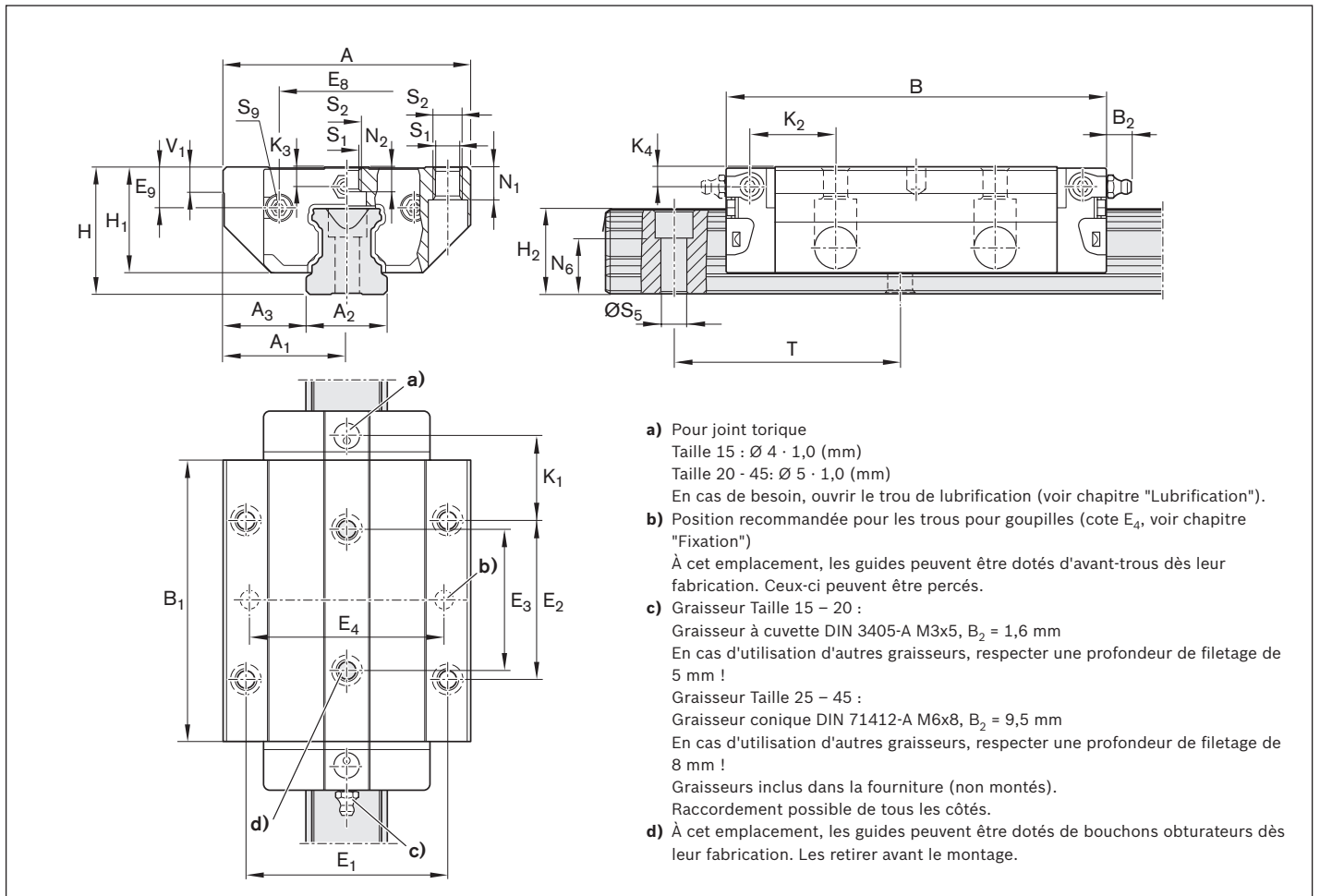

Taille	Dimensions (mm)																		
	A	A ₁	A ₂	A ₃	B ^{+0,5}	B ₁	E ₁	E ₂	E ₃	E ₈	E ₉	H	H ₁	H ₂ ¹⁾	H ₂ ²⁾	K ₁	K ₂	K ₃	K ₄
15	47	23,5	15	16,0	72,6	53,6	38	30	26	24,55	6,70	24	19,90	16,30	16,20	15,20	16,80	3,20	3,20
20	63	31,5	20	21,5	91,0	65,6	53	40	35	32,50	7,30	30	25,35	20,75	20,55	19,80	19,80	3,35	3,35
25	70	35,0	23	23,5	107,9	79,5	57	45	40	38,30	11,50	36	29,90	24,45	24,25	23,30	24,45	5,50	5,50
30	90	45,0	28	31,0	119,7	89,4	72	52	44	48,40	14,60	42	35,35	28,55	28,35	25,00	26,70	6,05	6,05
35	100	50,0	34	33,0	139,0	105,5	82	62	52	58,00	17,35	48	40,40	32,15	31,85	28,75	30,25	6,90	6,90
45	120	60,0	45	37,5	174,1	133,5	100	80	60	69,80	20,90	60	50,30	40,15	39,85	35,50	37,50	8,20	8,20

Taille	Dimensions (mm)										Poids (kg)	Capacités de charge ³⁾ (N)		Couples de charge ³⁾ (Nm)			
	N ₁	N ₂	N ₆ ^{+0,5}	S ₁	S ₂	S ₅	S ₉	T	V ₁	m		C	C ₀	M _t	M _{t0}	M _L	M _{Lo}
15	5,2	4,40	10,3	4,3	M5	4,5	M2,5x3,5	60	5,0	0,30	12800	18400	120	180	120	180	
20	7,7	5,20	13,2	5,3	M6	6,0	M3x5	60	6,0	0,55	29600	41800	380	540	340	490	
25	9,3	7,00	15,2	6,7	M8	7,0	M3x5	60	7,5	0,90	37300	52500	530	750	530	740	
30	11,0	7,90	17,0	8,5	M10	9,0	M3x5	80	7,0	1,50	46000	66900	800	1160	740	1080	
35	12,0	10,15	20,5	8,5	M10	9,0	M3x5	80	8,0	2,25	66700	116000	1440	2500	1290	2240	
45	15,0	12,40	23,5	10,4	M12	14,0	M4x7	105	10,0	4,30	111000	190000	3010	5120	2730	4660	

1) Cote H₂ avec bande de recouvrement

2) Cote H₂ sans bande de recouvrement

3) Capacités de charge et couples de charge pour guide à billes **sans** cage à billes. Capacités de charge et couples de charge pour guide à billes **avec** cage à billes 12

La détermination des capacités de charge et charges par moments dynamiques est basée sur 100 000 m de course selon DIN ISO 14728-1. Cependant, la détermination est souvent basée sur seulement 50 000 m de course. Pour établir une comparaison : Il faut multiplier par 1,26 les valeurs **C**, **M_t** et **M_L** du tableau.

FKS – à bride, court, hauteur standard R1665 ... 2.

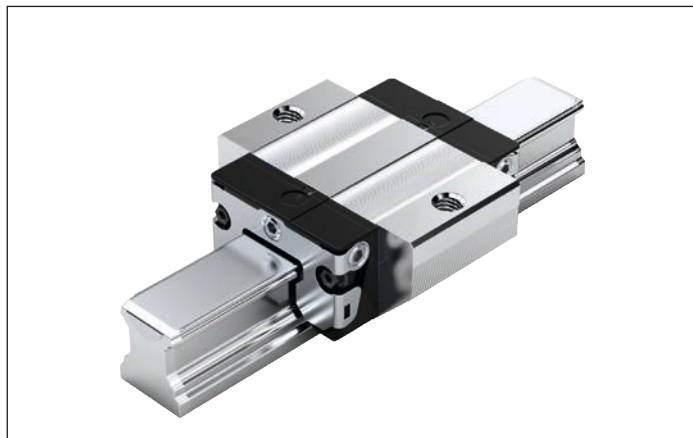
**Valeurs dynamiques**

Vitesse : $v_{\max} = 5 \text{ m/s}$
 Accélération : $a_{\max} = 500 \text{ m/s}^2$
 (Si $F_{\text{comb}} > 2,8 \cdot F_{\text{pr}}$: $a_{\max} = 50 \text{ m/s}^2$)

Instruction de lubrification

► Avec lubrification initiale

Remarque

Adapté pour tous les rails à billes SNS/SNO.

Options et numéros d'article

Taille	Guides à billes avec taille	Classe de précharge		Classe de précision		Racleur pour guide à billes					
		C0	C1	N	H	sans cage à billes			avec cage à billes		
						SS	LS	DS	SS	LS	DS
15	R1665 1	9		4	3	20	21	–	22	23	–
			1	4	3	20	21	2Z	22	23	2Y
20	R1665 8	9		4	3	20	21	–	22	23	–
			1	4	3	20	21	2Z	22	23	2Y
25	R1665 2	9		4	3	20	21	–	22	23	–
			1	4	3	20	21	2Z	22	23	2Y
30	R1665 7	9		4	3	20	21	–	22	23	–
			1	4	3	20	21	2Z	22	23	2Y
35	R1665 3	9		4	3	20	21	–	22	23	–
			1	4	3	20	21	2Z	22	23	2Y
Ex. :	R1665 7		1		3	20					

Exemple de commande

Options :

- Guide à billes FKS
- Taille 30
- Classe de précharge C1
- Classe de précision H
- Avec racleur standard, sans cage à billes

Numéro d'article :

R1665 713 20

Classes de précharge

C0 = sans précharge (jeu)
 C1 = légère précharge

Racleurs

SS = racleur standard
 LS = racleur à faible frottement
 DS = racleur à deux lèvres

Légende

Chiffres gris
 = sans variante/combo
 préférentielle
 (délais de livraison longs en partie)

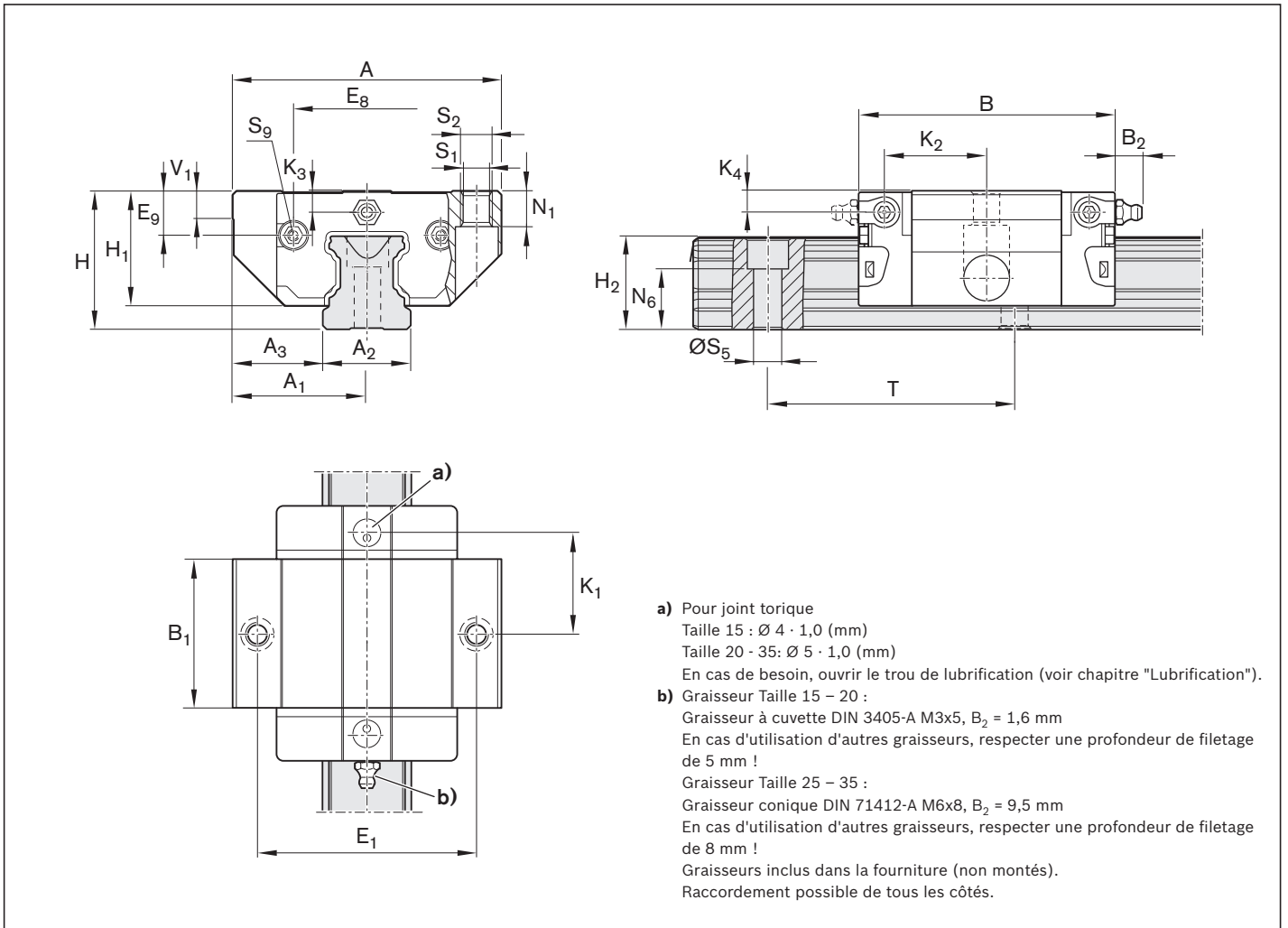

Taille	Dimensions (mm)																
	A	A ₁	A ₂	A ₃	B ^{+0,5}	B ₁	E ₁	E ₈	E ₉	H	H ₁	H ₂ ¹⁾	H ₂ ²⁾	K ₁	K ₂	K ₃	K ₄
15	47	23,5	15	16,0	44,7	25,7	38	24,55	6,70	24	19,90	16,30	16,20	16,25	17,85	3,20	3,20
20	63	31,5	20	21,5	57,3	31,9	53	32,50	7,30	30	25,35	20,75	20,55	22,95	22,95	3,35	3,35
25	70	35,0	23	23,5	67,0	38,6	57	38,30	11,50	36	29,90	24,45	24,25	25,35	26,50	5,50	5,50
30	90	45,0	28	31,0	75,3	45,0	72	48,40	14,60	42	35,35	28,55	28,35	28,80	30,50	6,05	6,05
35	100	50,0	34	33,0	84,9	51,4	82	58,00	17,35	48	40,40	32,15	31,85	32,70	34,20	6,90	6,90

Taille	Dimensions (mm)									Poids (kg)	Capacités de charge ³⁾ (N)		Couples de charge ³⁾ (Nm)			
	N ₁	N ₆ ^{±0,5}	S ₁	S ₂	S ₅	S ₉	T	V ₁	m		C	C ₀	M _t	M _{t0}	M _L	M _{L0}
15	5,2	10,3	4,3	M5	4,5	M2,5x3,5	60	5,0	0,15	6720	7340	65	71	29	32	
20	7,7	13,2	5,3	M6	6,0	M3x5	60	6,0	0,30	15400	16500	200	210	83	89	
25	9,3	15,2	6,7	M8	7,0	M3x5	60	7,5	0,50	19800	21200	280	300	130	140	
30	11,0	17,0	8,5	M10	9,0	M3x5	80	7,0	0,80	25600	28900	440	500	200	230	
35	12,0	20,5	8,5	M10	9,0	M3x5	80	8,0	1,20	36600	49300	790	1060	340	460	

1) Cote H₂ avec bande de recouvrement

2) Cote H₂ sans bande de recouvrement

3) Capacités de charge et couples de charge pour guide à billes **sans** cage à billes. Capacités de charge et couples de charge pour guide à billes **avec** cage à billes 12

La détermination des capacités de charge et charges par moments dynamiques est basée sur 100 000 m de course selon DIN ISO 14728-1. Cependant, la détermination est souvent basée sur seulement 50 000 m de course. Pour établir une comparaison : Il faut multiplier par 1,26 les valeurs C, M_t et M_L du tableau.

SNS - étroit, normal, hauteur standard R1622 ... 2.

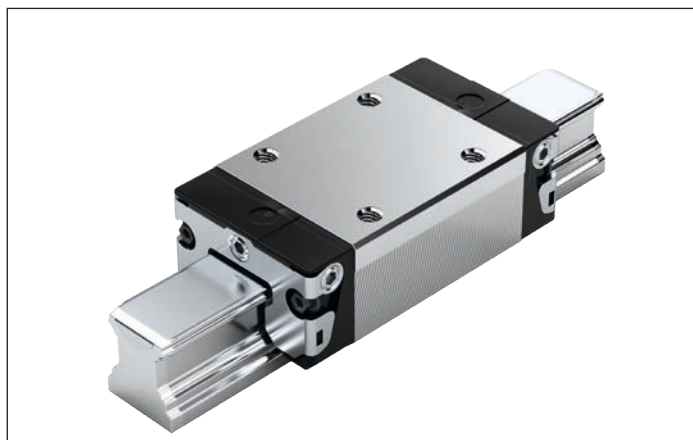
**Valeurs dynamiques**

Vitesse : $v_{\max} = 5 \text{ m/s}$
 Accélération : $a_{\max} = 500 \text{ m/s}^2$
 (Si $F_{\text{comb}} > 2,8 \cdot F_{\text{pr}}$: $a_{\max} = 50 \text{ m/s}^2$)

Instruction de lubrification

► Avec lubrification initiale

Remarque

Adapté pour tous les rails à billes SNS/SNO. Vous trouverez des guide à billes de taille 55 et de taille dans le chapitre "Guide à billes BSHP en acier pour charges élevées" à la fin du présent chapitre.

Options et numéros d'article

Taille	Guides à billes avec taille	Classe de précharge				Classe de précision				Racleur pour guide à billes						
		C0	C1	C2	C3	N	H	P	XP	sans cage à billes			avec cage à billes			
										SS	LS ¹	DS	SS	LS ¹	DS	
15	R1622 1	9				4	3	-	-	20	21	-	22	23	-	-
			1			4	3	2	8	20	21	2Z	22	23	2Y	-
				2		-	3	2	8	20	21	2Z	22	23	2Y	-
					3	-	-	-	8	20	21	2Z	22	23	2Y	-
20	R1622 8	9				4	3	-	-	20	21	-	22	23	-	-
			1			4	3	2	8	20	21	2Z	22	23	2Y	-
				2		-	3	2	8	20	21	2Z	22	23	2Y	-
					3	-	-	-	8	20	21	2Z	22	23	2Y	-
25	R1622 2	9				4	3	-	-	20	21	-	22	23	-	-
			1			4	3	2	8	20	21	2Z	22	23	2Y	-
				2		-	3	2	8	20	21	2Z	22	23	2Y	-
					3	-	-	-	8	20	21	2Z	22	23	2Y	-
30	R1622 7	9				4	3	-	-	20	21	-	22	23	-	-
			1			4	3	2	8	20	21	2Z	22	23	2Y	-
				2		-	3	2	8	20	21	2Z	22	23	2Y	-
					3	-	-	-	8	20	21	2Z	22	23	2Y	-
35	R1622 3	9				4	3	-	-	20	21	-	22	23	-	-
			1			4	3	2	8	20	21	2Z	22	23	2Y	-
				2		-	3	2	8	20	21	2Z	22	23	2Y	-
					3	-	-	-	8	20	21	2Z	22	23	2Y	-
45	R1622 4	9				4	3	-	-	20	-	-	22	-	-	-
			1			4	3	2	8	20	-	2Z	22	-	2Y	-
				2		-	3	2	8	20	-	2Z	22	-	2Y	-
					3	-	-	-	8	20	-	2Z	22	-	2Y	-
Ex. :	R1622 7		1				3			20						

1) Uniquement pour les classes de précision N et H et pour XP dans la classe précharge C1.

Exemple de commande

Options :

- Guide à billes SNS
- Taille 30
- Classe de précharge C1
- Classe de précision H
- Avec racleur standard, sans cage à billes

Numéro d'article :

R1622 713 20

Classes de précharge

C0 = sans précharge (jeu)
 C1 = légère précharge
 C2 = précharge moyenne
 C3 = précharge élevée

Racleurs

SS = racleur standard
 LS = racleur à faible frottement
 DS = racleur à deux lèvres

Légende

Chiffres gris
 = sans variante/combo préférentielle (délais de livraison longs en partie)

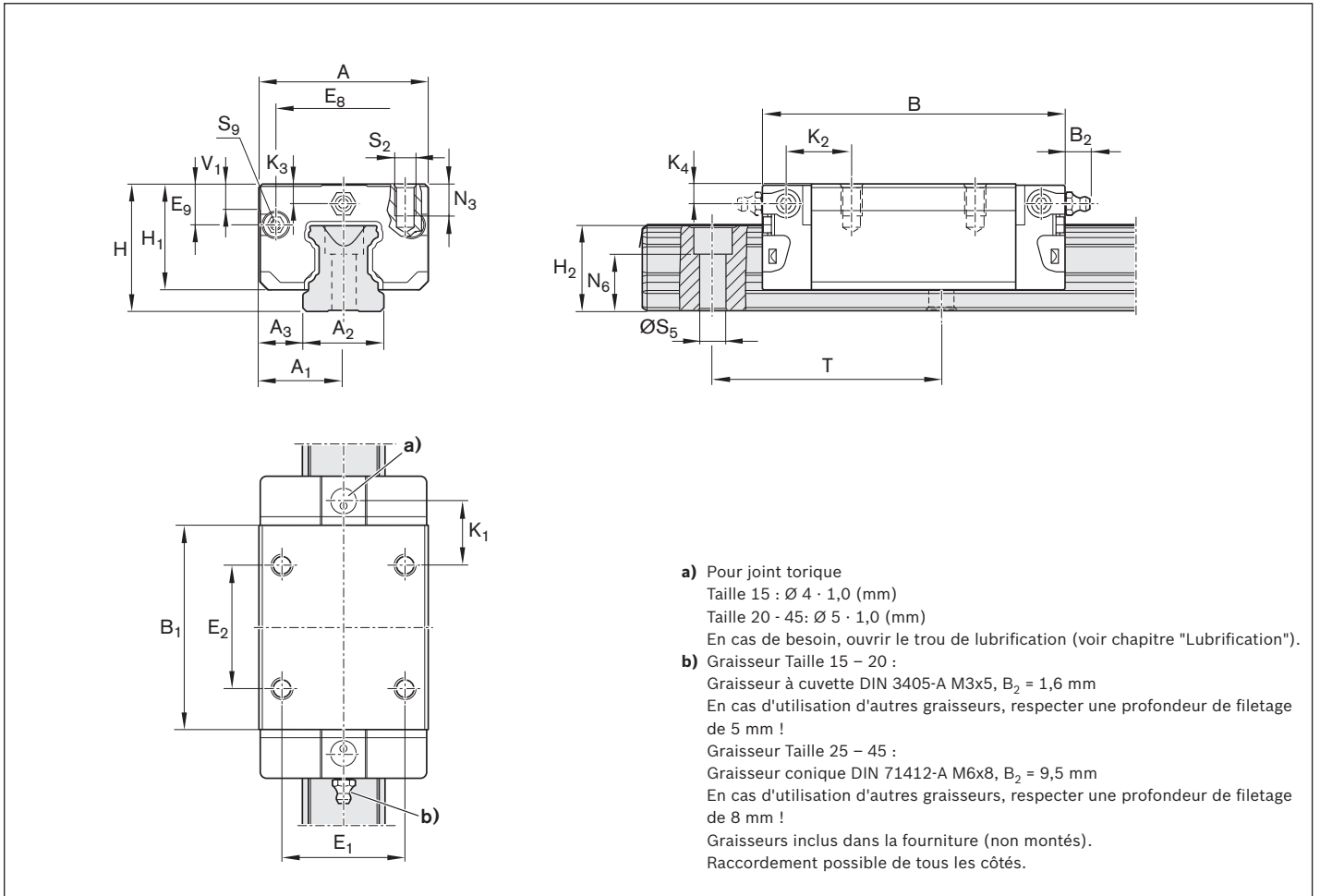

Taille	Dimensions (mm)																		
	A	A ₁	A ₂	A ₃	B ^{+0,5}	B ₁	E ₁	E ₂	E ₈	E ₉	H	H ₁	H ₂ ¹⁾	H ₂ ²⁾	K ₁	K ₂	K ₃	K ₄	
15	34	17	15	9,5	58,2	39,2	26	26	24,55	6,70	24	19,90	16,30	16,20	10,00	11,60	3,20	3,20	
20	44	22	20	12,0	75,0	49,6	32	36	32,50	7,30	30	25,35	20,75	20,55	13,80	13,80	3,35	3,35	
25	48	24	23	12,5	86,2	57,8	35	35	38,30	11,50	36	29,90	24,45	24,25	17,45	18,60	5,50	5,50	
30	60	30	28	16,0	97,7	67,4	40	40	48,40	14,60	42	35,35	28,55	28,35	20,00	21,70	6,05	6,05	
35	70	35	34	18,0	110,5	77,0	50	50	58,00	17,35	48	40,40	32,15	31,85	20,50	22,00	6,90	6,90	
45	86	43	45	20,5	137,6	97,0	60	60	69,80	20,90	60	50,30	40,15	39,85	27,30	29,30	8,20	8,20	

Taille	Dimensions (mm)									Poids (kg)	Capacités de charge ³⁾ (N)		Couples de charge ³⁾ (Nm)			
	N ₃	N ₆ ^{±0,5}	S ₂	S ₅	S ₉	T	V ₁	m	C		C ₀	M _t	M _{t0}	M _L	M _{Lo}	
15	6,0	10,3	M4	4,5	M2,5x3,5	60	5,0	0,15	9860	12700	95	120	68	87		
20	7,5	13,2	M5	6,0	M3x5	60	6,0	0,35	23400	29800	300	380	200	260		
25	9,0	15,2	M6	7,0	M3x5	60	7,5	0,50	28600	35900	410	510	290	360		
30	12,0	17,0	M8	9,0	M3x5	80	7,0	0,85	36500	48100	630	830	440	580		
35	13,0	20,5	M8	9,0	M3x5	80	8,0	1,25	51800	80900	1110	1740	720	1130		
45	18,0	23,5	M10	14,0	M4x7	105	10,0	2,40	86400	132000	2330	3560	1540	2350		

1) Cote H₂ avec bande de recouvrement

2) Cote H₂ sans bande de recouvrement

3) Capacités de charge et couples de charge pour guide à billes **sans** cage à billes. Capacités de charge et couples de charge pour guide à billes **avec** cage à billes $\varnothing 12$

La détermination des capacités de charge et charges par moments dynamiques est basée sur 100 000 m de course selon DIN ISO 14728-1. Cependant, la détermination est souvent basée sur seulement 50 000 m de course. Pour établir une comparaison : Il faut multiplier par 1,26 les valeurs **C**, **M_t** et **M_L** du tableau.

SLS – étroit, long, hauteur standard R1623 ... 2.

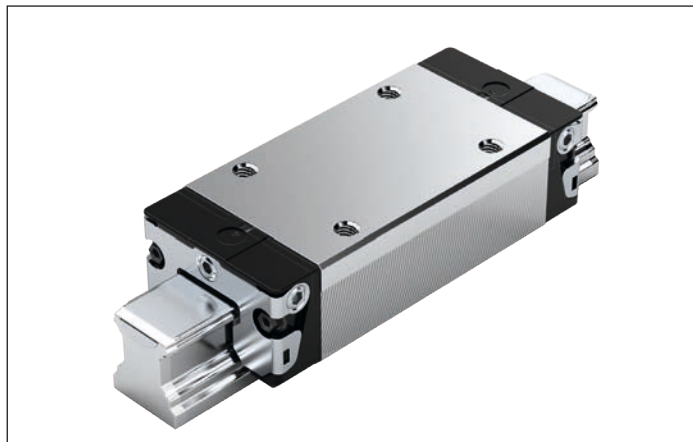
**Valeurs dynamiques**

Vitesse : $v_{\max} = 5 \text{ m/s}$
 Accélération : $a_{\max} = 500 \text{ m/s}^2$
 (Si $F_{\text{comb}} > 2,8 \cdot F_{\text{pr}}$: $a_{\max} = 50 \text{ m/s}^2$)

Instruction de lubrification

► Avec lubrification initiale

Remarque

Adapté pour tous les rails à billes SNS/SNO. Vous trouverez des guide à billes de taille 55 et de taille dans le chapitre "Guide à billes BSHP en acier pour charges élevées" à la fin du présent chapitre.

Options et numéros d'article

Taille	Guides à billes avec taille	Classe de précharge				Classe de précision				Racleur pour guide à billes						
		C0	C1	C2	C3	N	H	P	XP	sans cage à billes			avec cage à billes			
										SS	LS ¹	DS	SS	LS ¹	DS	
15	R1623 1	9				4	3	–	–	20	21	–	22	23	–	–
			1			4	3	2	8	20	21	2Z	22	23	2Y	–
				2		–	3	2	8	20	21	2Z	22	23	2Y	–
					3	–	–	–	8	20	21	2Z	22	23	2Y	–
20	R1623 8	9				4	3	–	–	20	21	–	22	23	–	–
			1			4	3	2	8	20	21	2Z	22	23	2Y	–
				2		–	3	2	8	20	21	2Z	22	23	2Y	–
					3	–	–	–	8	20	21	2Z	22	23	2Y	–
25	R1623 2	9				4	3	–	–	20	21	–	22	23	–	–
			1			4	3	2	8	20	21	2Z	22	23	2Y	–
				2		–	3	2	8	20	21	2Z	22	23	2Y	–
					3	–	–	–	8	20	21	2Z	22	23	2Y	–
30	R1623 7	9				4	3	–	–	20	21	–	22	23	–	–
			1			4	3	2	8	20	21	2Z	22	23	2Y	–
				2		–	3	2	8	20	21	2Z	22	23	2Y	–
					3	–	–	–	8	20	21	2Z	22	23	2Y	–
35	R1623 3	9				4	3	–	–	20	21	–	22	23	–	–
			1			4	3	2	8	20	21	2Z	22	23	2Y	–
				2		–	3	2	8	20	21	2Z	22	23	2Y	–
					3	–	–	–	8	20	21	2Z	22	23	2Y	–
45	R1623 4	9				4	3	–	–	20	–	–	22	–	–	–
			1			4	3	2	8	20	–	2Z	22	–	2Y	–
				2		–	3	2	8	20	–	2Z	22	–	2Y	–
					3	–	–	–	8	20	–	2Z	22	–	2Y	–
Ex. :	R1623 7		1				3			20						

1) Uniquement pour les classes de précision N et H et pour XP dans la classe précharge C1.

Exemple de commande

Options :

- Guide à billes SLS
- Taille 30
- Classe de précharge C1
- Classe de précision H
- Avec racleur standard sans cage à billes

Numéro d'article :

R1623 713 20

Classes de précharge

C0 = sans précharge (jeu)
 C1 = légère précharge
 C2 = précharge moyenne
 C3 = précharge élevée

Racleurs

SS = racleur standard
 LS = racleur à faible frottement
 DS = racleur à deux lèvres

Légende

Chiffres gris
 = sans variante/comboinaison préférentielle (délais de livraison longs en partie)

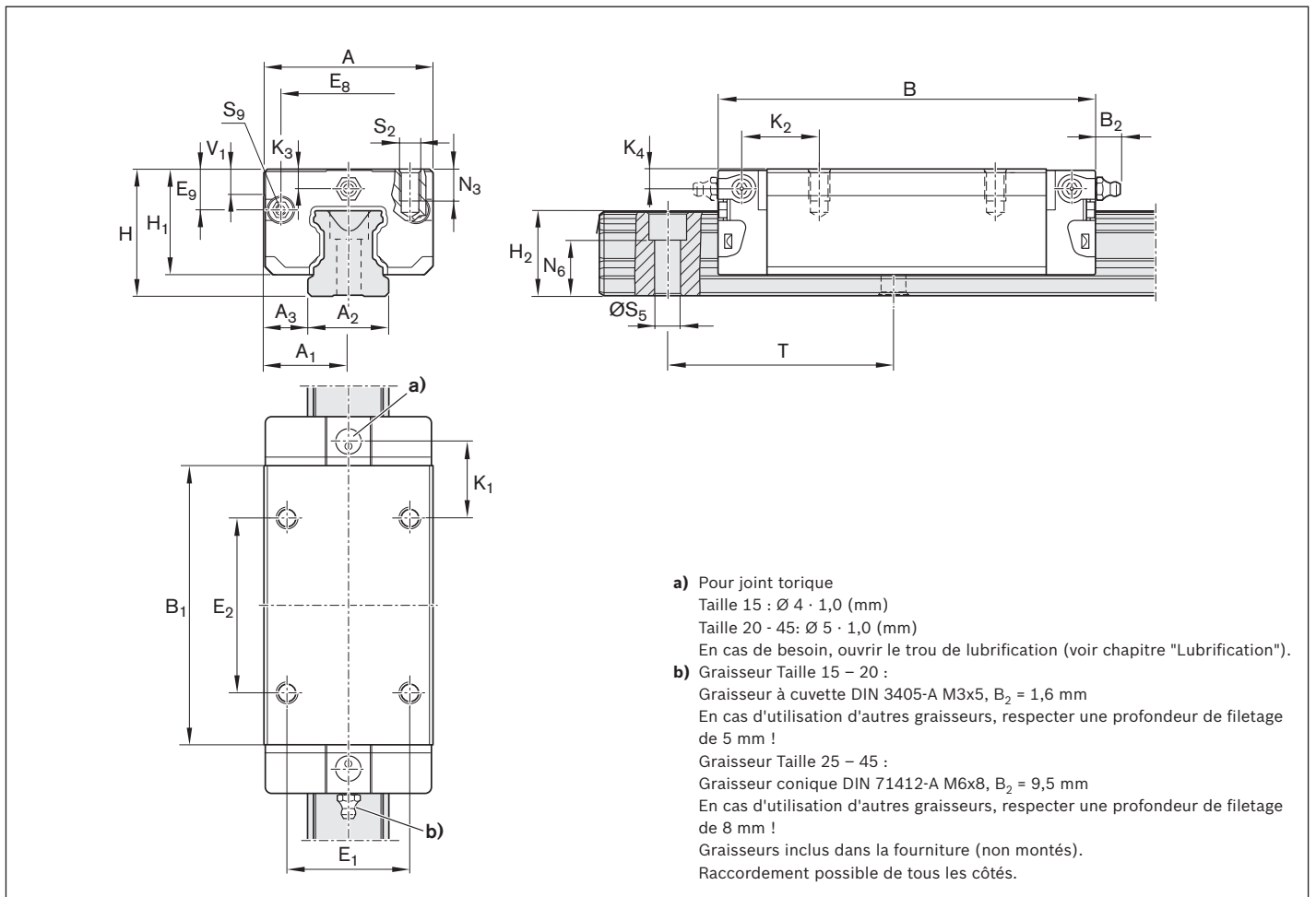

Taille	Dimensions (mm)																	
	A	A ₁	A ₂	A ₃	B ^{+0,5}	B ₁	E ₁	E ₂	E ₈	E ₉	H	H ₁	H ₂ ¹⁾	H ₂ ²⁾	K ₁	K ₂	K ₃	K ₄
15	34	17	15	9,5	72,6	53,6	26	26	24,55	6,70	24	19,90	16,30	16,20	17,20	18,80	3,20	3,20
20	44	22	20	12,0	91,0	65,6	32	50	32,50	7,30	30	25,35	20,75	20,55	14,80	14,80	3,35	3,35
25	48	24	23	12,5	107,9	79,5	35	50	38,30	11,50	36	29,90	24,45	24,25	20,80	21,95	5,50	5,50
30	60	30	28	16,0	119,7	89,4	40	60	48,40	14,60	42	35,35	28,55	28,35	21,00	22,70	6,05	6,05
35	70	35	34	18,0	139,0	105,5	50	72	58,00	17,35	48	40,40	32,15	31,85	23,75	25,25	6,90	6,90
45	86	43	45	20,5	174,1	133,5	60	80	69,80	20,90	60	50,30	40,15	39,85	35,50	37,50	8,20	8,20

Taille	Dimensions (mm)							Poids (kg)	Capacités de charge ³⁾ (N)		Couples de charge ³⁾ (Nm)			
	N ₃	N ₆ ^{±0,5}	S ₂	S ₅	S ₉	T	V ₁		m	C	C ₀	M _t	M _{t0}	M _L
15	6,0	10,3	M4	4,5	M2,5x3,5	60	5,0	0,20	12800	18400	120	180	120	180
20	7,5	13,2	M5	6,0	M3x5	60	6,0	0,45	29600	41800	380	540	340	490
25	9,0	15,2	M6	7,0	M3x5	60	7,5	0,65	37300	52500	530	750	530	740
30	12,0	17,0	M8	9,0	M3x5	80	7,0	1,10	46000	66900	800	1160	740	1080
35	13,0	20,5	M8	9,0	M3x5	80	8,0	1,70	66700	116000	1440	2500	1290	2240
45	18,0	23,5	M10	14,0	M4x7	105	10,0	3,20	111000	190000	3010	5120	2730	4660

- 1) Cote H₂ avec bande de recouvrement
- 2) Cote H₂ sans bande de recouvrement
- 3) Capacités de charge et couples de charge pour guide à billes **sans** cage à billes. Capacités de charge et couples de charge pour guide à billes **avec** cage à billes 

La détermination des capacités de charge et charges par moments dynamiques est basée sur 100 000 m de course selon DIN ISO 14728-1. Cependant, la détermination est souvent basée sur seulement 50 000 m de course. Pour établir une comparaison : Il faut multiplier par 1,26 les valeurs **C**, **M_t** et **M_L** du tableau.

SKS – étroit, court, hauteur standard R1666 ... 2.

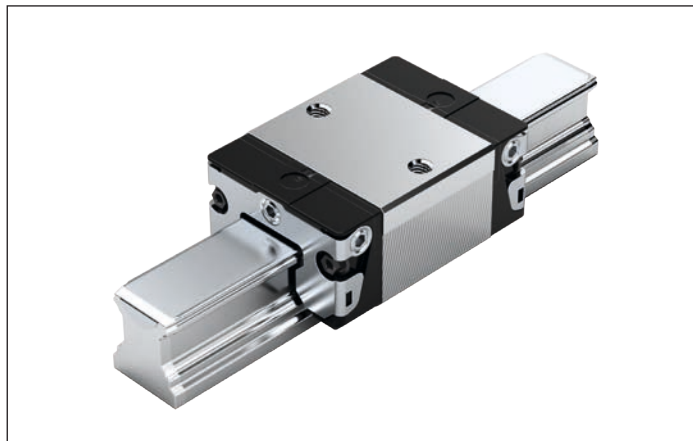
**Valeurs dynamiques**

Vitesse : $v_{\max} = 5 \text{ m/s}$
 Accélération : $a_{\max} = 500 \text{ m/s}^2$
 (Si $F_{\text{comb}} > 2,8 \cdot F_{\text{pr}}$: $a_{\max} = 50 \text{ m/s}^2$)

Instruction de lubrification

► Avec lubrification initiale

Remarque

Adapté pour tous les rails à billes SNS/SNO.

Options et numéros d'article

Taille	Guides à billes avec taille	Classe de précharge		Classe de précision		Racleur pour guide à billes					
		C0	C1	N	H	sans cage à billes			avec cage à billes		
						SS	LS	DS	SS	LS	DS
15	R1666 1	9		4	3	20	21	–	22	23	–
			1	4	3	20	21	2Z	22	23	2Y
20	R1666 8	9		4	3	20	21	–	22	23	–
			1	4	3	20	21	2Z	22	23	2Y
25	R1666 2	9		4	3	20	21	–	22	23	–
			1	4	3	20	21	2Z	22	23	2Y
30	R1666 7	9		4	3	20	21	–	22	23	–
			1	4	3	20	21	2Z	22	23	2Y
35	R1666 3	9		4	3	20	21	–	22	23	–
			1	4	3	20	21	2Z	22	23	2Y
Ex. :	R1666 7		1		3	20					

Exemple de commande

Options :

- Guide à billes SKS
- Taille 30
- Classe de précharge C1
- Classe de précision H
- Avec racleur standard, sans cage à billes

Numéro d'article :

R1666 713 20

Classes de précharge

C0 = sans précharge (jeu)
 C1 = légère précharge

Racleurs

SS = racleur standard
 LS = racleur à faible frottement
 DS = racleur à deux lèvres

Légende

Chiffres gris
 = sans variante/comboinaison préférentielle (délais de livraison longs en partie)

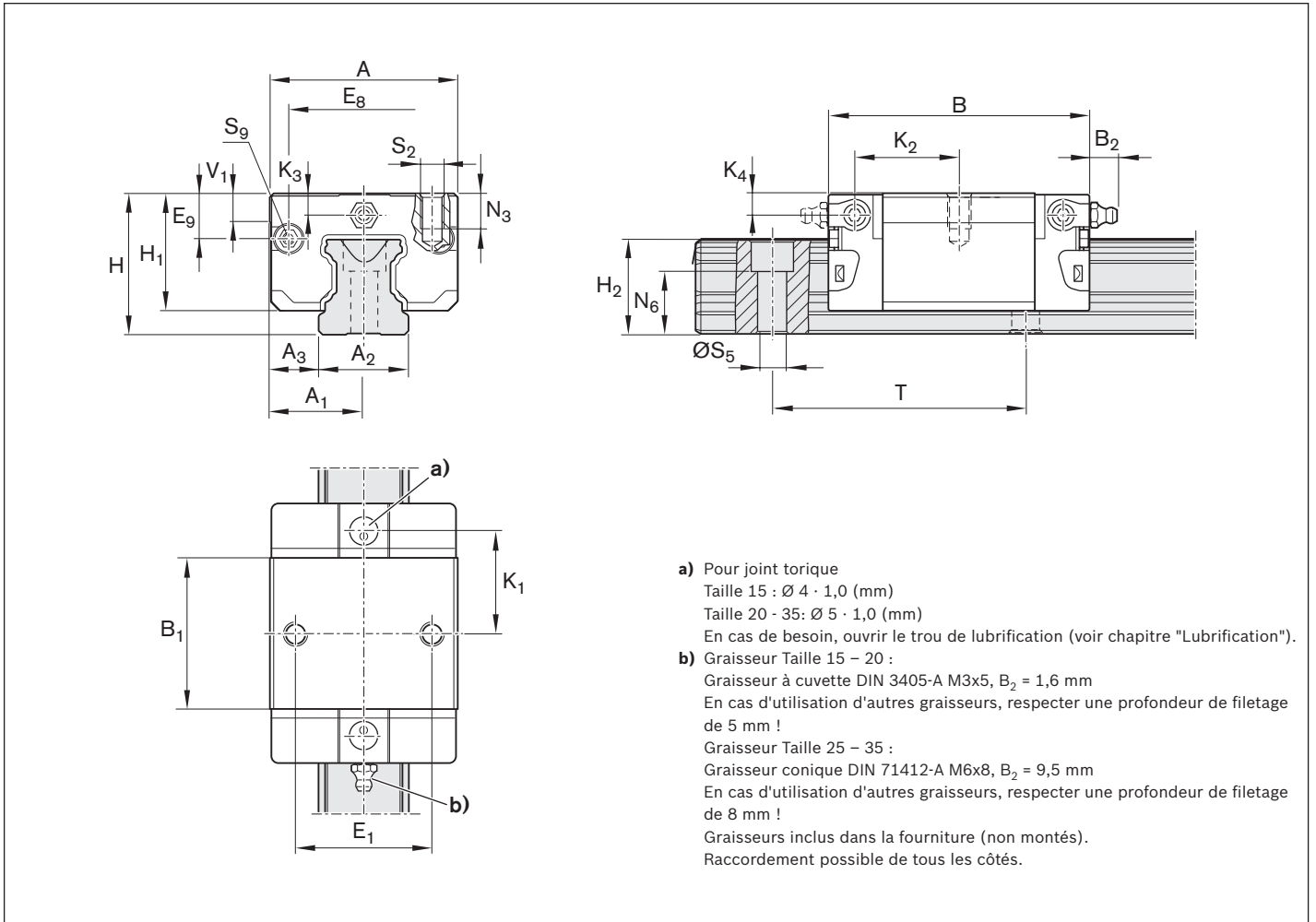

Taille	Dimensions (mm)																
	A	A ₁	A ₂	A ₃	B ^{+0,5}	B ₁	E ₁	E ₈	E ₉	H	H ₁	H ₂ ¹⁾	H ₂ ²⁾	K ₁	K ₂	K ₃	K ₄
15	34	17	15	9,5	44,7	25,7	26	24,55	6,70	24	19,90	16,30	16,20	16,25	17,85	3,20	3,20
20	44	22	20	12,0	57,3	31,9	32	32,50	7,30	30	25,35	20,75	20,55	22,95	22,95	3,35	3,35
25	48	24	23	12,5	67,0	38,6	35	38,30	11,50	36	29,90	24,45	24,25	25,35	26,50	5,50	5,50
30	60	30	28	16,0	75,3	45,0	40	48,40	14,60	42	35,35	28,55	28,35	28,80	30,50	6,05	6,05
35	70	35	34	18,0	84,9	51,4	50	58,00	17,35	48	40,40	32,15	31,85	32,70	34,20	6,90	6,90

Taille	Dimensions (mm)							Poids (kg)	Capacités de charge ³⁾ (N)		Couples de charge ³⁾ (Nm)			
	N ₃	N ₆ ^{±0,5}	S ₂	S ₅	S ₉	T	V ₁		m	C	C ₀	M _t	M _{t0}	M _L
15	6,0	10,3	M4	4,5	M2,5x3,5	60	5,0	0,10	6720	7340	65	71	29	32
20	7,5	13,2	M5	6,0	M3x5	60	6,0	0,25	15400	16500	200	210	83	89
25	9,0	15,2	M6	7,0	M3x5	60	7,5	0,35	19800	21200	280	300	130	140
30	12,0	17,0	M8	9,0	M3x5	80	7,0	0,60	25600	28900	440	500	200	230
35	13,0	20,5	M8	9,0	M3x5	80	8,0	0,90	36600	49300	790	1060	340	460

- 1) Cote H_2 avec bande de recouvrement
- 2) Cote H_2 sans bande de recouvrement
- 3) Capacités de charge et couples de charge pour guide à billes **sans** cage à billes. Capacités de charge et couples de charge pour guide à billes **avec** cage à billes 

La détermination des capacités de charge et charges par moments dynamiques est basée sur 100 000 m de course selon DIN ISO 14728-1. Cependant, la détermination est souvent basée sur seulement 50 000 m de course. Pour établir une comparaison : Il faut multiplier par 1,26 les valeurs **C**, **M_t** et **M_L** du tableau.

SNH - étroit, normal, haut R1621 ... 2.

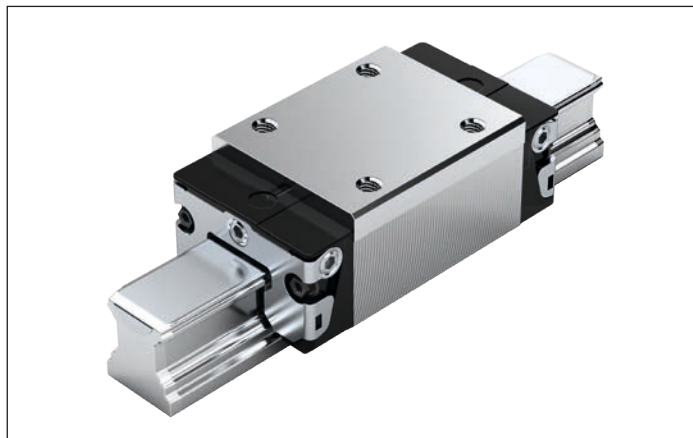
**Valeurs dynamiques**

Vitesse : $v_{\max} = 5 \text{ m/s}$
 Accélération : $a_{\max} = 500 \text{ m/s}^2$
 (Si $F_{\text{comb}} > 2,8 \cdot F_{\text{pr}}$: $a_{\max} = 50 \text{ m/s}^2$)

Instruction de lubrification

► Avec lubrification initiale

Remarque

Adapté pour tous les rails à billes SNS/SNO. Vous trouverez des guides à billes de taille 55 dans le chapitre "Guide à billes BSHP en acier pour charges élevées" à la fin du présent chapitre.

Options et numéros d'article

Taille	Guides à billes avec taille	Classe de précharge				Classe de précision				Racleur pour guide à billes						
		C0	C1	C2	C3	N	H	P	XP	sans cage à billes			avec cage à billes			
										SS	LS ¹	DS	SS	LS ¹	DS	
15	R1621 1	9				4	3	-	-	20	21	-	22	23	-	
			1			4	3	2	8	20	21	2Z	22	23	2Y	
				2		-	3	2	8	20	21	2Z	22	23	2Y	
					3	-	-	-	8	20	21	2Z	22	23	2Y	
25	R1621 2	9				4	3	-	-	20	21	-	22	23	-	
			1			4	3	2	8	20	21	2Z	22	23	2Y	
				2		-	3	2	8	20	21	2Z	22	23	2Y	
					3	-	-	-	8	20	21	2Z	22	23	2Y	
30	R1621 7	9				4	3	-	-	20	21	-	22	23	-	
			1			4	3	2	8	20	21	2Z	22	23	2Y	
				2		-	3	2	8	20	21	2Z	22	23	2Y	
					3	-	-	-	8	20	21	2Z	22	23	2Y	
35	R1621 3	9				4	3	-	-	20	21	-	22	23	-	
			1			4	3	2	8	20	21	2Z	22	23	2Y	
				2		-	3	2	8	20	21	2Z	22	23	2Y	
					3	-	-	-	8	20	21	2Z	22	23	2Y	
45	R1621 4	9				4	3	-	-	20	-	-	22	-	-	
			1			4	3	2	8	20	-	2Z	22	-	2Y	
				2		-	3	2	8	20	-	2Z	22	-	2Y	
					3	-	-	-	8	20	-	2Z	22	-	2Y	
Ex. :	R1621 7		1				3			20						

1) Uniquement pour les classes de précision N et H et pour XP dans la classe précharge C1.

Exemple de commande

Options :

- Guide à billes SNH
- Taille 30
- Classe de précharge C1
- Classe de précision H
- Avec racleur standard, sans cage à billes

Numéro d'article :

R1621 713 20

Classes de précharge

C0 = sans précharge (jeu)
 C1 = légère précharge
 C2 = précharge moyenne
 C3 = précharge élevée

Racleurs

SS = racleur standard
 LS = racleur à faible frottement
 DS = racleur à deux lèvres

Légende

Chiffres gris
 = sans variante/combo préférentielle
 (délais de livraison longs en partie)

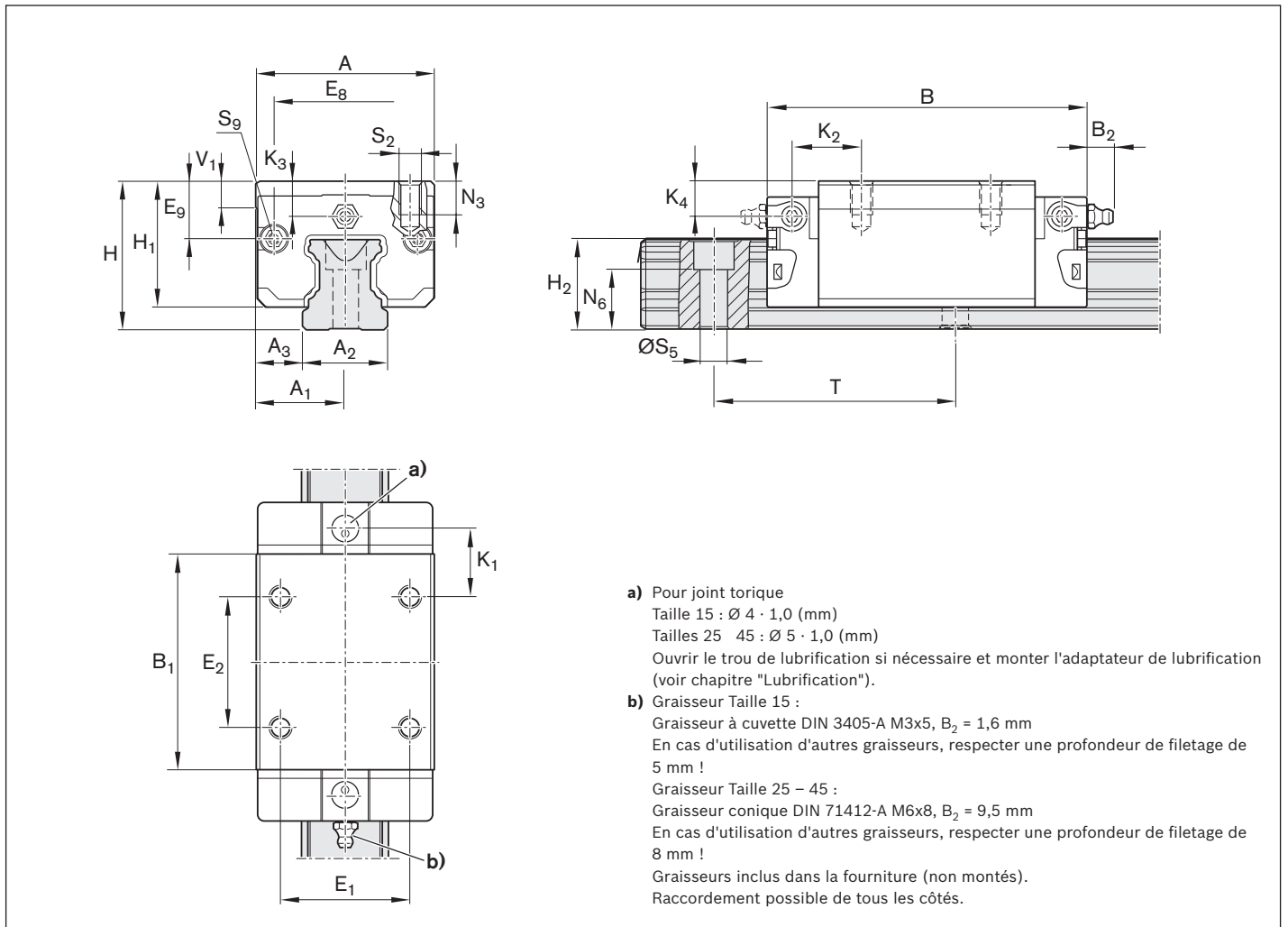

Taille	Dimensions (mm)																		
	A	A ₁	A ₂	A ₃	B ^{+0,5}	B ₁	E ₁	E ₂	E ₈	E ₉	H	H ₁	H ₂ ¹⁾	H ₂ ²⁾	K ₁	K ₂	K ₃	K ₄	
15	34	17	15	9,5	58,2	39,2	26	26	24,55	10,70	28	23,90	16,30	16,20	10,00	11,60	7,20	7,20	
25	48	24	23	12,5	86,2	57,8	35	35	38,30	15,50	40	33,90	24,45	24,25	17,45	18,60	9,50	9,50	
30	60	30	28	16,0	97,7	67,4	40	40	48,40	17,60	45	38,35	28,55	28,35	20,00	21,70	9,05	9,05	
35	70	35	34	18,0	110,5	77,0	50	50	58,00	24,35	55	47,40	32,15	31,85	20,50	22,00	13,90	13,90	
45	86	43	45	20,5	137,6	97,0	60	60	69,80	30,90	70	60,30	40,15	39,85	27,30	29,30	18,20	18,20	

Taille	Dimensions (mm)									Poids (kg)	Capacités de charge ³⁾ (N)		Couples de charge ³⁾ (Nm)			
	N ₃	N ₆ ^{+0,5}	S ₂	S ₅	S ₉	T	V ₁	m	C		C ₀	M _t	M _{t0}	M _L	M _{L0}	
15	6,0	10,3	M4	4,5	M2,5x3,5	60	5,0	0,20	9860	12700	95	120	68	87		
25	9,0	15,2	M6	7,0	M3x5	60	7,5	0,60	28600	35900	410	510	290	360		
30	12,0	17,0	M8	9,0	M3x5	80	7,0	0,95	36500	48100	630	830	440	580		
35	13,0	20,5	M8	9,0	M3x5	80	8,0	1,55	51800	80900	1110	1740	720	1130		
45	18,0	23,5	M10	14,0	M4x7	105	10,0	3,00	86400	132000	2330	3560	1540	2350		

1) Cote H₂ avec bande de recouvrement

2) Cote H₂ sans bande de recouvrement

3) Capacités de charge et couples de charge pour guide à billes **sans** cage à billes. Capacités de charge et couples de charge pour guide à billes **avec** cage à billes \varnothing 12

La détermination des capacités de charge et charges par moments dynamiques est basée sur 100 000 m de course selon DIN ISO 14728-1. Cependant, la détermination est souvent basée sur seulement 50 000 m de course. Pour établir une comparaison : Il faut multiplier par 1,26 les valeurs **C**, **M_t** et **M_L** du tableau.

SLH - étroit, long, haut R1624 ... 2.

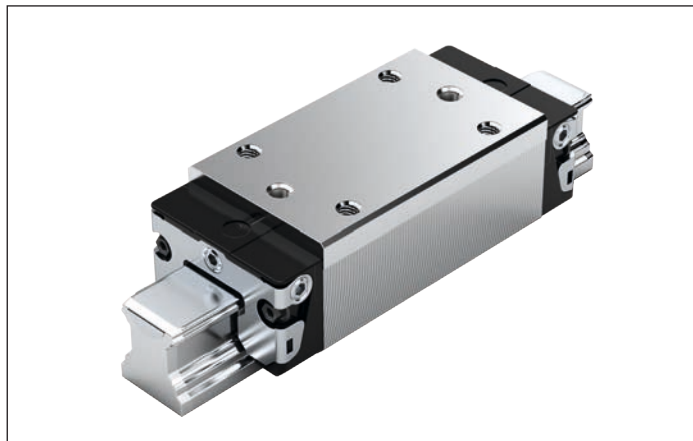
**Valeurs dynamiques**

Vitesse : $v_{\max} = 5 \text{ m/s}$
 Accélération : $a_{\max} = 500 \text{ m/s}^2$
 (Si $F_{\text{comb}} > 2,8 \cdot F_{\text{pr}}$: $a_{\max} = 50 \text{ m/s}^2$)

Instruction de lubrification

► Avec lubrification initiale

Remarque

Adapté pour tous les rails à billes SNS/SNO. Vous trouverez des guides à billes de taille 55 dans le chapitre "Guide à billes BSHP en acier pour charges élevées" à la fin du présent chapitre.

Options et numéros d'article

Taille	Guides à billes avec taille	Classe de précharge				Classe de précision				Racleur pour guide à billes						
		C0	C1	C2	C3	N	H	P	XP	sans cage à billes			avec cage à billes			
										SS	LS ¹	DS	SS	LS ¹	DS	
25	R1624 2	9				4	3	-	-	20	21	-	22	23	-	
			1			4	3	2	8	20	21	2Z	22	23	2Y	
				2		-	3	2	8	20	21	2Z	22	23	2Y	
					3	-	-	-	8	20	21	2Z	22	23	2Y	
30	R1624 7	9				4	3	-	-	20	21	-	22	23	-	
			1			4	3	2	8	20	21	2Z	22	23	2Y	
				2		-	3	2	8	20	21	2Z	22	23	2Y	
					3	-	-	-	8	20	21	2Z	22	23	2Y	
35	R1624 3	9				4	3	-	-	20	21	-	22	23	-	
			1			4	3	2	8	20	21	2Z	22	23	2Y	
				2		-	3	2	8	20	21	2Z	22	23	2Y	
					3	-	-	-	8	20	21	2Z	22	23	2Y	
45	R1624 4	9				4	3	-	-	20	-	-	22	-	-	
			1			4	3	2	8	20	-	2Z	22	-	2Y	
				2		-	3	2	8	20	-	2Z	22	-	2Y	
					3	-	-	-	8	20	-	2Z	22	-	2Y	
Ex. :	R16247		1			3				20						

1) Uniquement pour les classes de précision N et H et pour XP dans la classe précharge C1.

Exemple de commande

Options :

- Guide à billes SLH
- Taille 30
- Classe de précharge C1
- Classe de précision H
- Avec racleur standard, sans cage à billes

Numéro d'article :

R1624 713 20

Classes de précharge

C0 = sans précharge (jeu)
 C1 = légère précharge
 C2 = précharge moyenne
 C3 = précharge élevée

Racleurs

SS = racleur standard
 LS = racleur à faible frottement
 DS = racleur à deux lèvres

Légende

Chiffres gris
 = sans variante/combo
 préférentielle
 (délais de livraison longs en partie)

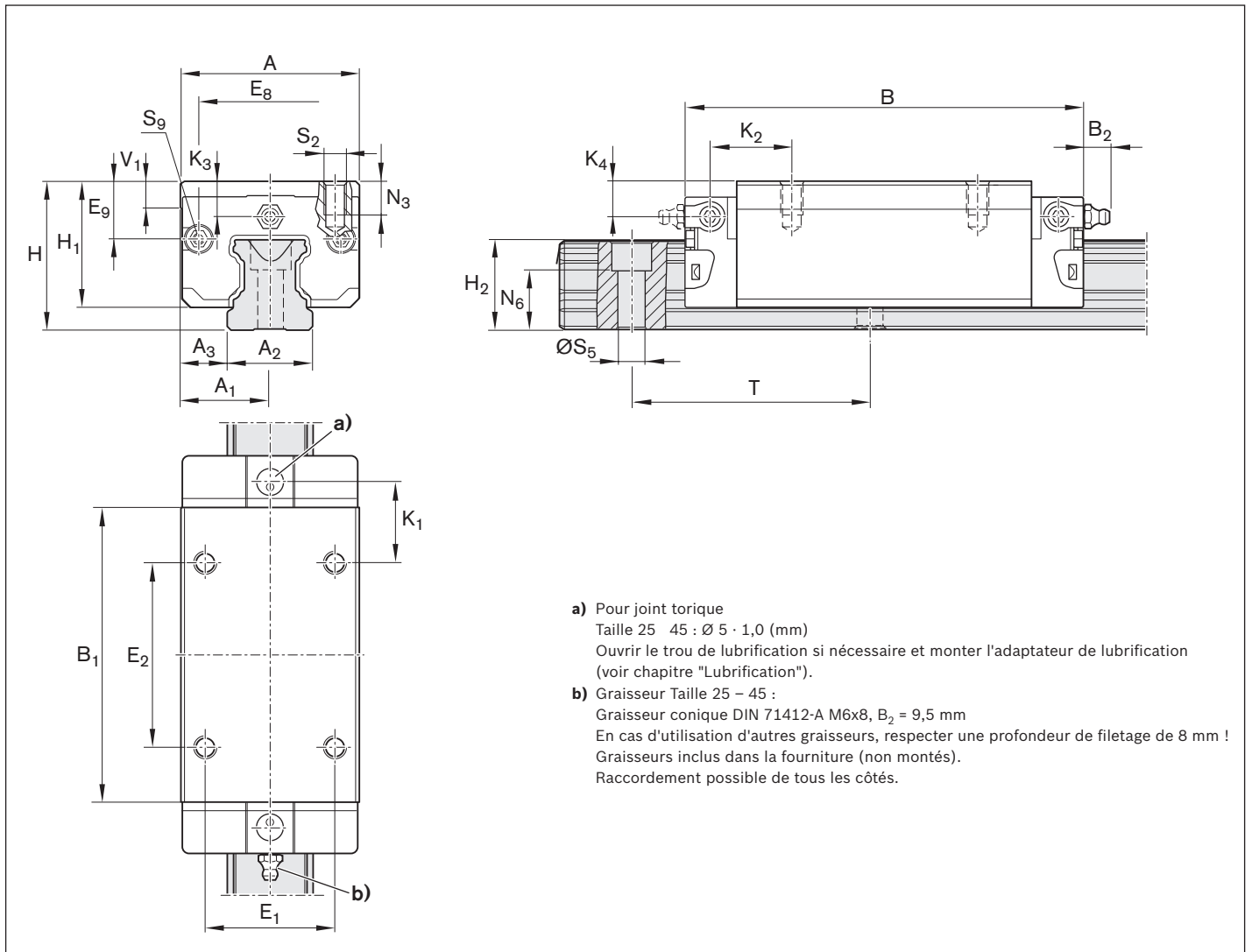

Taille	Dimensions (mm)																	
	A	A ₁	A ₂	A ₃	B ^{+0,5}	B ₁	E ₁	E ₂	E ₈	E ₉	H	H ₁	H ₂ ¹⁾	H ₂ ²⁾	K ₁	K ₂	K ₃	K ₄
25	48	24	23	12,5	107,9	79,5	35	50	38,30	15,50	40	33,90	24,45	24,25	20,80	21,95	9,50	9,50
30	60	30	28	16,0	119,7	89,4	40	60	48,40	17,60	45	38,35	28,55	28,35	21,00	22,70	9,05	9,05
35	70	35	34	18,0	139,0	105,5	50	72	58,00	24,35	55	47,40	32,15	31,85	23,75	25,25	13,90	13,90
45	86	43	45	20,5	174,1	133,5	60	80	69,80	30,90	70	60,30	40,15	39,85	35,50	37,50	18,20	18,20

Taille	Dimensions (mm)								Poids (kg)	Capacités de charge ³⁾ (N)		Couples de charge ³⁾ (Nm)			
	N ₃	N ₆ ^{+0,5}	S ₂	S ₅	S ₉	T	V ₁	m		C	C ₀	M _t	M _{t0}	M _L	M _{L0}
25	9,0	15,2	M6	7,0	M3x5	60	7,5	0,80	37300	52500	530	750	530	740	
30	12,0	17,0	M8	9,0	M3x5	80	7,0	1,20	46000	66900	800	1160	740	1080	
35	13,0	20,5	M8	9,0	M3x5	80	8,0	2,10	66700	116000	1440	2500	1290	2240	
45	18,0	23,5	M10	14,0	M4x7	105	10,0	4,10	111000	190000	3010	5120	2730	4660	

1) Cote H₂ avec bande de recouvrement

2) Cote H₂ sans bande de recouvrement

3) Capacités de charge et couples de charge pour guide à billes **sans** cage à billes. Capacités de charge et couples de charge pour guide à billes **avec** cage à billes 12

La détermination des capacités de charge et charges par moments dynamiques est basée sur 100 000 m de course selon DIN ISO 14728-1. Cependant, la détermination est souvent basée sur seulement 50 000 m de course. Pour établir une comparaison : Il faut multiplier par 1,26 les valeurs **C**, **M_t** et **M_L** du tableau.

FNN – à bride, normal, bas R1693 ... 1.

**Valeurs dynamiques**

Vitesse : $v_{\max} = 3 \text{ m/s}$
 Accélération : $a_{\max} = 250 \text{ m/s}^2$
 (Si $F_{\text{comb}} > 2,8 \cdot F_{\text{pr}}$: $a_{\max} = 50 \text{ m/s}^2$)

Instruction de lubrification

- ▶ Sans lubrification initiale

Remarque

Adapté pour tous les rails à billes SNS/SNO.

Options et numéros d'article

Taille	Guides à billes avec taille	Classe de précharge		Classe de précision		Racleur pour guide à billes sans cage à billes	
		C0	C1	N	H	SS	LS
20	R1693 8	9	1	4	3	10	11
25 ¹⁾	R1693 2	9	1	4	3	10	11
Ex. :	R1693 8		1		3	10	

1) Guide à billes BSHP

Exemple de commande

Options :

- ▶ Guide à billes FNN
- ▶ Taille 20
- ▶ Classe de précharge C1
- ▶ Classe de précision H
- ▶ Avec racleur standard, sans cage à billes

Numéro d'article :

R1693 813 10

Classes de précharge

C0 = sans précharge (jeu)
 C1 = légère précharge

Racleurs

SS = racleur standard
 LS = racleur à faible frottement

Légende

Chiffres gris
 = sans variante/comboinaison préférentielle (délais de livraison longs en partie)

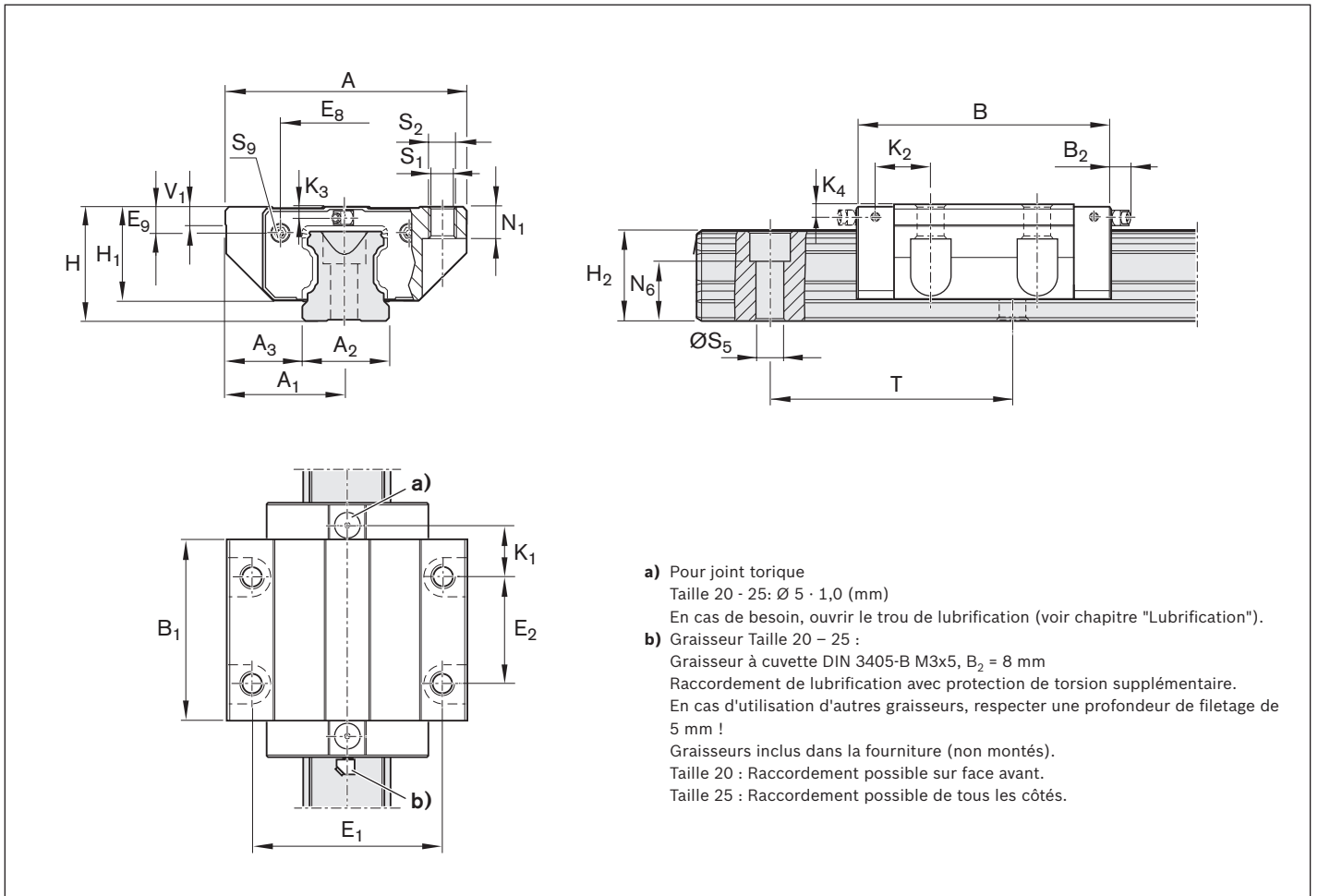

Taille	Dimensions (mm)																	
	A	A ₁	A ₂	A ₃	B ^{+0,5}	B ₁	E ₁	E ₂	E ₈	E ₉	H	H ₁	H ₂ ¹⁾	H ₂ ²⁾	K ₁	K ₂	K ₃	K ₄
20	59	29,5	20	19,5	72,5	49,6	49	32	30,5	5,6	28	23,0	20,75	20,55	13,0	-	3,6	-
25	73	36,5	23	25,0	81,0	57,8	60	35	38,3	8,5	33	26,5	24,45	24,25	16,6	17,0	4,1	4,1

Taille	Dimensions (mm)									Poids (kg)	Capacités de charge ³⁾ (N)		Couples de charge ³⁾ (Nm)			
	N ₁	N ₆ ^{±0,5}	S ₁	S ₂	S ₅	S ₉	T	V ₁	m		C	C ₀	M _t	M _{t0}	M _L	M _{L0}
20	7,7	13,2	5,3	M6	6,0	M3x5	60	6,0	0,40	14500	24400	190	310	100	165	
25	9,3	15,2	6,7	M8	7,0	M3x5	60	7,5	0,60	28600	35900	410	510	290	360	

- 1) Cote H₂ avec bande de recouvrement
- 2) Cote H₂ sans bande de recouvrement
- 3) Capacités de charge et couples de charge pour guide à billes **sans** cage à billes.

La détermination des capacités de charge et charges par moments dynamiques est basée sur 100 000 m de course selon DIN ISO 14728-1. Cependant, la détermination est souvent basée sur seulement 50 000 m de course. Pour établir une comparaison : Il faut multiplier par 1,26 les valeurs **C**, **M_t** et **M_L** du tableau.

FKN – à bride, court, bas R1663 ... 1.

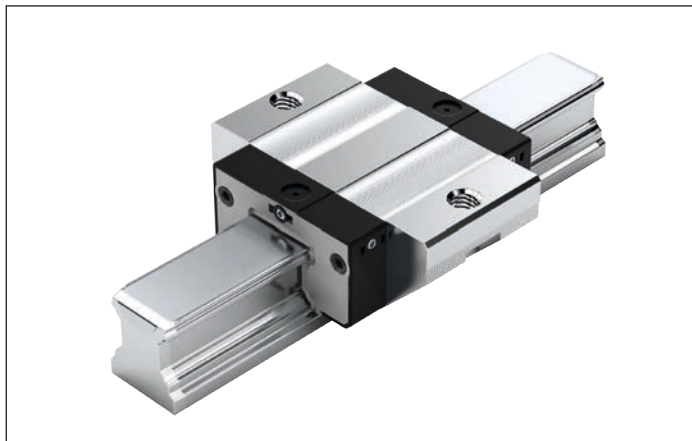
**Valeurs dynamiques**

Vitesse : $v_{\max} = 3 \text{ m/s}$
 Accélération : $a_{\max} = 250 \text{ m/s}^2$
 (Si $F_{\text{comb}} > 2,8 \cdot F_{\text{pr}}$: $a_{\max} = 50 \text{ m/s}^2$)

Instruction de lubrification

► Sans lubrification initiale

Remarque

Adapté pour tous les rails à billes SNS/SNO.

Options et numéros d'article

Taille	Guides à billes avec taille	Classe de précharge		Classe de précision		Racleur pour guide à billes sans cage à billes	
		C0	C1	N	H	SS	LS
20	R1663 8	9	1	4	3	10	11
25 ¹⁾	R1663 2	9	1	4	3	10	11
Ex. :	R1663 8		1		3	10	

1) Guide à billes BSHP

Exemple de commande

Options :

- Guide à billes FKN
- Taille 20
- Classe de précharge C1
- Classe de précision H
- Avec racleur standard, sans cage à billes

Numéro d'article :

R1663 813 10

Classes de précharge

C0 = sans précharge (jeu)
 C1 = légère précharge

Racleurs

SS = racleur standard
 LS = racleur à faible frottement

Légende

Chiffres gris
 = sans variante/combo
 préférentielle
 (délais de livraison longs en partie)

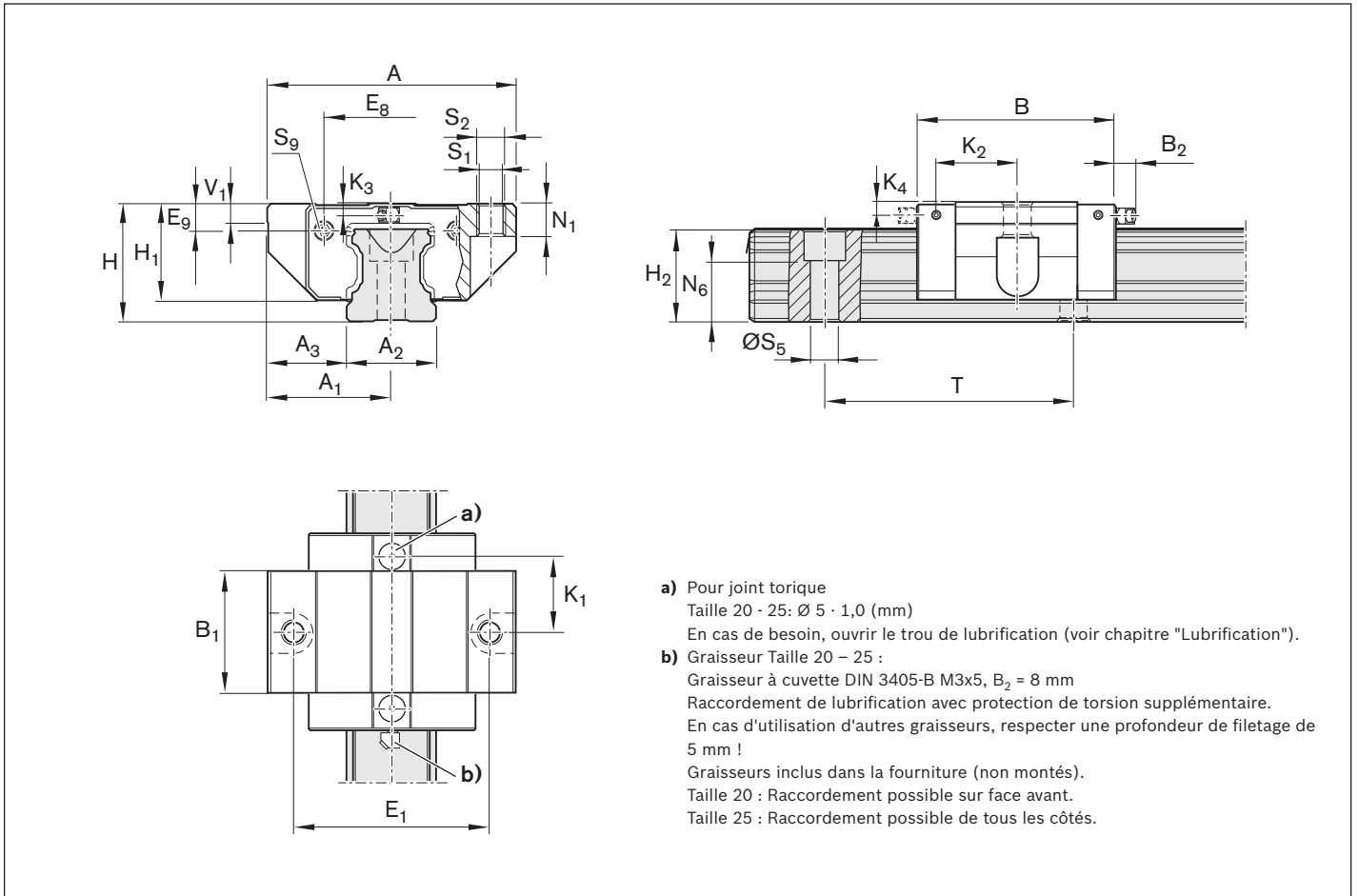

Taille	Dimensions (mm)																	
	A	A ₁	A ₂	A ₃	B ^{+0,5}	B ₁	E ₁	E ₈	E ₉	H	H ₁	H ₂ ¹⁾	H ₂ ²⁾	K ₁	K ₂	K ₃	K ₄	
20	59	29,5	20	19,5	55	31,9	49	30,5	5,6	28	23,0	20,75	20,55	20,1	-	3,6	-	
25	73	36,5	23	25,0	62	38,6	60	38,3	8,5	33	26,5	24,45	24,25	24,5	25,0	4,1	4,1	

Taille	Dimensions (mm)									Poids (kg)	Capacités de charge ³⁾ (N)		Couples de charge ³⁾ (Nm)			
	N ₁	N ₆ ^{±0,5}	S ₁	S ₂	S ₅	S ₉	T	V ₁	m		C	C ₀	M _t	M _{t0}	M _L	M _{L0}
20	7,7	13,2	5,3	M6	6,0	M3x5	60	6,0	0,25	9600	13600	120	170	40	58	
25	9,3	15,2	6,7	M8	7,0	M3x5	60	7,5	0,45	19800	21200	280	300	130	140	

- 1) Cote H₂ avec bande de recouvrement
- 2) Cote H₂ sans bande de recouvrement
- 3) Capacités de charge et couples de charge pour guide à billes **sans** cage à billes.

La détermination des capacités de charge et charges par moments dynamiques est basée sur 100 000 m de course selon DIN ISO 14728-1. Cependant, la détermination est souvent basée sur seulement 50 000 m de course. Pour établir une comparaison : Il faut multiplier par 1,26 les valeurs **C**, **M_t** et **M_L** du tableau.

SKN – étroit, normal, bas R1694 ... 1.

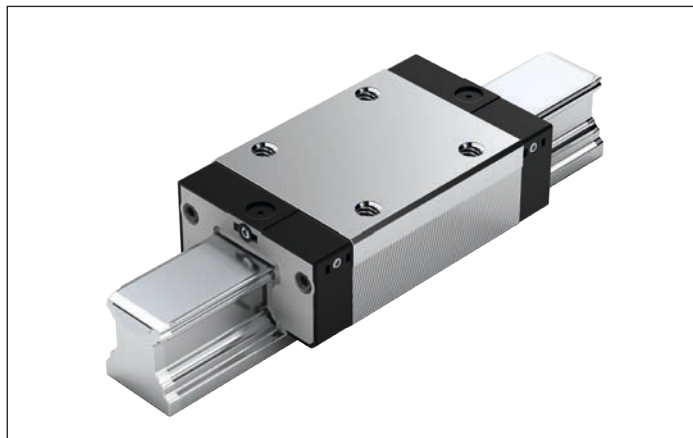
**Valeurs dynamiques**

Vitesse : $v_{\max} = 3 \text{ m/s}$
 Accélération : $a_{\max} = 250 \text{ m/s}^2$
 (Si $F_{\text{comb}} > 2,8 \cdot F_{\text{pr}}$: $a_{\max} = 50 \text{ m/s}^2$)

Instruction de lubrification

► Sans lubrification initiale

Remarque

Adapté pour tous les rails à billes SNS/SNO.

Options et numéros d'article

Taille	Guides à billes avec taille	Classe de précharge		Classe de précision		Racleur pour guide à billes sans cage à billes	
		C0	C1	N	H	SS	LS
20	R1694 8	9	1	4	3	10	11
25 ¹⁾	R1694 2	9	1	4	3	10	11
Ex. :	R1694 8		1		3	10	

1) Guide à billes BSHP

Exemple de commande

Options :

- Guide à billes SNN
- Taille 20
- Classe de précharge C1
- Classe de précision H
- Avec racleur standard, sans cage à billes

Numéro d'article :

R1694 813 10

Classes de précharge

C0 = sans précharge (jeu)
 C1 = légère précharge

Racleurs

SS = racleur standard
 LS = racleur à faible frottement

Légende

Chiffres gris
 = sans variante/combo
 préférentielle
 (délais de livraison longs en partie)

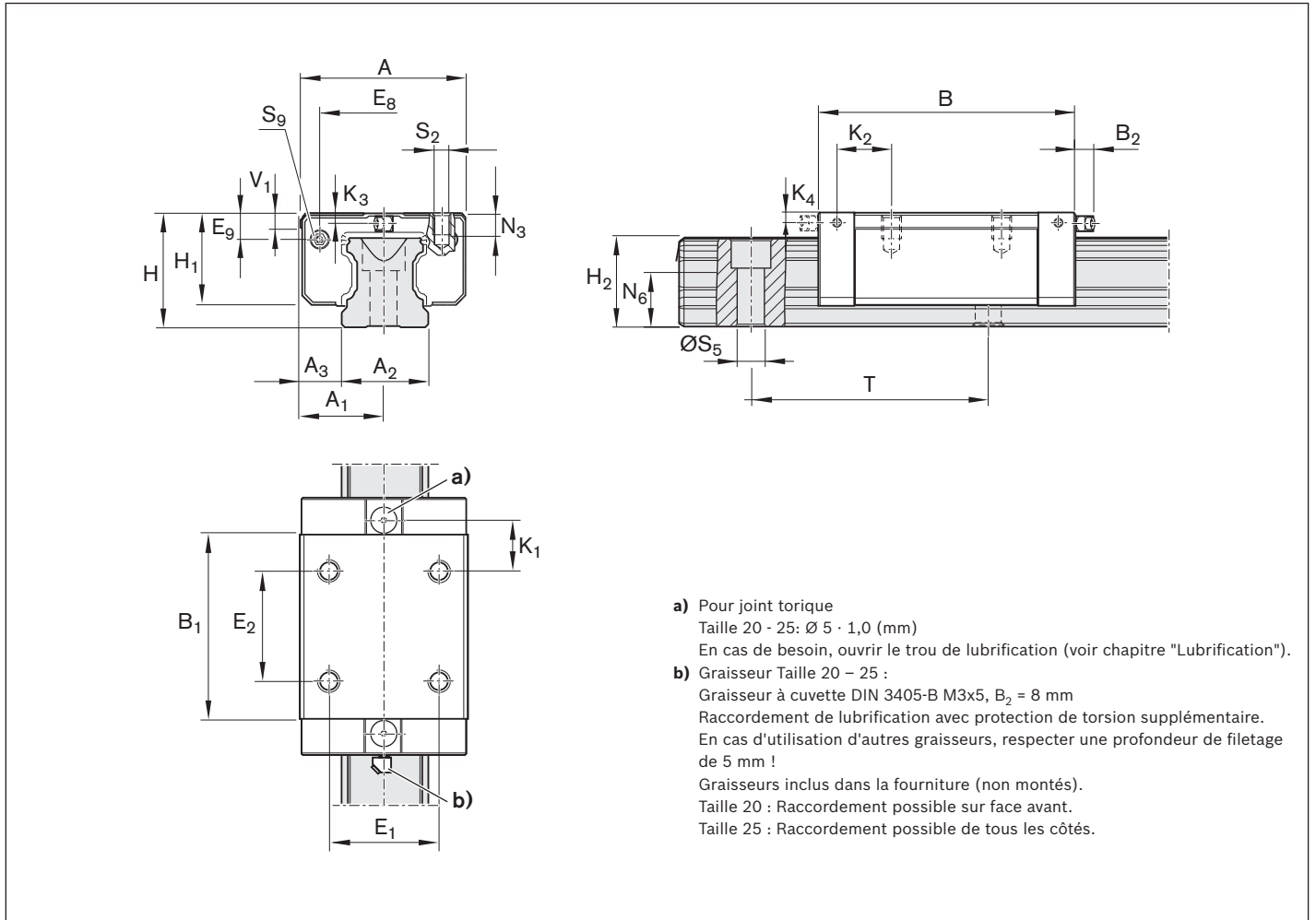

Taille	Dimensions (mm)																	
	A	A ₁	A ₂	A ₃	B ^{+0,5}	B ₁	E ₁	E ₂	E ₈	E ₉	H	H ₁	H ₂ ¹⁾	H ₂ ²⁾	K ₁	K ₂	K ₃	K ₄
20	42	21	20	11,0	72,5	49,6	32	32	30,5	5,6	28	23,0	20,75	20,55	13,0	-	3,6	-
25	48	24	23	12,5	81,0	57,8	35	35	38,3	8,5	33	26,5	24,45	24,25	16,6	17,0	4,1	4,1

Taille	Dimensions (mm)								Poids (kg)	Capacités de charge ³⁾ (N)		Couples de charge ³⁾ (Nm)			
	N ₃	N ₆ ^{±0,5}	S ₂	S ₅	S ₉	T	V ₁	m		C	C ₀	M _t	M _{t0}	M _L	M _{L0}
20	6,3	13,2	M5	6,0	M3x5	60	6,0	0,30	14500	24400	190	310	100	165	
25	7,0	15,2	M6	7,0	M3x5	60	7,5	0,45	28600	35900	410	510	290	360	

1) Cote H₂ avec bande de recouvrement

2) Cote H₂ sans bande de recouvrement

3) Capacités de charge et couples de charge pour guide à billes **sans** cage à billes.

La détermination des capacités de charge et charges par moments dynamiques est basée sur 100 000 m de course selon DIN ISO 14728-1.

Cependant, la détermination est souvent basée sur seulement 50 000 m de course. Pour établir une comparaison : Il faut multiplier par 1,26 les valeurs **C**, **M_t** et **M_L** du tableau.

SKN – étroit, court, bas R1664 ... 1.

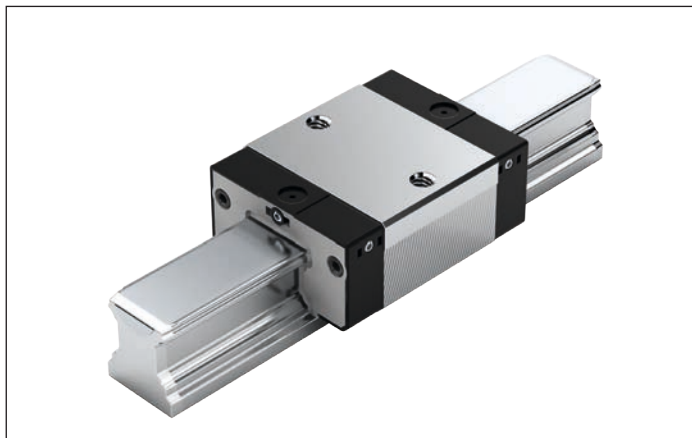
**Valeurs dynamiques**

Vitesse : $v_{\max} = 3 \text{ m/s}$
 Accélération : $a_{\max} = 250 \text{ m/s}^2$
 (Si $F_{\text{comb}} > 2,8 \cdot F_{\text{pr}}$: $a_{\max} = 50 \text{ m/s}^2$)

Instruction de lubrification

- ▶ Sans lubrification initiale

Remarque

Adapté pour tous les rails à billes SNS/SNO.

Options et numéros d'article

Taille	Guides à billes avec taille	Classe de précharge		Classe de précision		Racleur pour guide à billes sans cage à billes		
		C0	C1	N	H	SS	LS	
20	R1664 8	9	1	4	3	10	11	
25 ¹⁾	R1664 2	9	1	4	3	10	11	
Ex. :	R1664 8		1		3	10		

1) Guide à billes BSHP

Exemple de commande

Options :

- ▶ Guide à billes SKN
- ▶ Taille 20
- ▶ Classe de précharge C1
- ▶ Classe de précision H
- ▶ Avec racleur standard, sans cage à billes

Numéro d'article :

R1664 813 10

Classes de précharge

C0 = sans précharge (jeu)
 C1 = légère précharge

Racleurs

SS = racleur standard
 LS = racleur à faible frottement

Légende

Chiffres gris
 = sans variante/combo
 préférentielle
 (délais de livraison longs en partie)

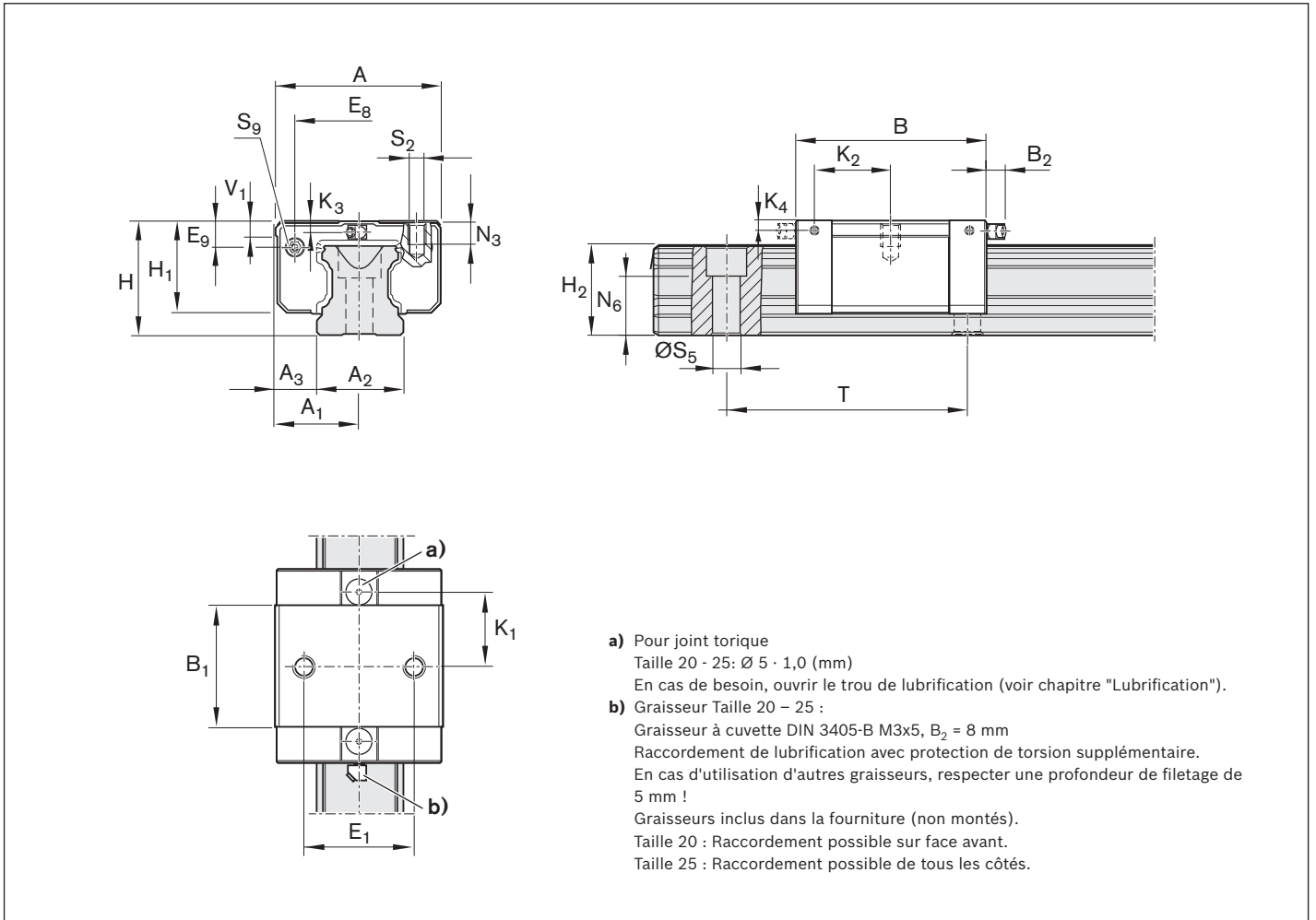

Taille	Dimensions (mm)																
	A	A ₁	A ₂	A ₃	B ^{+0,5}	B ₁	E ₁	E ₈	E ₉	H	H ₁	H ₂ ¹⁾	H ₂ ²⁾	K ₁	K ₂	K ₃	K ₄
20	42	21	20	11,0	55	31,9	32	30,5	5,6	28	23,0	20,75	20,55	20,1	-	3,6	-
25	48	24	23	12,5	62	38,6	35	38,3	8,5	33	26,5	24,45	24,25	24,5	25,0	4,1	4,1

Taille	Dimensions (mm)							Poids (kg)	Capacités de charge ³⁾ (N)		Couples de charge ³⁾ (Nm)			
	N ₃	N ₆ ^{+0,5}	S ₂	S ₅	S ₉	T	V ₁		 C C ₀		 M _t M _{t0}		 M _L M _{L0}	
20	6,3	13,2	M5	6,0	M3x5	60	6,0	0,20	9600	13600	120	170	40	58
25	7,0	15,2	M6	7,0	M3x5	60	7,5	0,30	19800	21200	280	300	130	140

1) Cote H₂ avec bande de recouvrement

2) Cote H₂ sans bande de recouvrement

3) Capacités de charge et couples de charge pour guide à billes **sans** cage à billes.

La détermination des capacités de charge et charges par moments dynamiques est basée sur 100 000 m de course selon DIN ISO 14728-1. Cependant, la détermination est souvent basée sur seulement 50 000 m de course. Pour établir une comparaison : Il faut multiplier par 1,26 les valeurs **C**, **M_t** et **M_L** du tableau.

FNS – à bride, normal, hauteur standard, R1651 ... 1.

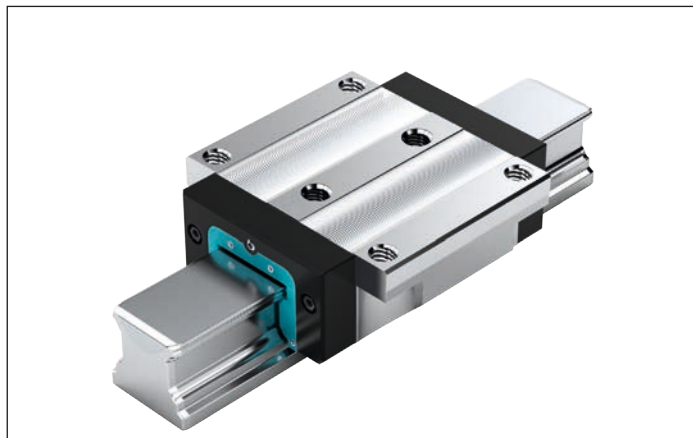
**Valeurs dynamiques**

Vitesse : $v_{\max} = 3 \text{ m/s}$
 Accélération : $a_{\max} = 250 \text{ m/s}^2$
 (Si $F_{\text{comb}} > 2,8 \cdot F_{\text{pr}}$: $a_{\max} = 50 \text{ m/s}^2$)

Instruction de lubrification

► Sans lubrification initiale

Remarque

Adapté pour tous les rails à billes SNS.

Options et numéros d'article

Taille	Guides à billes avec taille	Classe de précharge				Classe de précision					Racleur pour guide à billes sans cage à billes
		C0	C1	C2	C3	N	H	P	SP	UP	
55	R1651 5	9				4	3	-	-	-	10
			1			4	3	2	1	9	10
				2		-	3	2	1	9	10
					3	-	-	2	1	9	10
65	R1651 6	9				4	3	-	-	-	10
			1			4	3	2	1	9	10
				2		-	3	2	1	9	10
					3	-	-	2	1	9	10
Ex. :	R1651 5		1			3				10	

Exemple de commande

Options :

- Guide à billes FNS
- Taille 55
- Classe de précharge C1
- Classe de précision H
- Avec racleur standard, sans cage à billes

Numéro d'article :

R1651 513 10

Classes de précharge

C0 = sans précharge (jeu)
 C1 = légère précharge
 C2 = précharge moyenne
 C3 = précharge élevée

Racleurs

SS = racleur standard

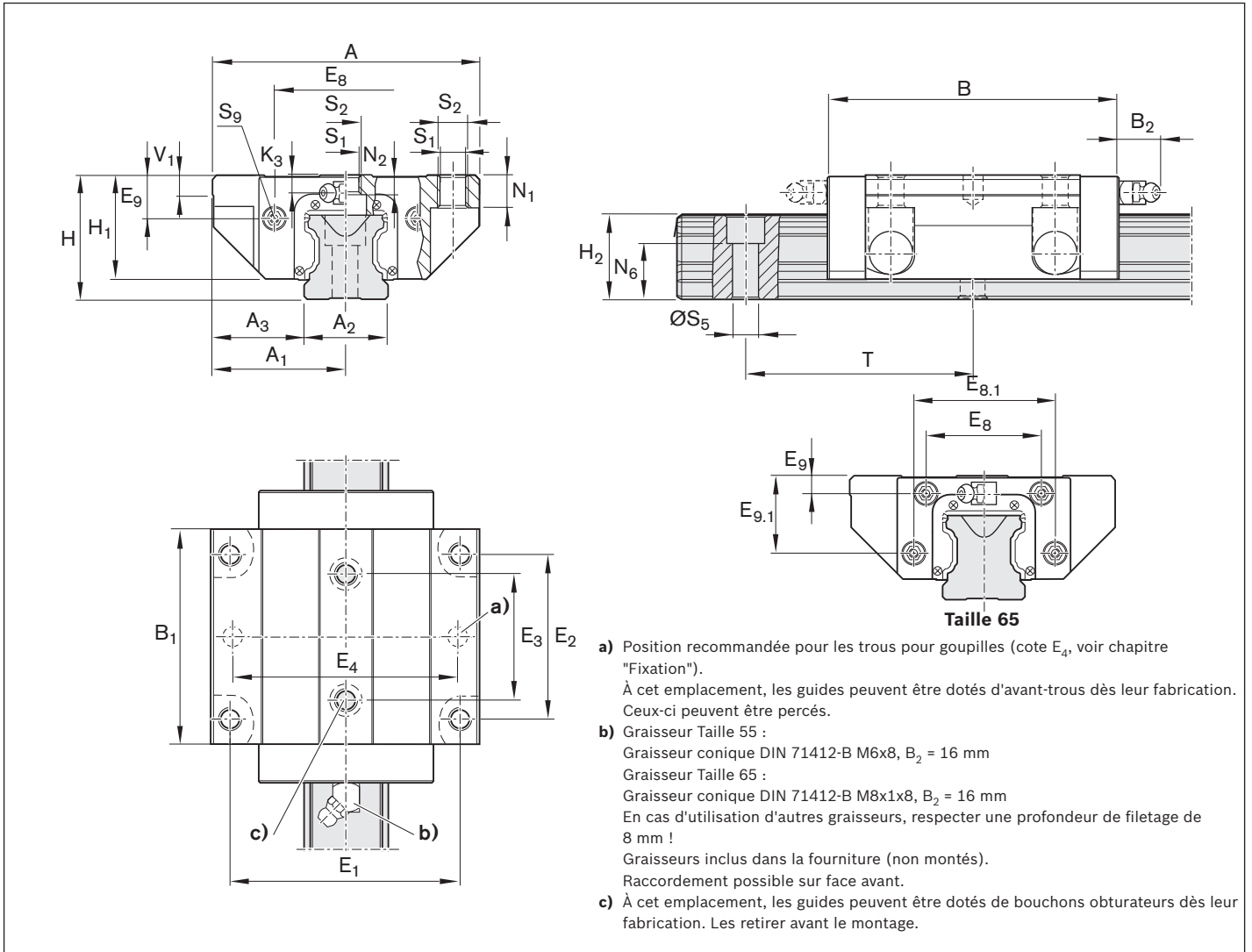

Taille	Dimensions (mm)																
	A	A ₁	A ₂	A ₃	B ^{+0,5}	B ₁	E ₁	E ₂	E ₃	E ₈	E _{8.1}	E ₉	E _{9.1}	H	H ₁	H ₂ ¹⁾	H ₂ ²⁾
55	140	70	53	43,5	159	115,5	116	95	70	80	-	22,3	-	70	57	48,15	47,85
65	170	85	63	53,5	188	139,6	142	110	82	76	100	11,0	53,5	90	76	60,15	59,85

Taille	Dimensions (mm)											Poids (kg)	Capacités de charge ³⁾ (N)	Couples de charge ³⁾ (Nm)			
	K ₃	N ₁	N ₂	N ₆ ^{±0,5}	S ₁	S ₂	S ₅	S ₉	T	V ₁	m			C	C ₀	M _t	M _{t0}
55	9	18	13,5	29,0	12,4	M14	16	M5x8	120	12	5,20	109000	174000	3480	5550	2320	3690
65	16	23	14,0	38,5	14,6	M16	18	M4x7	150	15	10,25	172000	280000	6810	11100	4560	7400

1) Cote H_2 avec bande de recouvrement.

2) Cote H_2 sans bande de recouvrement.

3) Capacités de charge et couples de charge pour guide à billes **sans** cage à billes.

La détermination des capacités de charge et charges par moments dynamiques est basée sur 100 000 m de course selon DIN ISO 14728-1. Cependant, la détermination est souvent basée sur seulement 50 000 m de course. Pour établir une comparaison : Il faut multiplier par 1,26 les valeurs **C**, **M_t** et **M_L** du tableau.

FLS – à bride, long, hauteur standard, R1653 ... 1.

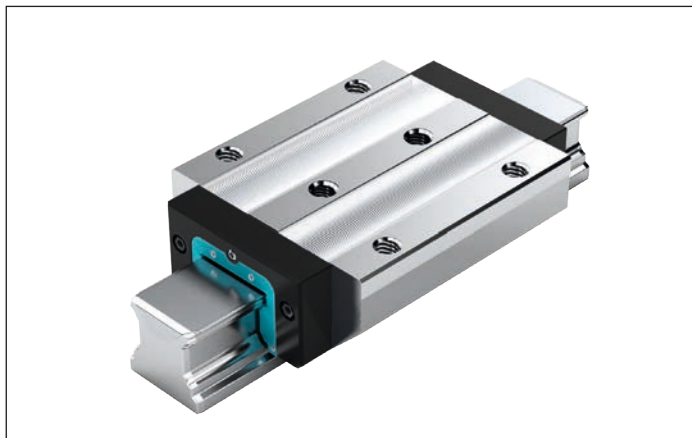
**Valeurs dynamiques**

Vitesse : $v_{\max} = 3 \text{ m/s}$
 Accélération : $a_{\max} = 250 \text{ m/s}^2$
 (Si $F_{\text{comb}} > 2,8 \cdot F_{\text{pr}}$: $a_{\max} = 50 \text{ m/s}^2$)

Instruction de lubrification

- ▶ Sans lubrification initiale

Remarque

Adapté pour tous les rails à billes SNS.

Options et numéros d'article

Taille	Guides à billes avec taille	Classe de précharge				Classe de précision					Racleur pour guide à billes sans cage à billes	SS
		C0	C1	C2	C3	N	H	P	SP	UP		
55	R1653 5	9				4	3	-	-	-		10
			1			4	3	2	1	9		10
				2		-	3	2	1	9		10
					3	-	-	2	1	9		10
65	R1653 6	9				4	3	-	-	-		10
			1			4	3	2	1	9		10
				2		-	3	2	1	9		10
					3	-	-	2	1	9		10
Ex. :	R1653 5		1			3					10	

Exemple de commande

Options :

- ▶ Guide à billes FLS
- ▶ Taille 55
- ▶ Classe de précharge C1
- ▶ Classe de précision H
- ▶ Avec racleur standard, sans cage à billes

Numéro d'article :

R1653 513 10

Classes de précharge

C0 = sans précharge (jeu)
 C1 = légère précharge
 C2 = précharge moyenne
 C3 = précharge élevée

Racleurs

SS = racleur standard

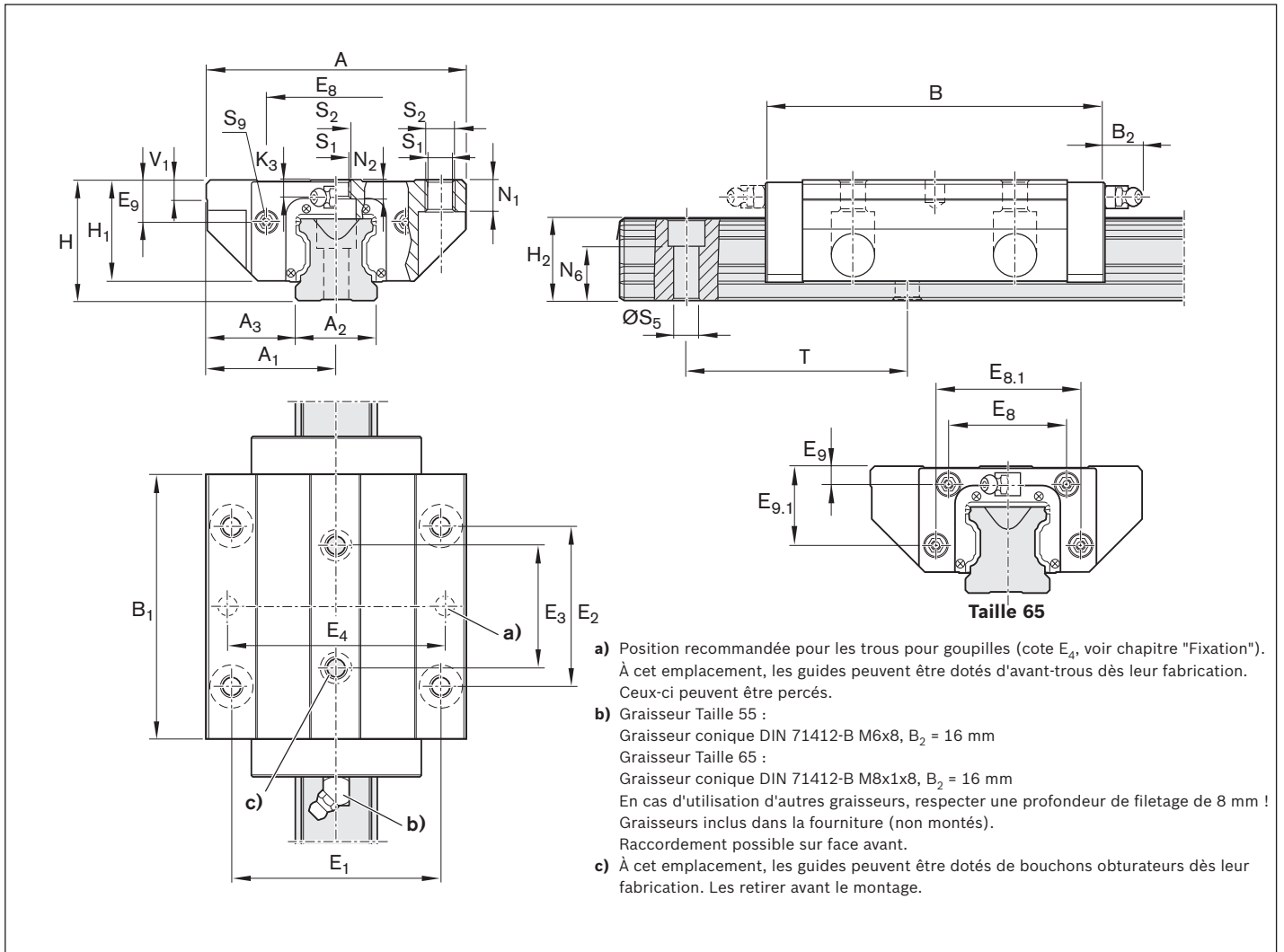

Taille	Dimensions (mm)																
	A	A ₁	A ₂	A ₃	B ^{+0,5}	B ₁	E ₁	E ₂	E ₃	E ₈	E _{8.1}	E ₉	E _{9.1}	H	H ₁	H ₂ ¹⁾	H ₂ ²⁾
55	140	70	53	43,5	199	155,5	116	95	70	80	-	22,3	-	70	57	48,15	47,85
65	170	85	63	53,5	243	194,6	142	110	82	76	100	11,0	53,5	90	76	60,15	59,85

Taille	Dimensions (mm)											Poids (kg)	Capacités de charge ³⁾ (N)			Couples de charge ³⁾ (Nm)			
	K ₃	N ₁	N ₂	N ₆ ^{±0,5}	S ₁	S ₂	S ₅	S ₉	T	V ₁	m		C	C ₀	M _t	M _{t0}	M _L	M _{L0}	
55	9	18	13,5	29,0	12,4	M14	16	M5x8	120	12	7,50	139000	245000	4410	7780	3960	6990		
65	16	23	14,0	38,5	14,6	M16	18	M4x7	150	15	14,15	223000	404000	8810	16000	8160	14800		

1) Cote H_2 avec bande de recouvrement

2) Cote H_2 sans bande de recouvrement

3) Capacités de charge et couples de charge pour guide à billes **sans** cage à billes.

La détermination des capacités de charge et charges par moments dynamiques est basée sur 100 000 m de course selon DIN ISO 14728-1. Cependant, la détermination est souvent basée sur seulement 50 000 m de course. Pour établir une comparaison : Il faut multiplier par 1,26 les valeurs **C**, **M_t** et **M_L** du tableau.

SNS – étroit, normal, hauteur standard, R1622 ...1.

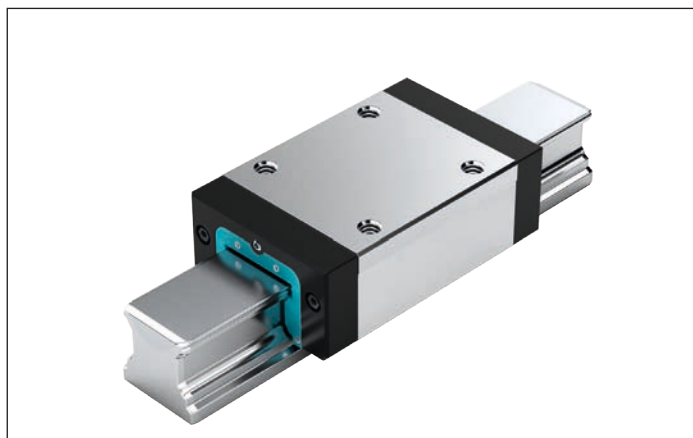
**Valeurs dynamiques**

Vitesse : $v_{\max} = 3 \text{ m/s}$
 Accélération : $a_{\max} = 250 \text{ m/s}^2$
 (Si $F_{\text{comb}} > 2,8 \cdot F_{\text{pr}}$: $a_{\max} = 50 \text{ m/s}^2$)

Instruction de lubrification

- ▶ Sans lubrification initiale

Remarque

Adapté pour tous les rails à billes SNS.

Options et numéros d'article

Taille	Guides à billes avec taille	Classe de précharge				Classe de précision			Racleur pour guide à billes sans cage à billes	SS
		C0	C1	C2	C3	N	H	P		
55	R1622 5	9				4	3	–	10	
			1			4	3	2	10	
				2		–	3	2	10	
					3	–	–	2	10	
65	R1622 6	9				4	3	–	10	
			1			4	3	2	10	
				2		–	3	2	10	
					3	–	–	2	10	
Ex. :	R1622 5		1				3		10	

Exemple de commande

Options :

- ▶ Guide à billes SNS
- ▶ Taille 55
- ▶ Classe de précharge C1
- ▶ Classe de précision H
- ▶ Avec racleur standard, sans cage à billes

Numéro d'article :

R1622 513 10

Classes de précharge

C0 = sans précharge (jeu)
 C1 = légère précharge
 C2 = précharge moyenne
 C3 = précharge élevée

Racleurs

SS = racleur standard

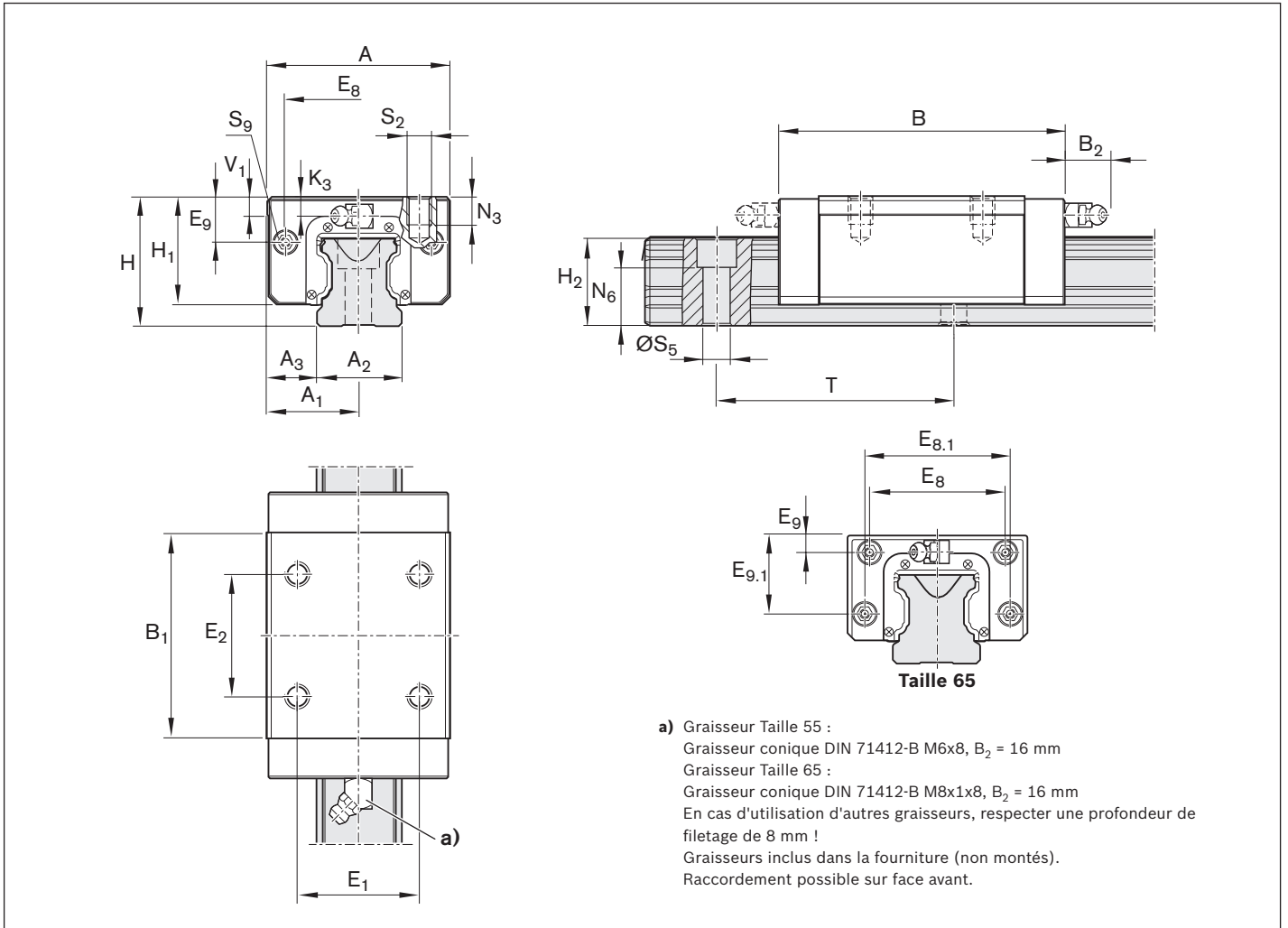

Taille	Dimensions (mm)															
	A	A ₁	A ₂	A ₃	B ^{+0,5}	B ₁	E ₁	E ₂	E ₈	E _{8.1}	E ₉	E _{9.1}	H	H ₁	H ₂ ¹⁾	H ₂ ²⁾
55	100	50	53	23,5	159	115,5	75	75	80	–	22,3	–	70	57	48,15	47,85
65	126	63	63	31,5	188	139,6	76	70	76	100	11,0	53,5	90	76	60,15	59,85

Taille	Dimensions (mm)										Poids (kg)	Capacités de charge ³⁾ (N)		Couples de charge ³⁾ (Nm)			
	K ₃	N ₃	N ₆ ^{±0,5}	S ₂	S ₅	S ₉	T	V ₁	m	C		C ₀	M _t	M _{t0}	M _L	M _{L0}	
55	9	19	29,0	M12	16	M5x8	120	12	3,80	109000	174000	3480	5550	2320	3690		
65	16	21	38,5	M16	18	M4x7	150	15	6,90	172000	280000	6810	11100	4560	7400		

1) Cote H₂ avec bande de recouvrement

2) Cote H₂ sans bande de recouvrement

3) Capacités de charge et couples de charge pour guide à billes **sans** cage à billes.

La détermination des capacités de charge et charges par moments dynamiques est basée sur 100 000 m de course selon DIN ISO 14728-1. Cependant, la détermination est souvent basée sur seulement 50 000 m de course. Pour établir une comparaison : Il faut multiplier par 1,26 les valeurs **C**, **M_t** et **M_L** du tableau.

SLS – étroit, long, hauteur standard, R1623 ...1.

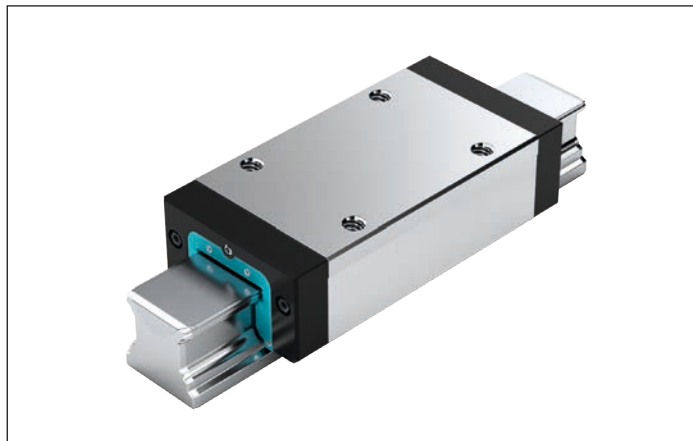
**Valeurs dynamiques**

Vitesse : $v_{\max} = 3 \text{ m/s}$
 Accélération : $a_{\max} = 250 \text{ m/s}^2$
 (Si $F_{\text{comb}} > 2,8 \cdot F_{\text{pr}}$: $a_{\max} = 50 \text{ m/s}^2$)

Instruction de lubrification

► Sans lubrification initiale

Remarque

Adapté pour tous les rails à billes SNS.

Options et numéros d'article

Taille	Guides à billes avec taille	Classe de précharge				Classe de précision			Racleur pour guide à billes sans cage à billes
		C0	C1	C2	C3	N	H	P	
55	R1623 5	9				4	3	–	10
			1			4	3	2	10
				2		–	3	2	10
					3	–	–	2	10
65	R1623 6	9				4	3	–	10
			1			4	3	2	10
				2		–	3	2	10
					3	–	–	2	10
Ex. :	R1623 5		1				3		10

Exemple de commande

Options :

- Guide à billes SLS
- Taille 55
- Classe de précharge C1
- Classe de précision H
- Avec racleur standard, sans cage à billes

Numéro d'article :

R1623 513 10

Classes de précharge

C0 = sans précharge (jeu)
 C1 = légère précharge
 C2 = précharge moyenne
 C3 = précharge élevée

Racleurs

SS = racleur standard

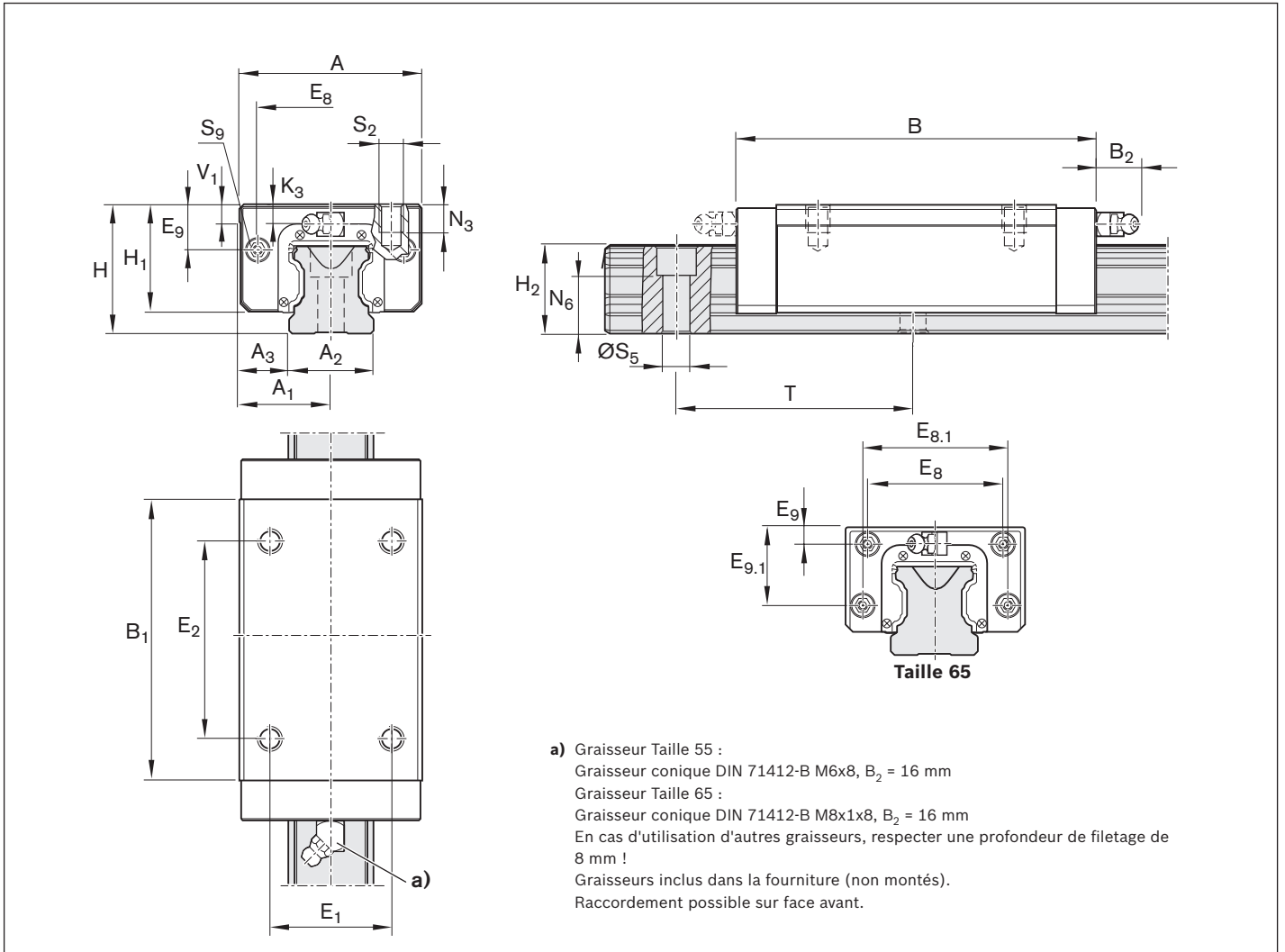

Taille	Dimensions (mm)													H	H ₁	H ₂ ¹⁾	H ₂ ²⁾
	A	A ₁	A ₂	A ₃	B ^{+0,5}	B ₁	E ₁	E ₂	E ₈	E _{8.1}	E ₉	E _{9.1}					
55	100	50	53	23,5	199	155,5	75	95	80	-	22,3	-	70	57	48,15	47,85	
65	126	63	63	31,5	243	194,6	76	120	76	100	11,0	53,5	90	76	60,15	59,85	

Taille	Dimensions (mm)								Poids (kg)	Capacités de charge ³⁾ (N)		Couples de charge ³⁾ (Nm)			
	K ₃	N ₃	N ₆ ^{±0,5}	S ₂	S ₅	S ₉	T	V ₁		m	C	C ₀	M _t	M _{t0}	M _L
55	9	19	29,0	M12	16	M5x8	120	12	4,8	139000	245000	4410	7780	3960	6990
65	16	21	38,5	M16	18	M4x7	150	15	9,8	223000	404000	8810	16000	8160	14800

1) Cote H₂ avec bande de recouvrement

2) Cote H₂ sans bande de recouvrement

3) Capacités de charge et couples de charge pour guide à billes **sans** cage à billes.

La détermination des capacités de charge et charges par moments dynamiques est basée sur 100 000 m de course selon DIN ISO 14728-1. Cependant, la détermination est souvent basée sur seulement 50 000 m de course. Pour établir une comparaison : Il faut multiplier par 1,26 les valeurs **C**, **M_t** et **M_L** du tableau.

SNH – étroit, normal, haut, R1621 ... 1.

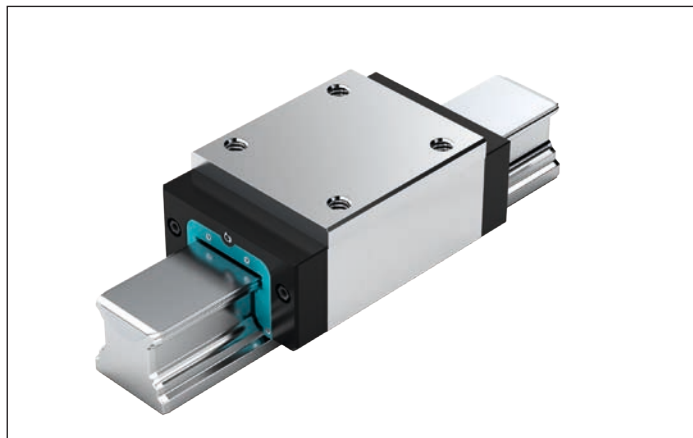
**Valeurs dynamiques**

Vitesse : $v_{\max} = 3 \text{ m/s}$
 Accélération : $a_{\max} = 250 \text{ m/s}^2$
 (Si $F_{\text{comb}} > 2,8 \cdot F_{\text{pr}}$: $a_{\max} = 50 \text{ m/s}^2$)

Instruction de lubrification

► Sans lubrification initiale

Remarque

Adapté pour tous les rails à billes SNS.

Options et numéros d'article

Taille	Guides à billes avec taille	Classe de précharge				Classe de précision			Racleur pour guide à billes sans cage à billes	SS
		C0	C1	C2	C3	N	H	P		
55	R1621 5	9				4	3	-	10	
			1			4	3	2	10	
				2		-	3	2	10	
					3	-	-	2	10	
Ex. :	R1621 5		1			3		10		

Exemple de commande

Options :

- Guide à billes SNH
- Taille 55
- Classe de précharge C1
- Classe de précision H
- Avec racleur standard, sans cage à billes

Numéro d'article :

R1621 513 10

Classes de précharge

C0 = sans précharge (jeu)
 C1 = légère précharge
 C2 = précharge moyenne
 C3 = précharge élevée

Racleurs

SS = racleur standard

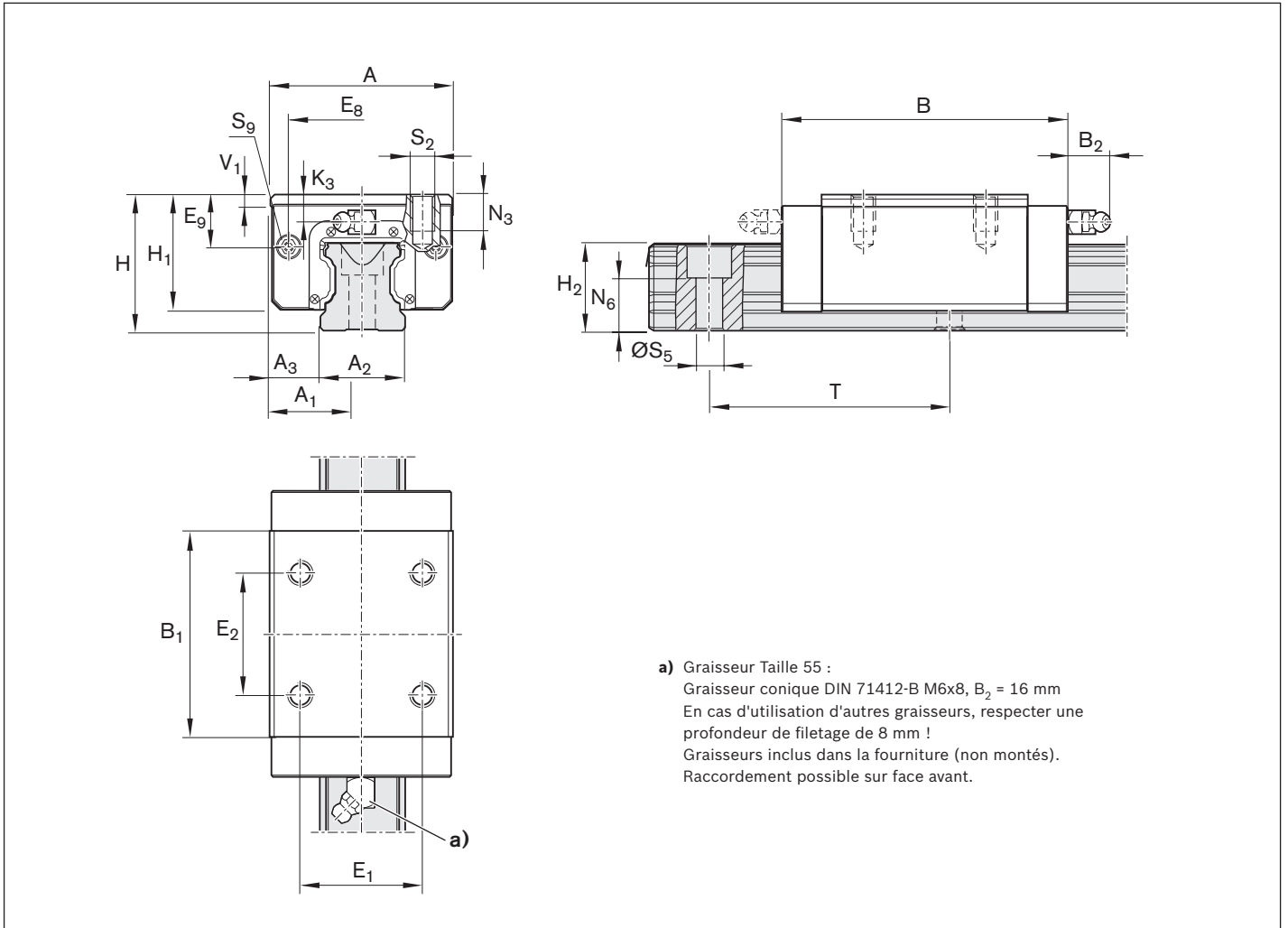

Taille	Dimensions (mm)													
	A	A ₁	A ₂	A ₃	B ^{+0,5}	B ₁	E ₁	E ₂	E ₈	E ₉	H	H ₁	H ₂ ¹⁾	H ₂ ²⁾
55	100	50	53	23,5	159	115,5	75	75	80	32,3	80	67	48,15	47,85

Taille	Dimensions (mm)									Poids (kg)	Capacités de charge ³⁾		Couples de charge ³⁾ (Nm)			
	K ₃	N ₃	N ₆ ^{±0,5}	S ₂	S ₅	S ₉	T	V ₁	m		C	C ₀	M _t	M _{t0}	M _L	M _{L0}
55	19	19	29	M12	16	M5x8	120	12	4,70	109000	174000	3480	5550	2320	3690	

1) Cote H₂ avec bande de recouvrement

2) Cote H₂ sans bande de recouvrement

3) Capacités de charge et couples de charge pour guide à billes **sans** cage à billes.

La détermination des capacités de charge et charges par moments dynamiques est basée sur 100 000 m de course selon DIN ISO 14728-1. Cependant, la détermination est souvent basée sur seulement 50 000 m de course. Pour établir une comparaison : Il faut multiplier par 1,26 les valeurs **C**, **M_t** et **M_L** du tableau.

SLH – étroit, long, haut, R1624 ... 1.

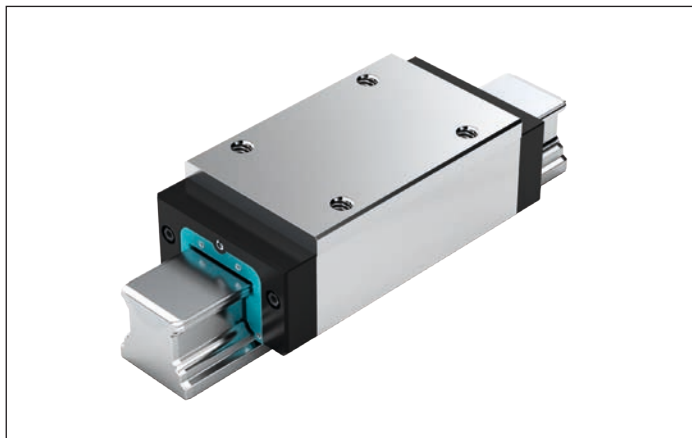
**Valeurs dynamiques**

Vitesse : $v_{\max} = 3 \text{ m/s}$
 Accélération : $a_{\max} = 250 \text{ m/s}^2$
 (Si $F_{\text{comb}} > 2,8 \cdot F_{\text{pr}}$: $a_{\max} = 50 \text{ m/s}^2$)

Instruction de lubrification

- ▶ Sans lubrification initiale

Remarque

Adapté pour tous les rails à billes SNS.

Options et numéros d'article

Taille	Guides à billes avec taille	Classe de précharge				Classe de précision			Racleur pour guide à billes sans cage à billes	SS
		C0	C1	C2	C3	N	H	P		
55	R1624 5	9				4	3	–		10
			1			4	3	2		10
				2		–	3	2		10
					3	–	–	2		10
Ex. :	R1624 5		1				3			10

Exemple de commande

Options :

- ▶ Guide à billes SLH
- ▶ Taille 55
- ▶ Classe de précharge C1
- ▶ Classe de précision H
- ▶ Avec racleur standard, sans cage à billes

Numéro d'article :

R1624 513 10

Classes de précharge

C0 = sans précharge (jeu)
 C1 = légère précharge
 C2 = précharge moyenne
 C3 = précharge élevée

Racleurs

SS = racleur standard

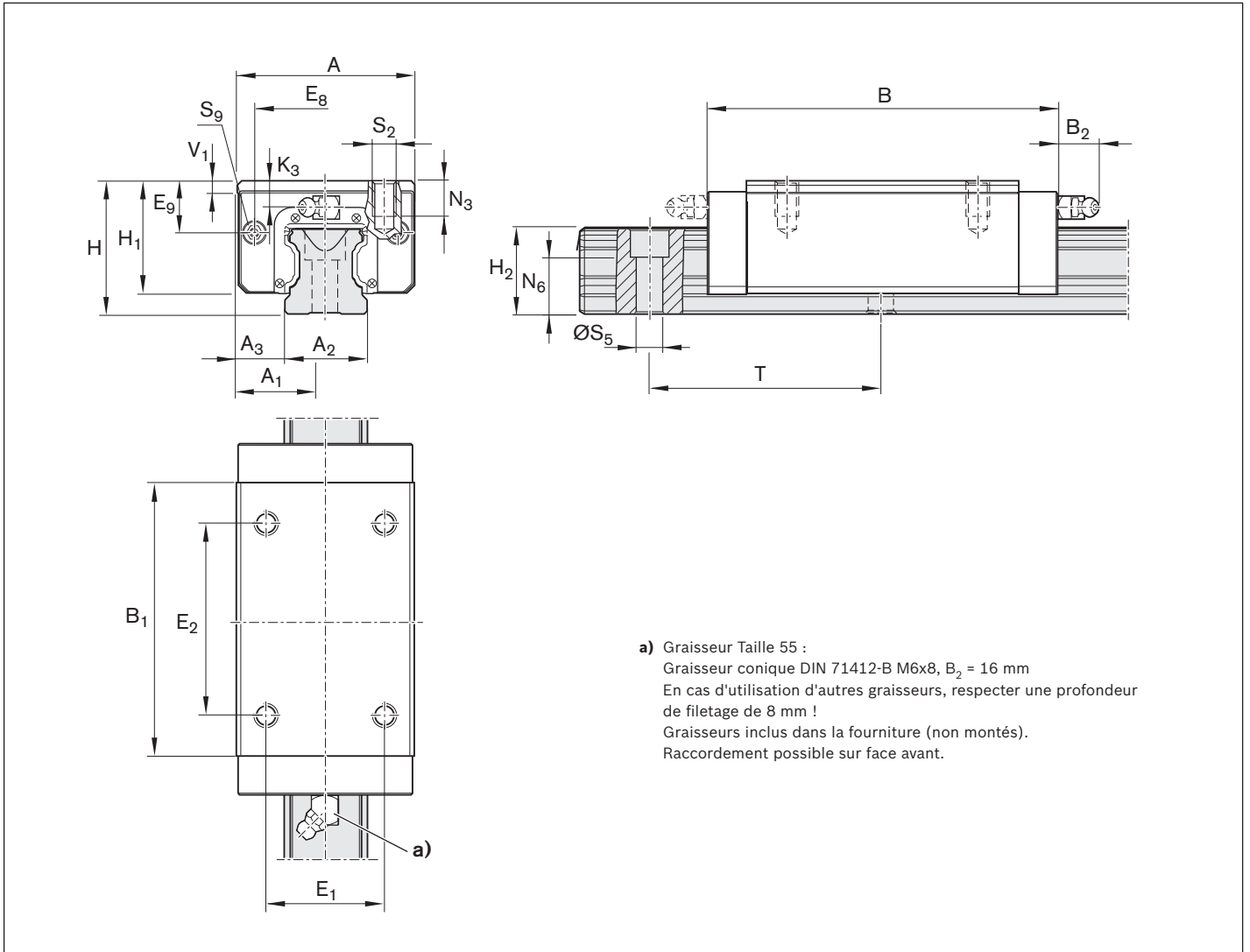

Taille	Dimensions (mm)													
	A	A ₁	A ₂	A ₃	B ^{+0,5}	B ₁	E ₁	E ₂	E ₈	E ₉	H	H ₁	H ₂ ¹⁾	H ₂ ²⁾
55	100	50	53	23,5	199	155,5	75	95	80	32,3	80	67	48,15	47,85

Taille	Dimensions (mm)								Poids (kg)	Capacités de charge ³⁾ (N)		Couples de charge ³⁾ (Nm)			
	K ₃	N ₃	N ₆ ^{±0,5}	S ₂	S ₅	S ₉	T	V ₁		m	C	C ₀	M _t	M _{t0}	M _L
55	19	19	29	M12	16	M5x8	120	12	6,00	139000	245000	4410	7780	3960	6990

1) Cote H₂ avec bande de recouvrement

2) Cote H₂ sans bande de recouvrement

3) Capacités de charge et couples de charge pour guide à billes **sans** cage à billes.

La détermination des capacités de charge et charges par moments dynamiques est basée sur 100 000 m de course selon DIN ISO 14728-1. Cependant, la détermination est souvent basée sur seulement 50 000 m de course. Pour établir une comparaison : Il faut multiplier par 1,26 les valeurs **C**, **M_t** et **M_L** du tableau.

Description du produit

Caractéristiques excellentes

- ▶ Excellentes valeurs dynamiques :
Vitesse : $v_{\max} = 10 \text{ m/s}$
Accélération : $a_{\max} = 500 \text{ m/s}^2$
- ▶ Capacités de charge élevées égales dans les quatre directions principales de la charge
- ▶ Lubrification longue durée possible sur plusieurs années
- ▶ Système de lubrification minimale avec dépôt intégré en cas de lubrification à l'huile
- ▶ Raccords de lubrification sur toutes les faces, avec filetage métallique
- ▶ Interchangeabilité illimitée grâce aux nombreuses possibilités de combinaison de toutes les exécutions de rails à billes avec toutes les variantes de guides à billes dans chaque classe de précision
- ▶ Rigidité maximale du système grâce à une réalisation en O préchargée
- ▶ Isolation électrique assurée par l'utilisation de billes en céramique
- ▶ Gamme d'accessoires existante entièrement utilisable
- ▶ Logistique de premier rang unique au monde

1) En fonction du type

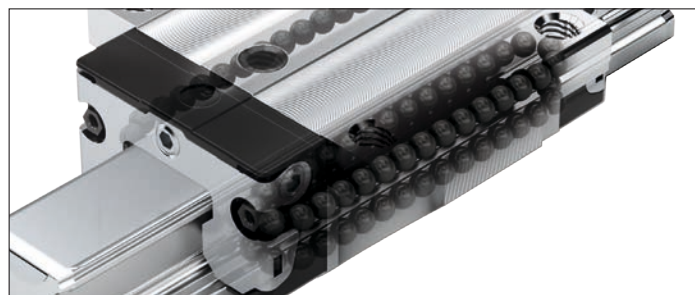

Billes en céramique

- ▶ Permettent des vitesses très élevées

Autres points forts :

- ▶ Vitesse élevée grâce à la faible masse des billes en céramique
- ▶ Éléments rapportés à fixation par le haut et par le bas sur le guide à billes¹⁾
- ▶ Deux alésages supplémentaires situés au milieu du guide à billes permettent d'augmenter la rigidité lors de l'application d'une charge de bas en haut ou d'une charge latérale
- ▶ Taraudage de fixation sur face avant pour l'ensemble des pièces rapportées
- ▶ Rigidité élevée dans toutes les directions de charge – de ce fait utilisable en tant que guide individuel
- ▶ Dispositif d'étanchéité intégré assurant une étanchéité complète
- ▶ Résistance élevée aux couples de rotation
- ▶ Variations réduites de la déformation élastique grâce à la forme optimale de la zone d'entrée et au nombre élevé de billes
- ▶ Fonctionnement silencieux et souple grâce à la conception optimale de la recirculation et du guidage des billes
- ▶ Disponibles en cinq tailles courantes
- ▶ Guides à billes lubrification initiale en usine

Définition Modèle guides à billes

Critère	Désignation	Désignation abrégée (exemple)		
		F	N	S
Largeur	Bride (F)	F		
	Étroit (S)	S		
	Large (B)	B		
	Compact (C)	C		
Longueur	Normal (N)		N	
	Long (L)		L	
	Court (C)		K	
Hauteur	hauteur standard (S)			S
	Élevé (H)			H
	Faible (N)			N

Remarque

Adapté pour tous les rails à billes SNS/SNO.

Vue d'ensemble des modèles



FNS, FLS, SNS, SLS

Modèle	Taille	Guides à billes avec taille	Classe de précharge	Classe de précision			Racleur pour guide à billes sans cage à billes	Capacités de charge ¹⁾ (N)		Couples de charge ¹⁾ (Nm)				Poids (kg)
				C2	H	P		SS	C	C ₀	M _t	M _{t0}	M _L	
FNS	15	R2001 1	2	3	2	90	6880	8860	66	85	47	61	0,20	
	20	R2001 8	2	3	2	90	16300	20800	210	270	140	180	0,45	
	25	R2001 2	2	3	2	90	20000	25100	280	360	200	250	0,60	
	30	R2001 7	2	3	2	90	25500	33500	440	580	310	400	1,05	
	35	R2001 3	2	3	2	90	36200	56500	780	1 210	510	790	1,50	
Ex. :		R2001 7	2	3		90								
FLS	15	R2002 1	2	3	2	90	8930	12800	86	120	85	120	0,30	
	20	R2002 8	2	3	2	90	20700	29200	260	370	240	340	0,55	
	25	R2002 2	2	3	2	90	26000	36600	370	520	370	520	0,80	
	30	R2002 7	2	3	2	90	32100	46700	560	810	520	750	1,45	
	35	R2002 3	2	3	2	90	46600	81100	1000	1740	900	1560	2,15	
SNS	15	R2011 1	2	3	2	90	6880	8860	66	85	47	61	0,15	
	20	R2011 8	2	3	2	90	16300	20800	210	270	140	180	0,35	
	25	R2011 2	2	3	2	90	20000	25100	280	360	200	250	0,45	
	30	R2011 7	2	3	2	90	25500	33500	440	580	310	400	0,80	
	35	R2011 3	2	3	2	90	36200	56500	780	1 210	510	790	1,15	
SLS	15	R2012 1	2	3	2	90	8930	12800	86	120	85	120	0,20	
	20	R2012 8	2	3	2	90	20700	29200	260	370	240	340	0,45	
	25	R2012 2	2	3	2	90	26000	36600	370	520	370	520	0,60	
	30	R2012 7	2	3	2	90	32100	46700	560	810	520	750	1,05	
	35	R2012 3	2	3	2	90	46600	81100	1000	1740	900	1560	1,60	

1) Capacités de charge et couples de charge pour guide à billes **sans** cage à billes.

La détermination des capacités de charge et charges par moments dynamiques est basée sur 100 000 m de course selon DIN ISO 14728-1. Cependant, la détermination est souvent basée sur seulement 50 000 m de course. Pour établir une comparaison : Il faut multiplier par 1,26 les valeurs **C**, **M_t** et **M_L** du tableau.

Remarque

Dimensions, dessin coté, capacités de charge, rigidité et couples, voir Guide à billes standard BSHP

Exemple de commande**FNS**

Options :

- ▶ Guide à billes FNS
- ▶ Taille 30
- ▶ Classe de précharge C2
- ▶ Classe de précision H
- ▶ Avec racleur standard, sans cage à billes

Numéro d'article :

R2001 723 90

Classes de précharge
C2 = précharge moyenne

Racleurs
SS = racleur standard

Description du produit

Caractéristiques excellentes

- ▶ Compensation automatique des défauts d'alignement (pour les défauts atteignant 10' dans 2 plans)
- ▶ Construction particulièrement compacte
- ▶ Capacités de charge élevées égales dans les quatre directions principales de la charge
- ▶ Écart de parallélisme et de hauteur supérieurs au niveau des surfaces de montage admissibles
- ▶ Classes de précision H et N
- ▶ Classes de précharge :
C0 (sans précharge, jeu)
C1 (légère précharge)
- ▶ Fonctionnement silencieux grâce à la conception optimale de la recirculation et de l'entrée
- ▶ Niveau de bruit faible et excellent comportement de fonctionnement
- ▶ Excellentes valeurs dynamiques :
Vitesse : $v_{\max} = 5 \text{ m/s}$
Accélération : $a_{\max} = 500 \text{ m/s}^2$
- ▶ Système de lubrification minimale avec dépôt intégré en cas de lubrification à l'huile
- ▶ Raccords de lubrification sur toutes les faces, avec filetage métallique
- ▶ Guides à billes lubrification initiale en usine
- ▶ Interchangeabilité illimitée grâce aux nombreuses possibilités de combinaison de toutes les exécutions de rails à billes avec toutes les variantes de guides à billes dans chaque classe de précision

Auto-alignement

Les guides à billes Super Rexroth à auto-alignement compensent automatiquement les défauts d'alignement atteignant 10'. Il n'y a donc pas de minoration de la capacité de charge due à la pression sur les bords. La zone d'appui médiane des pistes segmentaires sert de pivot pour le mouvement de bascule. Ainsi, les défauts d'alignement entre le guide à billes et le rail à billes ne constituent plus un problème, car les irrégularités d'usinage, les défauts de montage et les flexions du rail sont automatiquement compensés. L'auto-alignement assure une entrée parfaite des billes dans la zone supportant la charge et une répartition uniforme de la charge sur l'ensemble de la rangée de billes. Résultat : fonctionnement beaucoup plus silencieux et durée de vie considérablement allongée.

Avec deux guides à billes Super sur un seul rail à billes, ce système permet aussi de construire des guidages à billes sur rails à capacité de charge très élevée, parfaitement stables destinés principalement au domaine de la manutention.

Deux guidages doivent toujours être montés sur un rail.

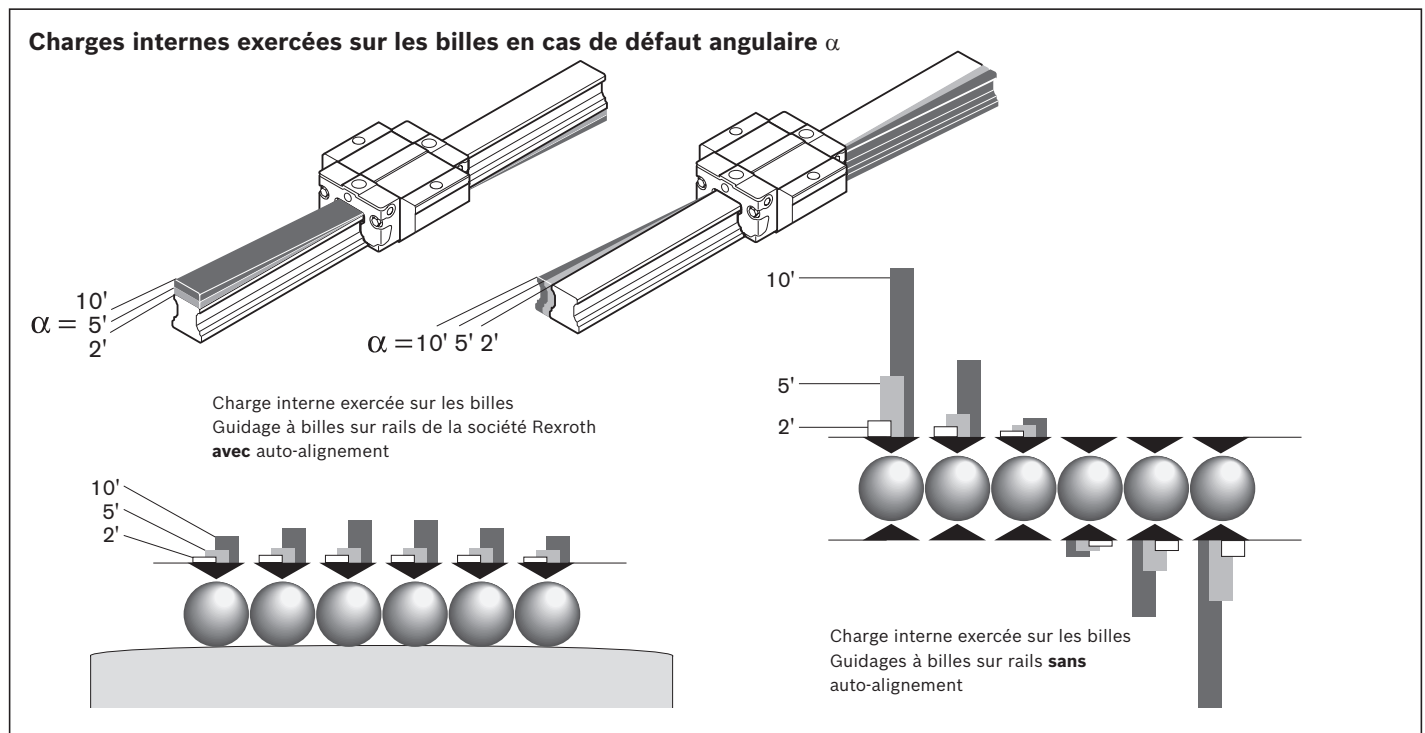

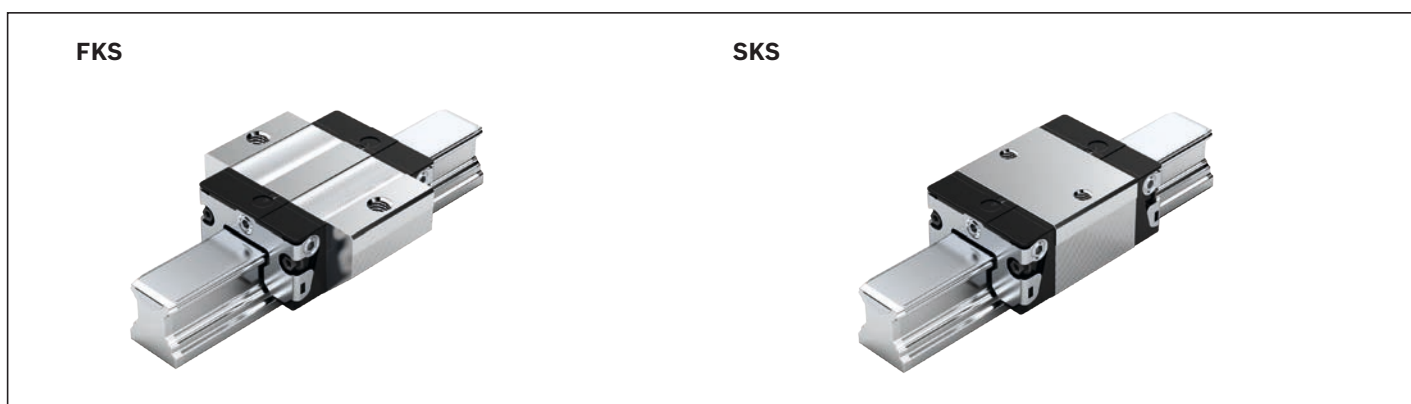
Vue d'ensemble des modèles**Définition Modèle guides à billes**

Critère	Désignation	Désignation abrégée (exemple)		
		F	K	S
Largeur	Bride (F)	F		
	Étroit (S)	S		
	Large (B)	B		
	Compact (C)	C		
Longueur	Normal (N)		N	
	Long (L)		L	
	Court (C)		K	
Hauteur	hauteur standard (S)			S
	Élevé (H)			H
	Faible (N)			N

FKS – à bride, court, hauteur standard

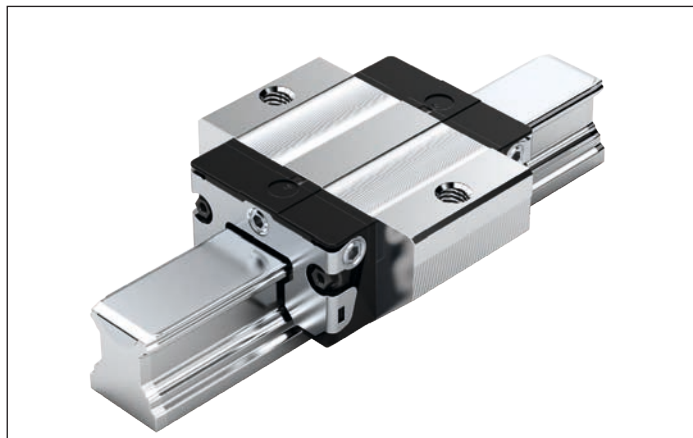
**R1661 ... 2.****Valeurs dynamiques**

Vitesse : $v_{\max} = 5 \text{ m/s}$
 Accélération : $a_{\max} = 500 \text{ m/s}^2$
 (Si $F_{\text{comb}} > 2,8 \cdot F_{\text{pr}}$: $a_{\max} = 50 \text{ m/s}^2$)

Instruction de lubrification

▶ Avec lubrification initiale

Remarque

Adapté pour tous les rails à billes SNS.

Options et numéros d'article

Taille	Guides à billes avec taille	Classe de précharge		Classe de précision		Racleur pour guide à billes sans cage à billes	
		C0	C1	N	H	SS	LS
15	R1661 1	9	1	4	3	20	21
20	R1661 8	9	1	4	3	20	21
25	R1661 2	9	1	4	3	20	21
30	R1661 7	9	1	4	3	20	21
35	R1661 3	9	1	4	3	20	21
Ex. :	R1661 7		1		3	20	

Exemple de commande

Options :

- ▶ Guide à billes FKS
- ▶ Taille 30
- ▶ Classe de précharge C1
- ▶ Classe de précision H
- ▶ Avec racleur standard, sans cage à billes

Numéro d'article :

R1661 713 20

Classes de précharge

C0 = sans précharge (jeu)
 C1 = légère précharge

Racleurs

SS = racleur standard
 LS = racleur à faible frottement

Légende

Chiffres gris
 = sans variante/comboinaison préférentielle
 (délais de livraison longs en partie)

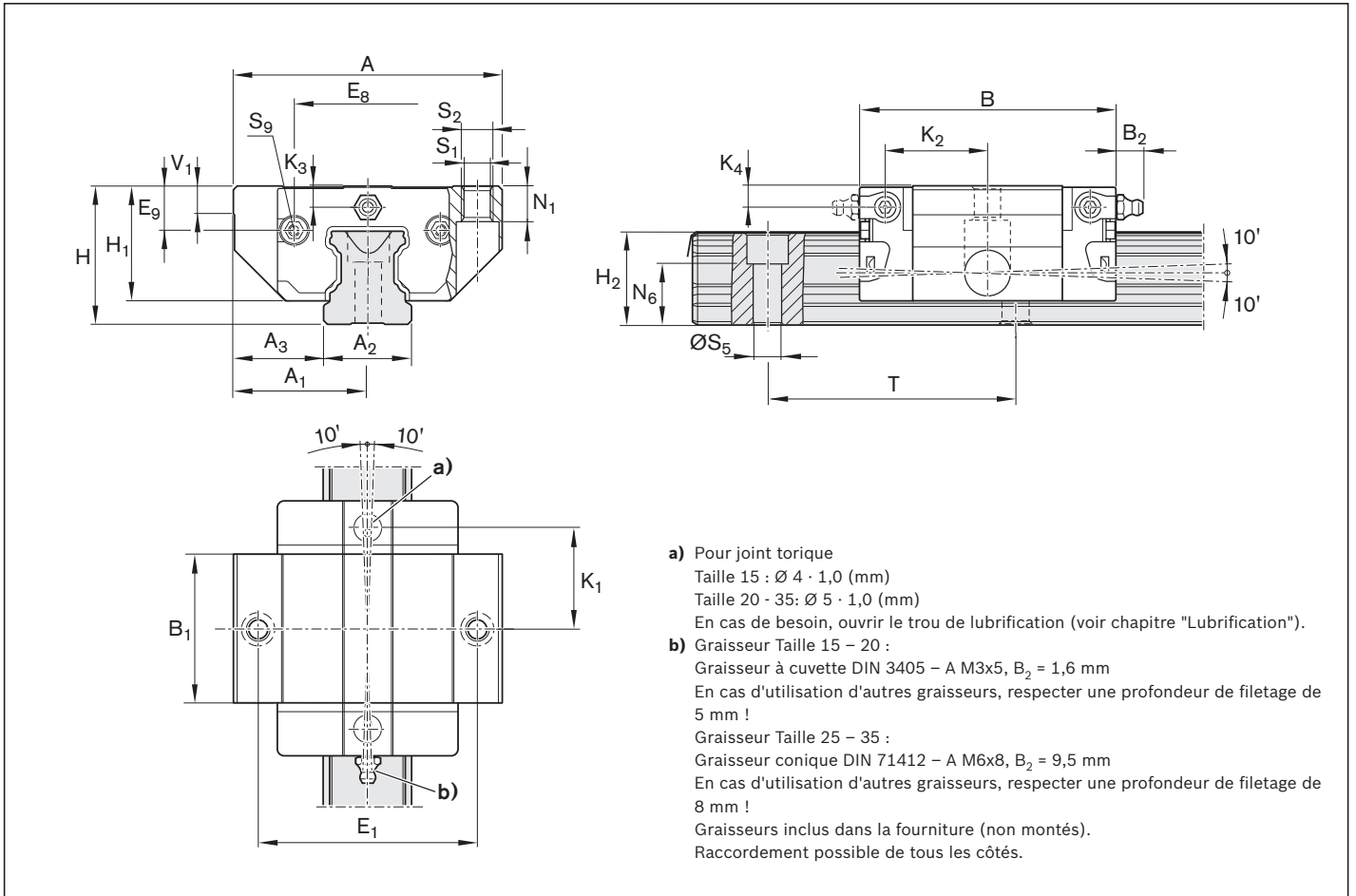

Taille	Dimensions (mm)																
	A	A ₁	A ₂	A ₃	B ^{+0,5}	B ₁	E ₁	E ₈	E ₉	H	H ₁	H ₂ ¹⁾	H ₂ ²⁾	K ₁	K ₂	K ₃	K ₄
15	47	23,5	15	16,0	44,7	25,7	38	24,55	6,70	24	19,90	16,30	16,20	16,25	17,85	3,20	3,20
20	63	31,5	20	21,5	57,3	31,9	53	32,50	7,30	30	25,35	20,75	20,55	22,95	22,95	3,35	3,35
25	70	35,0	23	23,5	67,0	38,6	57	38,30	11,50	36	29,90	24,45	24,25	25,35	26,50	5,50	5,50
30	90	45,0	28	31,0	75,3	45,0	72	48,40	14,60	42	35,35	28,55	28,35	28,80	30,50	6,05	6,05
35	100	50,0	34	33,0	84,9	51,4	82	58,00	17,35	48	40,40	32,15	31,85	32,70	34,20	6,90	6,90

Taille	Dimensions (mm)										Poids (kg)	Capacités de charge ³⁾ (N)	Charge admissible (N)	Couples de charge ³⁾ (Nm)	
	N ₁	N ₆ ^{±0,5}	S ₁	S ₂	S ₅	S ₉	T	V ₁	C	F _{max}				M _t	M _{t max}
15	5,2	10,3	4,3	M5	4,5	M2,5x3,5	60	5,0	0,15	3900	1500	39	15		
20	7,7	13,2	5,3	M6	6,0	M3x5	60	6,0	0,30	10100	3900	130	50		
25	9,3	15,2	6,7	M8	7,0	M3x5	60	7,5	0,50	11400	4400	170	65		
30	11,0	17,0	8,5	M10	9,0	M3x5	80	7,0	0,80	15800	6100	270	105		
35	12,0	20,5	8,5	M10	9,0	M3x5	80	8,0	1,20	21100	8100	450	175		

1) Cote H₂ avec bande de recouvrement

2) Cote H₂ sans bande de recouvrement

3) Capacités de charge et couples de charge pour guide à billes **sans** cage à billes.

La détermination des capacités de charge et charges par moments dynamiques est basée sur 100 000 m de course selon DIN ISO 14728-1. Cependant, la détermination est souvent basée sur seulement 50 000 m de course. Pour établir une comparaison : Il faut multiplier par 1,26 les valeurs **C** et **M_t** du tableau.

SKS – étroit, court, hauteur standard

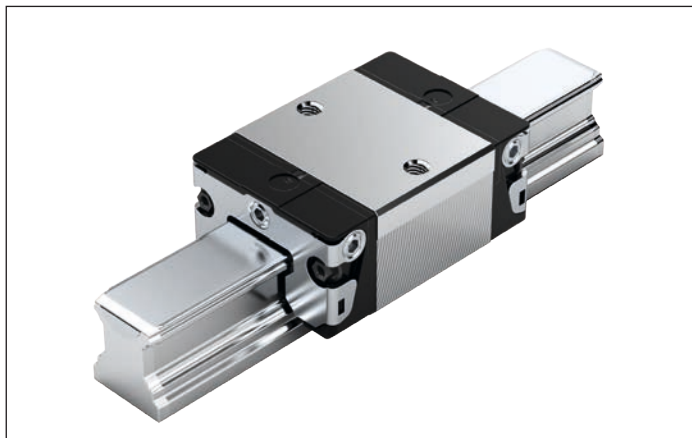
**R1662 ... 2.****Valeurs dynamiques**

Vitesse : $v_{\max} = 5 \text{ m/s}$
 Accélération : $a_{\max} = 500 \text{ m/s}^2$
 (Si $F_{\text{comb}} > 2,8 \cdot F_{\text{pr}}$: $a_{\max} = 50 \text{ m/s}^2$)

Instruction de lubrification

▶ Avec lubrification initiale

Remarque

Adapté pour tous les rails à billes SNS.

Options et numéros d'article

Taille	Guides à billes avec taille	Classe de précharge		Classe de précision		Racleur pour guide à billes sans cage à billes		
		C0	C1	N	H	SS	LS	
15	R1662 1	9	1	4	3	20	21	
20	R1662 8	9	1	4	3	20	21	
25	R1662 2	9	1	4	3	20	21	
30	R1662 7	9	1	4	3	20	21	
35	R1662 3	9	1	4	3	20	21	
Ex. :	R1662 7		1		3	20		

Exemple de commande

Options :

- ▶ Guide à billes SKS
- ▶ Taille 30
- ▶ Classe de précharge C1
- ▶ Classe de précision H
- ▶ Avec racleur standard, sans cage à billes

Numéro d'article :

R1662 713 20

Classes de précharge

C0 = sans précharge (jeu)
 C1 = légère précharge

Racleurs

SS = racleur standard
 LS = racleur à faible frottement

Légende

Chiffres gris
 = sans variante/comboinaison préférentielle
 (délais de livraison longs en partie)

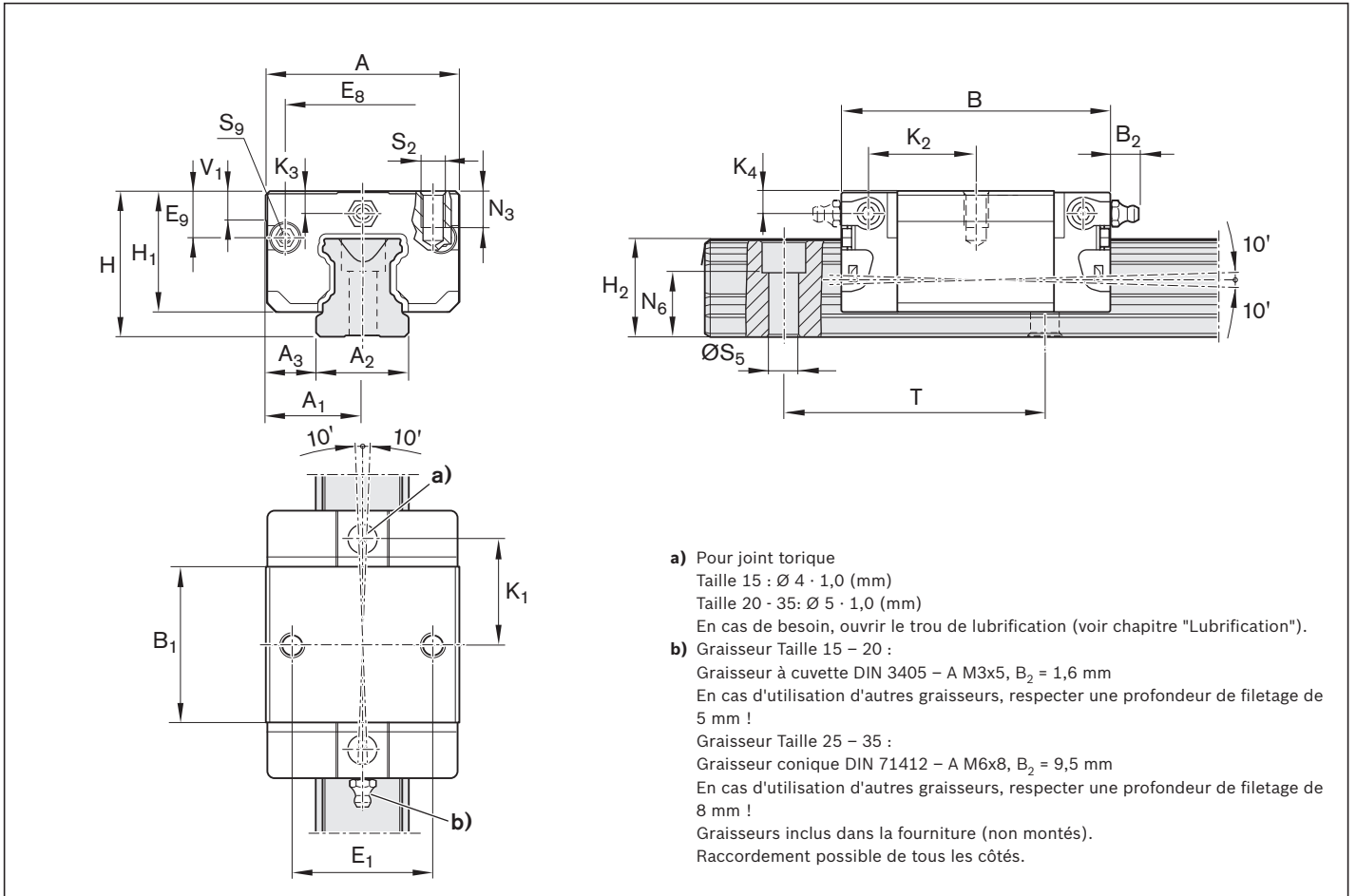

Taille	Dimensions (mm)																
	A	A ₁	A ₂	A ₃	B ^{+0,5}	B ₁	E ₁	E ₈	E ₉	H	H ₁	H ₂ ¹⁾	H ₂ ²⁾	K ₁	K ₂	K ₃	K ₄
15	34	17	15	9,5	44,7	25,7	26	24,55	6,70	24	19,90	16,30	16,20	16,25	17,85	3,20	3,20
20	44	22	20	12,0	57,3	31,9	32	32,50	7,30	30	25,35	20,75	20,55	22,95	22,95	3,35	3,35
25	48	24	23	12,5	67,0	38,6	35	38,30	11,50	36	29,90	24,45	24,25	25,35	26,50	5,50	5,50
30	60	30	28	16,0	75,3	45,0	40	48,40	14,60	42	35,35	28,55	28,35	28,80	30,50	6,05	6,05
35	70	35	34	18,0	84,9	51,4	50	58,00	17,35	48	40,40	32,15	31,85	32,70	34,20	6,90	6,90

Taille	Dimensions (mm)									Poids (kg)	Capacités de charge ³⁾ (N)	Charge admissible (N)	Moments de charge ³⁾ (Nm)	
	N ₃	N ₆ ^{±0,5}	S ₂	S ₅	S ₉	T	V ₁	C	F _{max}				M _t	M _{tmax}
15	6,0	10,3	M4	4,5	M2,5x3,5	60	5,0	0,10	3 900	1 500	39	15		
20	7,5	13,2	M5	6,0	M3x5	60	6,0	0,25	10 100	3 900	130	50		
25	9,0	15,2	M6	7,0	M3x5	60	7,5	0,35	11 400	4 400	170	65		
30	12,0	17,0	M8	9,0	M3x5	80	7,0	0,60	15 800	6 100	270	105		
35	13,0	20,5	M8	9,0	M3x5	80	8,0	0,90	21 100	8 100	450	175		

- 1) Cote H₂ avec bande de recouvrement
- 2) Cote H₂ sans bande de recouvrement
- 3) Capacités de charge et couples de charge pour guide à billes **sans** cage à billes.

La détermination des capacités de charge et charges par moments dynamiques est basée sur 100 000 m de course selon DIN ISO 14728-1. Cependant, la détermination est souvent basée sur seulement 50 000 m de course. Pour établir une comparaison : Il faut multiplier par 1,26 les valeurs **C** et **M_t** du tableau.

Description du produit

Caractéristiques excellentes

Les systèmes de guidage à billes sur rails Rexroth dotés de guides à billes en aluminium ont été développés spécialement pour les robots industriels et pour la construction mécanique générale, qui nécessitent des guidages longitudinaux compacts sur roulements à billes, dans différentes classes de précision avec une capacité de charge élevée et un faible poids. Les unités de guidage particulièrement compactes et légères sont disponibles dans cinq tailles courantes et ont une capacité de charge élevée égale dans les quatre directions principales de la charge.

Points forts

- ▶ Résistance élevée aux couples de rotation
- ▶ Variations réduites de la déformation élastique grâce à la forme optimale de la zone d'entrée et au nombre élevé de billes
- ▶ Construction légère particulièrement compacte : Gain de poids de 60 % par rapport aux guides à billes en acier
- ▶ Interchangeabilité illimitée grâce aux nombreuses possibilités de combinaison de toutes les exécutions de rails à billes avec toutes les variantes de guides à billes dans chaque classe de précision

Autres points forts

- ▶ Niveau de bruit faible et excellent comportement de fonctionnement
- ▶ Excellentes valeurs dynamiques :
Vitesse : $v_{\max} = 5 \text{ m/s}$
Accélération : $a_{\max} = 500 \text{ m/s}^2$
- ▶ Lubrification longue durée possible sur plusieurs années
- ▶ Lubrification minimale avec dépôt intégré en cas de lubrification à l'huile
- ▶ Écarts de parallélisme et de hauteur supérieurs au niveau des surfaces de montage admissibles
- ▶ Classes de précision H et N pouvant être combinées avec tous les rails de chaque classe de précision
- ▶ Raccordement de lubrification sur toutes les faces, avec taraudage métallique
- ▶ Taraudage de fixation sur face avant pour l'ensemble des pièces rapportées
- ▶ Rails à billes de classe de précision H également disponibles avec protection de surface Resist CR (argenté mat chromé dur)
- ▶ Fonctionnement souple et silencieux grâce à l'optimisation du système de recirculation et de guidage des billes et de la cage à billes
- ▶ Deux alésages supplémentaires situés au milieu du guide à billes permettent d'augmenter la rigidité lors de l'application d'une charge de bas en haut ou d'une charge latérale¹⁾
- ▶ Éléments rapportés à fixation par le haut et par le bas sur le guide à billes¹⁾
- ▶ Trous prépercés sur le guide à billes pour le goupillage
- ▶ Disponible en option avec cage à billes
- ▶ Guides à billes lubrification initiale en usine

1) En fonction du type

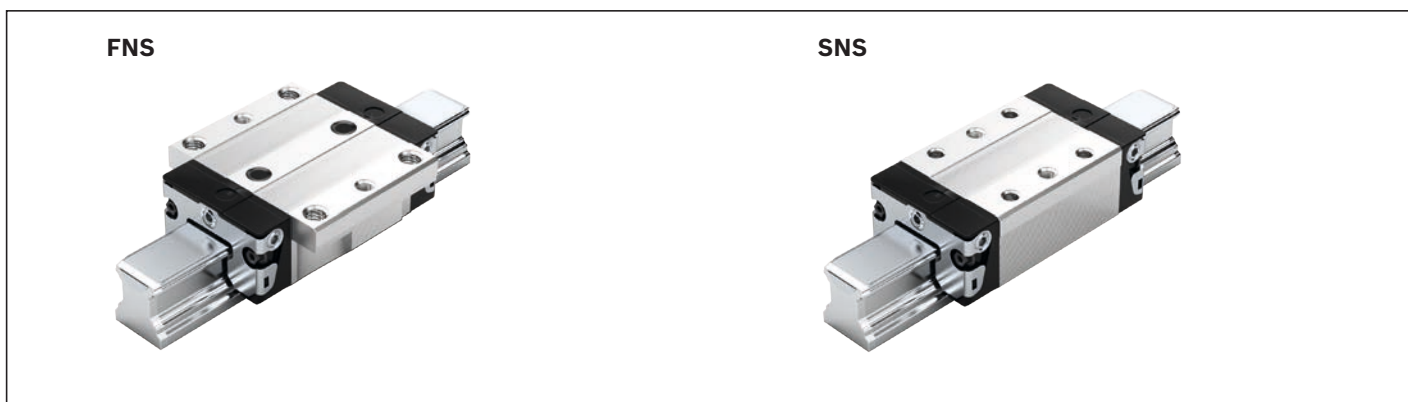
Vue d'ensemble**Définition Modèle guides à billes**

Critère	Désignation	Désignation abrégée (exemple)		
		F	N	S
Largeur	Bride (F)	F		
	Étroit (S)	S		
	Large (B)	B		
	Compact (C)	C		
Longueur	Normal (N)		N	
	Long (L)		L	
	Court (C)		K	
Hauteur	hauteur standard (S)			S
	Élevé (H)			H
	Faible (N)			N

**Cage à billes (option)**

- Niveau sonore optimisé

FNS – à bride, normal, hauteur standard, R1631 ... 2.

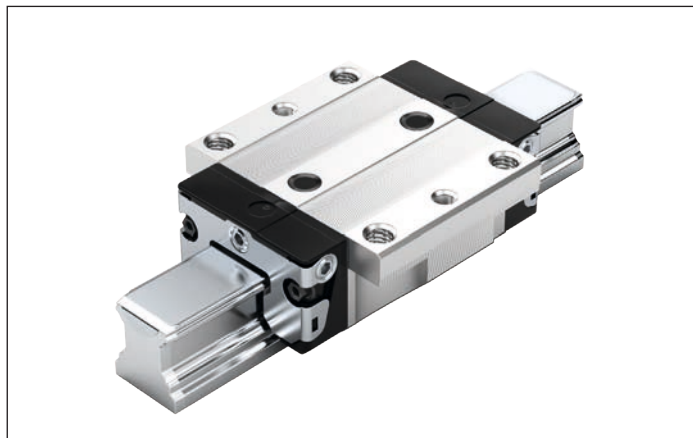
**R1631 ... 2.****Valeurs dynamiques**

Vitesse : $v_{\max} = 5 \text{ m/s}$
 Accélération : $a_{\max} = 500 \text{ m/s}^2$
 (Si $F_{\text{comb}} > 2,8 \cdot F_{\text{pr}}$: $a_{\max} = 50 \text{ m/s}^2$)

Instruction de lubrification

► Avec lubrification initiale

Remarque

Adapté pour tous les rails à billes SNS.

Options / Numéros d'article / Caractéristiques techniques

Taille	Guides à billes avec taille	Classe de précharge		Classe de précision		Racleur pour guide à billes			
		C0	C1	N	H	sans cage à billes		avec cage à billes	
						SS	LS	SS	LS
15	R1631 1	9	1	4	3	20	21	22	23
20	R1631 8	9	1	4	3	20	21	22	23
25	R1631 2	9	1	4	3	20	21	22	23
30	R1631 7	9	1	4	3	20	21	22	23
35	R1631 3	9	1	4	3	20	21	22	23
Ex. :	R1631 7		1		3	20			

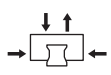
Taille	Capacités de charge ¹⁾ (N)	Charge admissible (N)	Couples de charge ¹⁾ (Nm)			
	 C	F_{\max}	M_t	$M_{t \max}$	M_L	$M_{L \max}$
15	9860	3000	95	29	68	16
20	23400	7200	300	92	200	50
25	28600	8800	410	125	290	70
30	36500	12200	630	210	440	110
35	51800	16200	1110	345	720	170

1) Capacités de charge et couples de charge pour guide à billes **sans** cage à billes.

Capacités de charge et couples de charge pour guide à billes **avec** cage à billes  13

La détermination des capacités de charge et charges par moments dynamiques est basée sur 100 000 m de course selon DIN ISO 14728-1.

Cependant, la détermination est souvent basée sur seulement 50 000 m de course. Pour établir une comparaison : Il faut multiplier par 1,26 les valeurs **C**, **M_t** et **M_L** du tableau.

Exemple de commande

Options :

- Guide à billes FNS
- Taille 30
- Classe de précharge C1
- Classe de précision H
- Avec racleur standard, sans cage à billes

Numéro d'article :

R1631 713 20

Classes de précharge

C0 = sans précharge (jeu)
 C1 = légère précharge

Racleurs

SS = racleur standard
 LS = racleur à faible frottement

Légende

Chiffres gris
 = sans variante/comboinaison préférentielle (délais de livraison longs en partie)

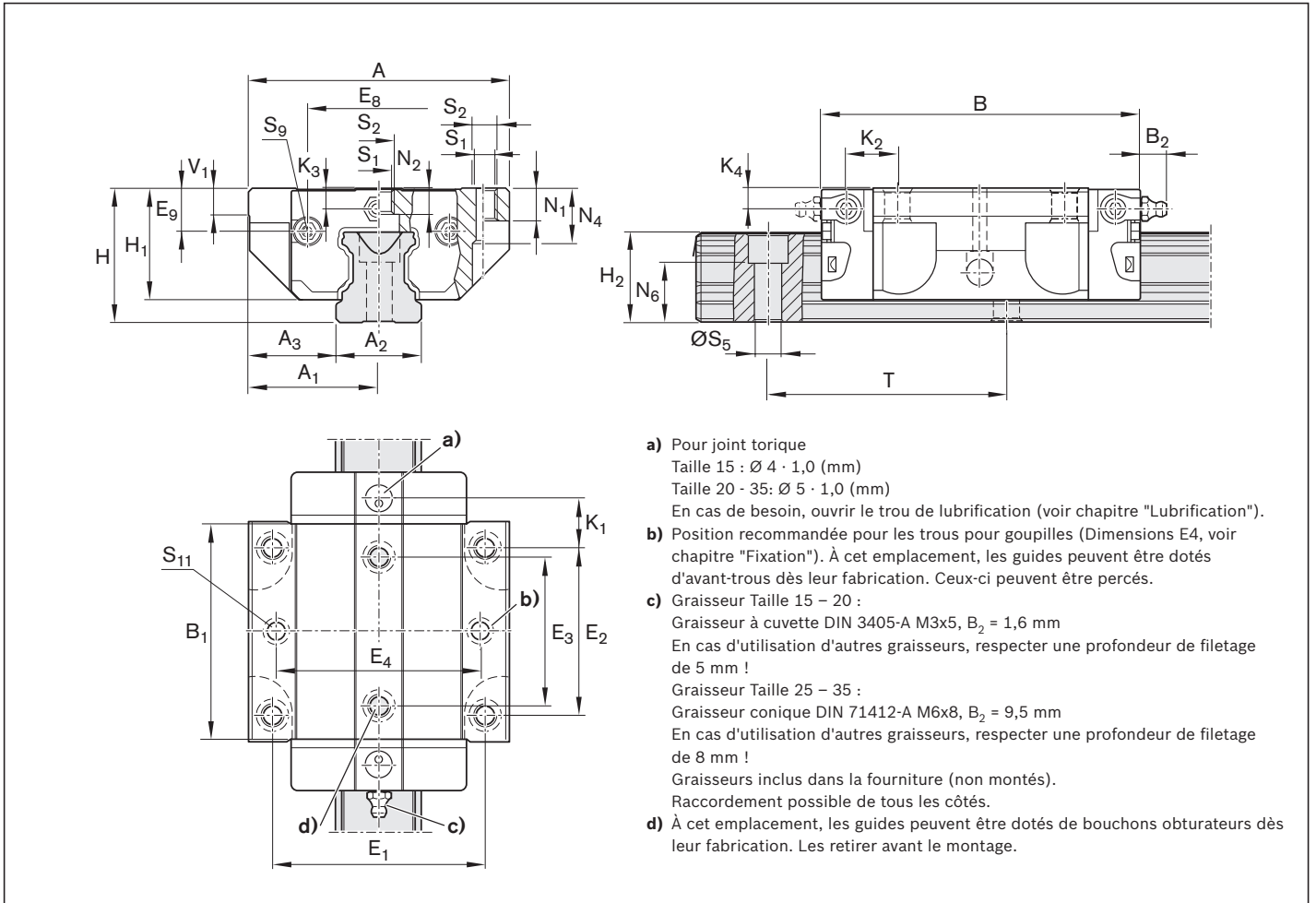

Taille	Dimensions (mm)																		
	A	A ₁	A ₂	A ₃	B ^{+0,5}	B ₁	E ₁	E ₂	E ₃	E ₈	E ₉	H	H ₁	H ₂ ¹⁾	H ₂ ²⁾	K ₁	K ₂	K ₃	K ₄
15	47	23,5	15	16,0	58,2	39,2	38	30	26	24,55	6,70	24	19,90	16,30	16,20	8,00	9,6	3,20	3,20
20	63	31,5	20	21,5	75,0	49,6	53	40	35	32,50	7,30	30	25,35	20,75	20,55	11,80	11,8	3,35	3,35
25	70	35,0	23	23,5	86,2	57,8	57	45	40	38,30	11,50	36	29,90	24,45	24,25	12,45	13,6	5,50	5,50
30	90	45,0	28	31,0	97,7	67,4	72	52	44	48,40	14,60	42	35,35	28,55	28,35	14,00	15,7	6,05	6,05
35	100	50,0	34	33,0	110,5	77,0	82	62	52	58,00	17,35	48	40,40	32,15	31,85	14,50	16,0	6,90	6,90

Taille	Dimensions (mm)											Poids (kg)
	N ₁	N ₂	N ₄	N ₆ ^{±0,5}	S ₁	S ₂	S ₅	S ₉	S ₁₁	T	V ₁	
15	5,2	4,40	10,3	10,3	4,3	M5	4,5	M2,5x3,5	3,7	60	5,0	0,10
20	7,7	5,20	13,5	13,2	5,3	M6	6,0	M3x5	4,7	60	6,0	0,24
25	9,3	7,00	17,8	15,2	6,7	M8	7,0	M3x5	5,7	60	7,5	0,30
30	11,0	7,90	20,5	17,0	8,5	M10	9,0	M3x5	7,7	80	7,0	0,55
35	12,0	10,15	24,0	20,5	8,5	M10	9,0	M3x5	7,7	80	8,0	0,75

1) Cote H₂ avec bande de recouvrement

2) Cote H₂ sans bande de recouvrement

SNS – étroit, normal, hauteur standard, R1632 ... 2.

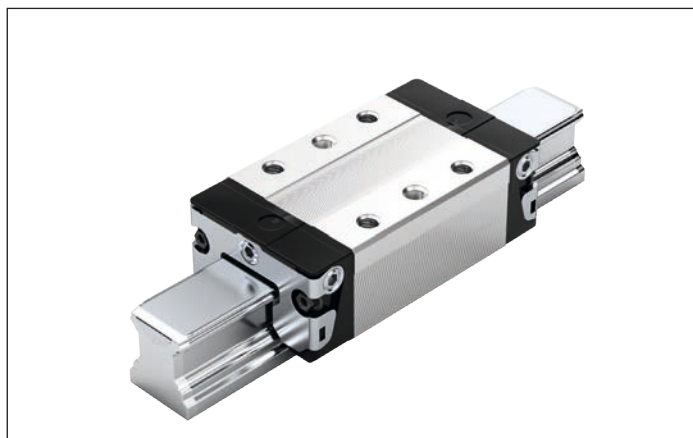
**R1632 ... 2.****Valeurs dynamiques**

Vitesse : $v_{\max} = 5 \text{ m/s}$
 Accélération : $a_{\max} = 500 \text{ m/s}^2$
 (Si $F_{\text{comb}} > 2,8 \cdot F_{\text{pr}}$: $a_{\max} = 50 \text{ m/s}^2$)

Instruction de lubrification

► Avec lubrification initiale

Remarque

Adapté pour tous les rails à billes SNS.

Options / Numéros d'article / Caractéristiques techniques

Taille	Guides à billes avec taille	Classe de précharge		Classe de précision		Racleur pour guide à billes			
		C0	C1	N	H	sans cage à billes		avec cage à billes	
						SS	LS	SS	LS
15	R1632 1	9	1	4	3	20	21	22	23
20	R1632 8	9	1	4	3	20	21	22	23
25	R1632 2	9	1	4	3	20	21	22	23
30	R1632 7	9	1	4	3	20	21	22	23
35	R1632 3	9	1	4	3	20	21	22	23
Ex. :	R1632 7		1		3	20			

Taille	Capacités de charge ¹⁾ (N)	Charge admissible (N)	Couples de charge ¹⁾ (Nm)			
			M_t	$M_{t \max}$	M_L	$M_{L \max}$
		F_{\max}				
	C		M_t	$M_{t \max}$	M_L	$M_{L \max}$
15	9860	3000	95	29	68	16
20	23400	7200	300	92	200	50
25	28600	8800	410	125	290	70
30	36500	12200	630	210	440	110
35	51800	16200	1110	345	720	170

1) Capacités de charge et couples de charge pour guide à billes **sans** cage à billes.

Capacités de charge et couples de charge pour guide à billes **avec** cage à billes 13

La détermination des capacités de charge et charges par moments dynamiques est basée sur 100 000 m de course selon DIN ISO 14728-1. Cependant, la détermination est souvent basée sur seulement 50 000 m de course. Pour établir une comparaison : Il faut multiplier par 1,26 les valeurs **C**, **M_t** et **M_L** du tableau.

Exemple de commande

Options :

- Guide à billes SNS
- Taille 30
- Classe de précharge C1
- Classe de précision H
- Avec racleur standard, sans cage à billes

Numéro d'article :

R1632 713 20

Classes de précharge

C0 = sans précharge (jeu)
 C1 = légère précharge

Racleurs

SS = racleur standard
 LS = racleur à faible frottement

Légende

Chiffres gris
 = sans variante/combo préférentielle
 (délais de livraison longs en partie)

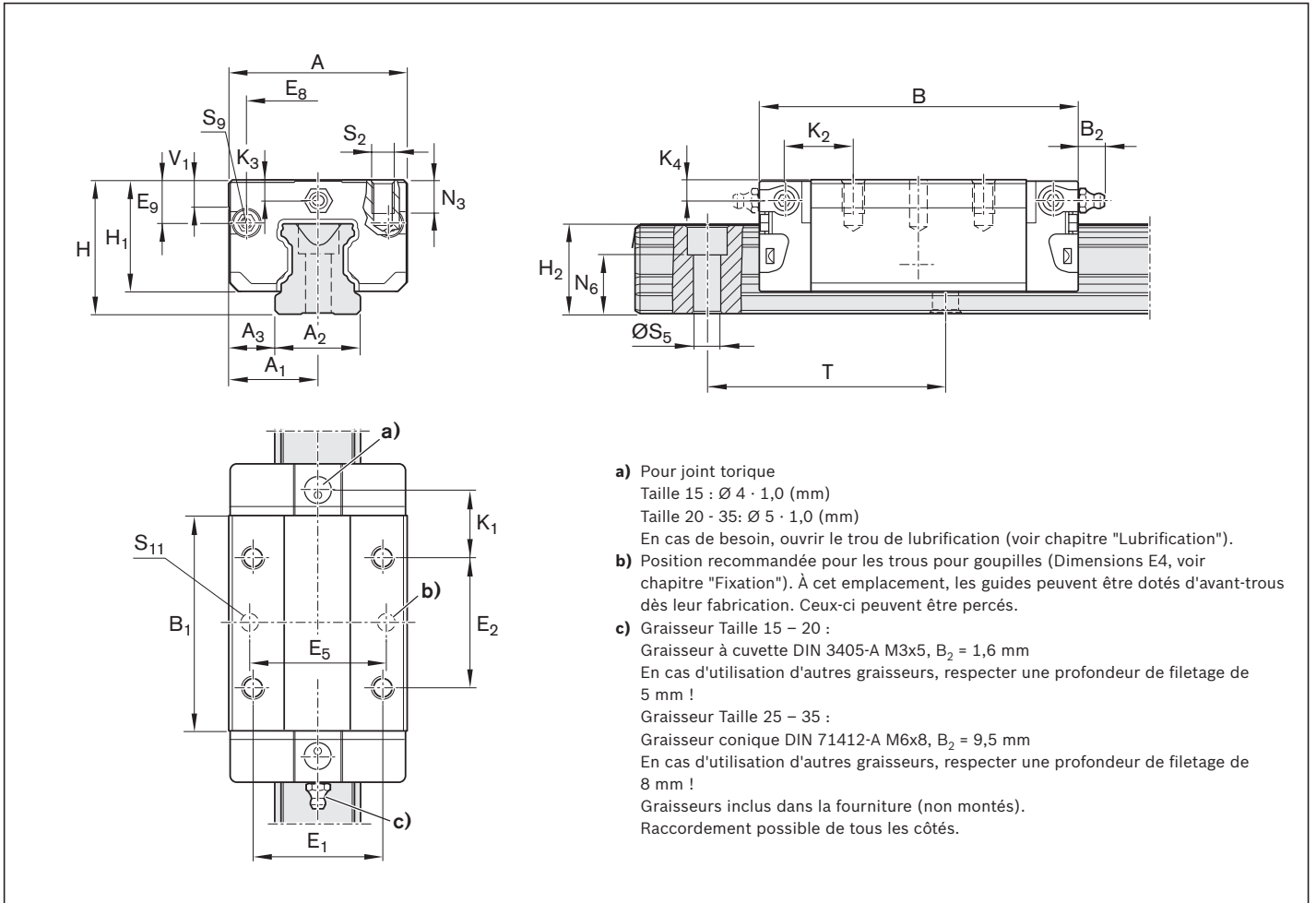

Taille	Dimensions (mm)																		
	A	A ₁	A ₂	A ₃	B ^{+0,5}	B ₁	E ₁	E ₂	E ₈	E ₉	H	H ₁	H ₂ ¹⁾	H ₂ ²⁾	K ₁	K ₂	K ₃	K ₄	
15	34	17	15	9,5	58,2	39,2	26	26	24,55	6,70	24	19,90	16,30	16,20	10,00	11,60	3,20	3,20	
20	44	22	20	12,0	75,0	49,6	32	36	32,50	7,30	30	25,35	20,75	20,55	13,80	13,80	3,35	3,35	
25	48	24	23	12,5	86,2	57,8	35	35	38,30	11,50	36	29,90	24,45	24,25	17,45	18,60	5,50	5,50	
30	60	30	28	16,0	97,7	67,4	40	40	48,40	14,60	42	35,35	28,55	28,35	20,00	21,70	6,05	6,05	
35	70	35	34	18,0	110,5	77,0	50	50	58,00	17,35	48	40,40	32,15	31,85	20,50	22,00	6,90	6,90	

Taille	Dimensions (mm)								Poids (kg)
	N ₃	N ₆ ^{+0,5}	S ₂	S ₅	S ₉	S ₁₁	T	V ₁	
15	6,0	10,3	M4	4,5	M2,5x3,5	3,7	60	5,0	0,10
20	7,5	13,2	M5	6,0	M3x5	4,7	60	6,0	0,20
25	9,0	15,2	M6	7,0	M3x5	5,7	60	7,5	0,35
30	12,0	17,0	M8	9,0	M3x5	7,7	80	7,0	0,45
35	13,0	20,5	M8	9,0	M3x5	7,7	80	8,0	0,65

- 1) Cote H₂ avec bande de recouvrement
 2) Cote H₂ sans bande de recouvrement

Description du produit

Remarques générales sur les guides à billes résistants à la corrosion Resist NR

- ▶ Étant donné que Resist NR n'a pas de revêtement, l'ensemble des dimensions et tolérances, valeurs dynamiques, capacités de charge, rigidités et couples est identique à celui du modèle standard en acier.
Numéros d'articles : voir page suivante.
- ▶ Adapté pour tous les rails à billes SNS/SNO.
- ▶ Corps du guide à billes en acier résistant à la corrosion selon DIN EN 10088. Exécution recommandée par Rexroth lorsqu'une protection contre la corrosion est exigée. Délais de livraison réduits.
- ▶ Avec lubrification initiale

Vue d'ensemble des modèles

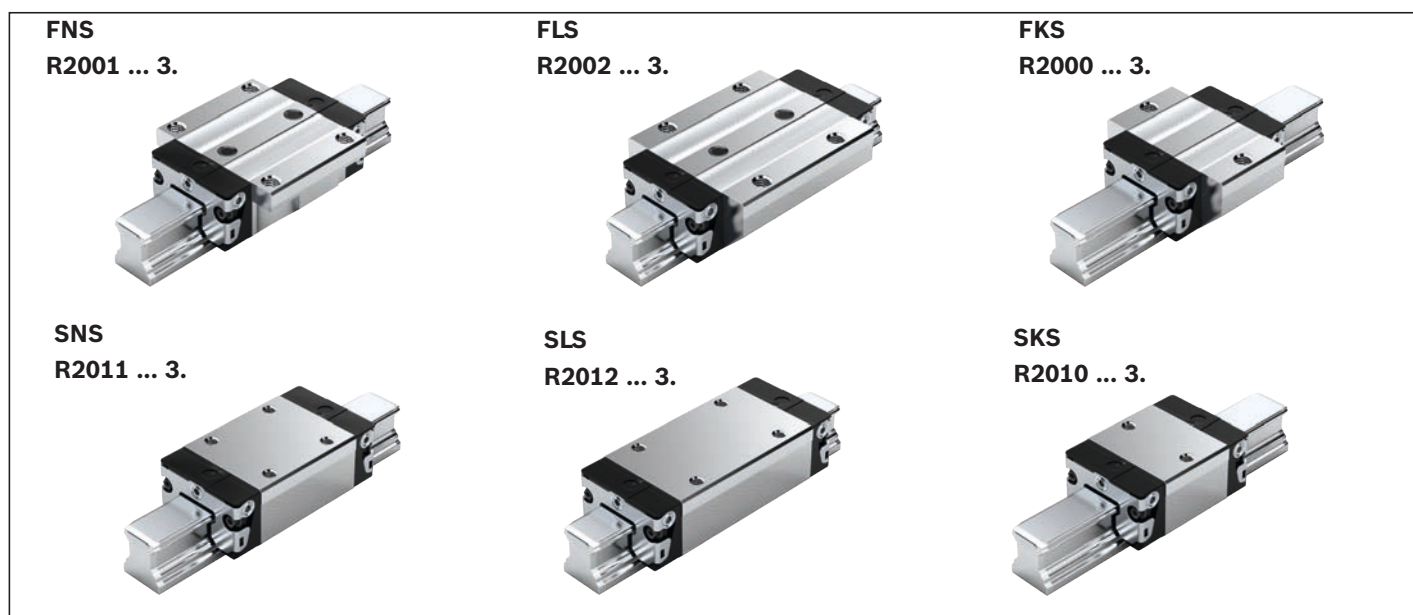

Définition Modèle guides à billes

Critère	Désignation	Désignation abrégée (exemple)		
		F	N	S
Largeur	Bride (F)	F		
	Étroit (S)	S		
	Large (B)	B		
	Compact (C)	C		
Longueur	Normal (N)		N	
	Long (L)		L	
	Court (C)		K	
Hauteur	hauteur standard (S)			S
	Élevé (H)			H
	Faible (N)			N



Cage à billes (option)

- ▶ Niveau sonore optimisé

FNS, FLS, FKS, SNS, SLS, SKS

Modèle	Taille	Guides à billes avec taille	Classe de précharge		Classe de précision	Racleur pour guide à billes						
			C0	C1		H	sans cage à billes			avec cage à billes		
						SS	LS	DS	SS	LS	DS	
FNS	15	R2001 1	9	–	3	30	31	–	32	33	–	
	20	R2001 8	9	–	3	30	31	–	32	33	–	
	25	R2001 2	9	–	3	30	31	–	32	33	–	
	30	R2001 7		9		3	30	31	–	32	33	–
					1	3	30	31	3Z	32	33	3Y
35	R2001 3	9		3	30	31	–	32	33	–		
				1	3	30	31	3Z	32	33	3Y	
Ex. :		R2001 7		1	3	30						
FLS	15	R2002 1	9	–	3	30	31	–	32	33	–	
	20	R2002 8	9	–	3	30	31	–	32	33	–	
	25	R2002 2	9	–	3	30	31	–	32	33	–	
	30	R2002 7		9		3	30	31	–	32	33	–
					1	3	30	31	3Z	32	33	3Y
35	R2002 3	9		3	30	31	–	32	33	–		
				1	3	30	31	3Z	32	33	3Y	
FKS	15	R2000 1	9	–	3	30	31	–	32	33	–	
	20	R2000 8	9	–	3	30	31	–	32	33	–	
	25	R2000 2	9	–	3	30	31	–	32	33	–	
	30	R2000 7		9		3	30	31	–	32	33	–
					1	3	30	31	3Z	32	33	3Y
35	R2000 3	9		3	30	31	–	32	33	–		
				1	3	30	31	3Z	32	33	3Y	
SNS	15	R2011 1	9	–	3	30	31	–	32	33	–	
	20	R2011 8	9	–	3	30	31	–	32	33	–	
	25	R2011 2	9	–	3	30	31	–	32	33	–	
	30	R2011 7		9		3	30	31	–	32	33	–
					1	3	30	31	3Z	32	33	3Y
35	R2011 3	9		3	30	31	–	32	33	–		
				1	3	30	31	3Z	32	33	3Y	
SLS	15	R2012 1	9		3	30	31	–	32	33	–	
	20	R2012 8	9		3	30	31	–	32	33	–	
	25	R2012 2	9		3	30	31	–	32	33	–	
	30	R2012 7		9		3	30	31	–	32	33	–
					1	3	30	31	3Z	32	33	3Y
35	R2012 3	9		3	30	31	–	32	33	–		
				1	3	30	31	3Z	32	33	3Y	
SKS	15	R2010 1	9	–	3	30	31	–	32	33	–	
	20	R2010 8	9	–	3	30	31	–	32	33	–	
	25	R2010 2	9	–	3	30	31	–	32	33	–	
	30	R2010 7		9		3	30	31	–	32	33	–
					1	3	30	31	3Z	32	33	3Y
35	R2010 3	9		3	30	31	–	32	33	–		
				1	3	30	31	3Z	32	33	3Y	

Exemple de commande FNS

Options :

- ▶ Guide à billes BSHP Resist NR, FNS
- ▶ Taille 30
- ▶ Classe de précharge C1
- ▶ Classe de précision H
- ▶ Avec racleur standard, sans cage à billes

Numéro d'article : R2001 713 30

Remarque

Dimensions, dessin coté, capacités de charge, rigidité et couples, voir Guide à billes standard BSHP

Classes de précharge

C0 = sans précharge (jeu)

C1 = légère précharge

Racleurs

SS = racleur standard

LS = racleur à faible frottement

DS = racleur à deux lèvres

Légende

Chiffres gris

= sans variante/comboinaison
préférentielle
(délais de livraison longs en
partie)

Description du produit

Caractéristiques excellentes

Les guidages à billes sur rails Resist NR II en acier résistant à la corrosion ¹⁾ sont utilisés spécialement dans les environnements de fluides aqueux, d'acides fortement dilués, de lessives ou de solutions salines. Ces guidages sont également remarquablement appropriés pour un environnement dont l'humidité relative est supérieure à 70 % et la température supérieure à 30 °C.

Ce type de conditions se rencontre dans les installations de nettoyage, de galvanisation et de décapage, de dégraissage à la vapeur et dans les machines frigorifiques.

Aucune autre protection contre la corrosion n'étant nécessaire, les guidages à billes sur rails Resist NR II sont aussi très bien appropriés pour une utilisation en salle blanche et pour la fabrication générale de circuits imprimés.

L'industrie générale des emballages est un autre domaine d'utilisation.

Remarques générales sur les guides à billes résistants à la corrosion Resist NR II

- ▶ Convient à tous les rails à billes SNS, sans lubrification initiale, non conservé
- ▶ Dimensions, voir le guide à billes en acier correspondant

Points forts

- ▶ Toutes les pièces métalliques sont fabriquées en acier résistant à la corrosion
- ▶ Disponibles en cinq tailles courantes
- ▶ Excellentes valeurs dynamiques :
Vitesse : $v_{\max} = 5 \text{ m/s}$
Accélération : $a_{\max} = 500 \text{ m/s}^2$
- ▶ Capacités de charge élevées égales dans les quatre directions principales de la charge
- ▶ Disponible dans les classes de précision N, H et P, jusqu'à la classe de précharge C2
- ▶ Lubrification longue durée possible sur plusieurs années
- ▶ Système de lubrification minimale avec dépôt intégré en cas de lubrification à l'huile
- ▶ Raccords de lubrification sur toutes les faces, avec filetage métallique
- ▶ Disponible en option avec cage à billes

1) Resist NR II :

Corps du guide à billes et rail à billes ainsi que toutes les pièces métalliques en acier résistant à la corrosion selon DIN EN 10088

Remarques générales

- ▶ Guidages à billes sur rails pour le secteur alimentaire, voir catalogue Guidages à billes sur rails NFRG R310DE2226 (2011.04).
- ▶ Combinaison de classes de précision différentes
Les tolérances des dimensions H et A3 varient lors de la combinaison de rails à billes et de guides à billes de classes de précision différentes. Voir "Classes de précision et leurs tolérances".
- ▶ Combinaison de différents matériaux
Les capacités de charge, les charges autorisées et les moments se modifient lors de la combinaison de rails à billes et de guides à billes de différents matériaux. La valeur la plus basse doit être utilisée.

Autres points forts

- ▶ Interchangeabilité illimitée grâce aux nombreuses possibilités de combinaisons de toutes les exécutions de rails à billes avec toutes les variantes de guides à billes dans chaque classe de précision (également en acier, aluminium, Resist NR ou Resist CR)
- ▶ Rigidité maximale du système grâce à une réalisation en O préchargée
- ▶ Gamme d'accessoires existante entièrement utilisable
- ▶ Éléments rapportés à fixation par le haut et par le bas sur le guide à billes²⁾
- ▶ Deux alésages supplémentaires situés au milieu du guide à billes permettent d'augmenter la rigidité lors de l'application d'une charge de bas en haut ou d'une charge latérale²⁾
- ▶ Taraudage de fixation sur face avant pour l'ensemble des pièces rapportées
- ▶ Rigidité élevée dans toutes les directions de charge – de ce fait utilisable en tant que guide individuel
- ▶ Dispositif d'étanchéité intégré assurant une étanchéité complète
- ▶ Variations réduites de la déformation élastique grâce à la forme optimale de la zone d'entrée et au nombre élevé de billes
- ▶ Fonctionnement souple et silencieux grâce à l'optimisation du système de recirculation et de guidage des billes et de la cage à billes
- ▶ Rails de guidage Resist NR II disponibles avec ou sans bande de recouvrement et vissables par le haut ou par le bas
- ▶ Guides à billes également disponibles avec rails à billes chromés

2) En fonction du type

Vue d'ensemble des modèles

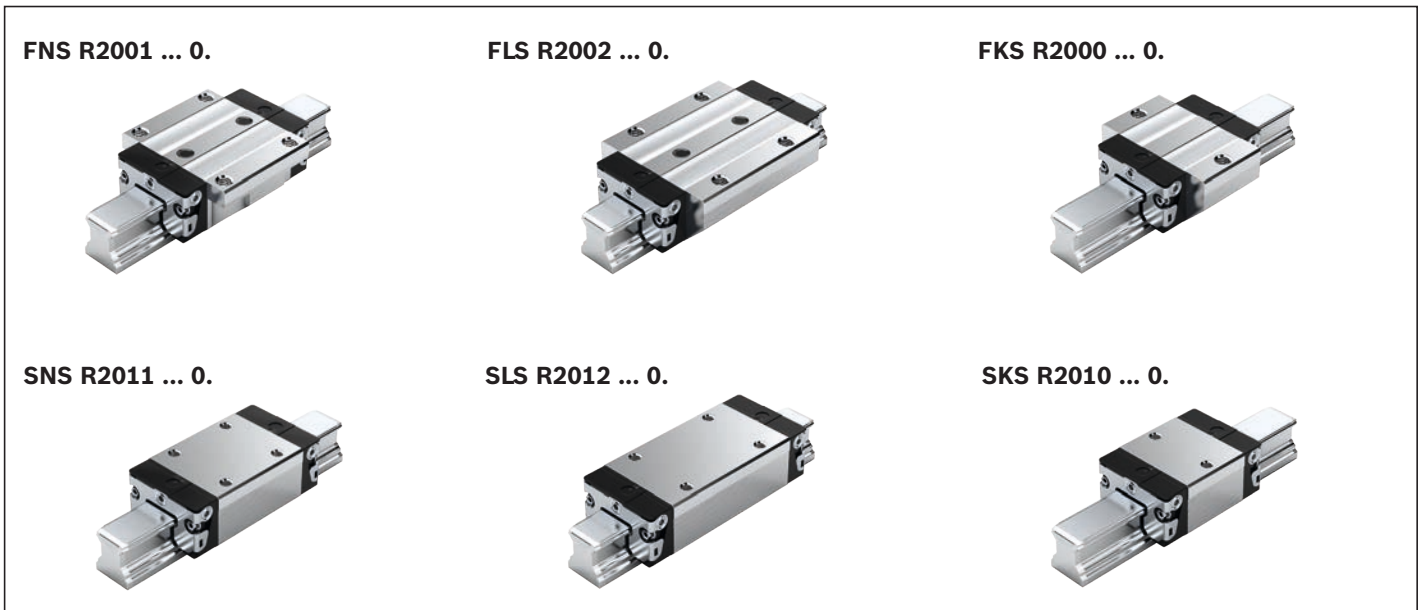

Définition Modèle guides à billes

Critère	Désignation	Désignation abrégée (exemple)		
		F	N	S
Largeur	Bride (F)	F		
	Étroit (S)	S		
	Large (B)	B		
	Compact (C)	C		
Longueur	Normal (N)		N	
	Long (L)		L	
	Court (C)		K	
Hauteur	hauteur standard (S)			S
	Élevé (H)			H
	Faible (N)			N



Cage à billes (option)

- ▶ Niveau sonore optimisé

FNS, FLS, FKS, SNS, SLS, SKS

Taille	Guides à billes avec taille	Classe de précharge			Classe de précision			Racleur pour guide à billes						Poids (kg) m	Capacités de charge ²⁾ (N)		Couples de charge ²⁾ (Nm)			
		C0	C1	C2	N	H	P	sans cage à billes			avec cage à billes				C	C ₀	M _t	M _{t0}	M _L	M _{L0}
								SS	LS ¹	DS	SS	LS ¹	DS							
FNS																				
15	R2001 1	9			4	3	–	04	05	–	06	07	–	0,20	5100	9300	63	90	34	49
			1		4	3	2	04	05	0X	06	07	0W							
				2	–	3	2	04	–	0X	06	–	0W							
20	R2001 8	9			4	3	–	04	05	–	06	07	–	0,45	12300	16900	205	215	110	115
			1		4	3	2	04	05	0X	06	07	0W							
				2	–	3	2	04	–	0X	06	–	0W							
25	R2001 2	9			4	3	–	04	05	–	06	07	–	0,65	15000	21000	270	295	150	165
			1		4	3	2	04	05	0X	06	07	0W							
				2	–	3	2	04	–	0X	06	–	0W							
30	R2001 7	9			4	3	–	04	05	–	06	07	–	1,10	20800	28700	460	500	245	265
			1		4	3	2	04	05	0X	06	07	0W							
				2	–	3	2	04	–	0X	06	–	0W							
35	R2001 3	9			4	3	–	04	05	–	06	07	–	1,60	27600	37500	760	805	375	390
			1		4	3	2	04	05	0X	06	07	0W							
				2	–	3	2	04	–	0X	06	–	0W							
FLS																				
15	R2002 1	9			4	3	–	04	05	–	06	07	–	0,30	8500	14000	82	132	64	104
			1		4	3	2	04	05	0X	06	07	0W							
				2	–	3	2	04	–	0X	06	–	0W							
20	R2002 8	9			4	3	–	04	05	–	06	07	–	0,55	16000	24400	265	310	190	230
			1		4	3	2	04	05	0X	06	07	0W							
				2	–	3	2	04	–	0X	06	–	0W							
25	R2002 2	9			4	3	–	04	05	–	06	07	–	0,90	20000	31600	365	450	290	350
			1		4	3	2	04	05	0X	06	07	0W							
				2	–	3	2	04	–	0X	06	–	0W							
30	R2002 7	9			4	3	–	04	05	–	06	07	–	1,50	26300	40100	590	695	420	495
			1		4	3	2	04	05	0X	06	07	0W							
				2	–	3	2	04	–	0X	06	–	0W							
35	R2002 3	9			4	3	–	04	05	–	06	07	–	2,25	36500	56200	1 025	1210	710	840
			1		4	3	2	04	05	0X	06	07	0W							
				2	–	3	2	04	–	0X	06	–	0W							
FKS																				
15	R2000 1	9			4	3	–	04	05	–	06	07	–	0,15	4500	5600	44	55	16	19
			1		4	3	–	04	05	0X	06	07	0W							
				–	–	–	–	–	–	–	–	–	–							
20	R2000 8	9			4	3	–	04	05	–	06	07	–	0,30	8200	9400	125	115	45	40
			1		4	3	–	04	05	0X	06	07	0W							
				–	–	–	–	–	–	–	–	–	–							
25	R2000 2	9			4	3	–	04	05	–	06	07	–	0,50	10500	12600	195	180	70	65
			1		4	3	–	04	05	0X	06	07	0W							
				–	–	–	–	–	–	–	–	–	–							
30	R2000 7	9			4	3	–	04	05	–	06	07	–	0,80	14500	17200	320	295	110	105
			1		4	3	–	04	05	0X	06	07	0W							
				–	–	–	–	–	–	–	–	–	–							
35	R2000 3	9			4	3	–	04	05	–	06	07	–	1,20	19300	22400	545	485	170	150
			1		4	3	–	04	05	0X	06	07	0W							
				–	–	–	–	–	–	–	–	–	–							

Exemple de commande

Options :

- ▶ Guide à billes BSHP Resist NR II, SKS
- ▶ Taille 30
- ▶ Classe de précharge C1
- ▶ Classe de précision H
- ▶ Avec racleur standard, sans cage à billes

Numéro d'article : R2010 713 04

Classes de précharge

- C0 = sans précharge (jeu)
- C1 = légère précharge
- C2 = précharge moyenne

Racleurs

- SS = racleur standard
- LS = racleur à faible frottement
- DS = racleur à deux lèvres

Légende

- Chiffres gris = sans variante/comboinaison préférentielle (délais de livraison longs en partie)

Taille	Guides à billes avec taille	Classe de précharge			Classe de précision			Racleur pour guide à billes						Poids (kg) m	Capacités de charge ²⁾ (N)		Couples de charge ²⁾ (Nm)			
		C0	C1	C2	N	H	P	sans cage à billes			avec cage à billes				C	C ₀	M _t		M _L	
								SS	LS ¹⁾	DS	SS	LS ¹⁾	DS				M _{t0}	M _{L0}		
SNS																				
15	R2011 1	9			4	3	-	04	05	-	06	07	-	0,15	5100	9300	63	90	34	49
			1		4	3	2	04	05	OX	06	07	OW							
				2	-	3	2	04	-	OX	06	-	OW							
20	R2011 8	9			4	3	-	04	05	-	06	07	-	0,35	12300	16900	205	215	110	115
			1		4	3	2	04	05	OX	06	07	OW							
				2	-	3	2	04	-	OX	06	-	OW							
25	R2011 2	9			4	3	-	04	05	-	06	07	-	0,50	15000	21000	270	295	150	165
			1		4	3	2	04	05	OX	06	07	OW							
				2	-	3	2	04	-	OX	06	-	OW							
30	R2011 7	9			4	3	-	04	05	-	06	07	-	0,85	20800	28700	460	500	245	265
			1		4	3	2	04	05	OX	06	07	OW							
				2	-	3	2	04	-	OX	06	-	OW							
35	R2011 3	9			4	3	-	04	05	-	06	07	-	1,25	27600	37500	760	805	375	390
			1		4	3	2	04	05	OX	06	07	OW							
				2	-	3	2	04	-	OX	06	-	OW							
SLS																				
15	R2012 1	9			4	3	-	04	05	-	06	07	-	0,20	8500	14000	82	132	64	104
			1		4	3	2	04	05	OX	06	07	OW							
				2	-	3	2	04	-	OX	06	-	OW							
20	R2012 8	9			4	3	-	04	05	-	06	07	-	0,45	16000	24400	265	310	190	230
			1		4	3	2	04	05	OX	06	07	OW							
				2	-	3	2	04	-	OX	06	-	OW							
25	R2012 2	9			4	3	-	04	05	-	06	07	-	0,65	20000	31600	365	450	290	350
			1		4	3	2	04	05	OX	06	07	OW							
				2	-	3	2	04	-	OX	06	-	OW							
30	R2012 7	9			4	3	-	04	05	-	06	07	-	1,10	26300	40100	590	695	420	495
			1		4	3	2	04	05	OX	06	07	OW							
				2	-	3	2	04	-	OX	06	-	OW							
35	R2012 3	9			4	3	-	04	05	-	06	07	-	1,70	36500	56200	1 025	1210	710	840
			1		4	3	2	04	05	OX	06	07	OW							
				2	-	3	2	04	-	OX	06	-	OW							
SKS																				
15	R2010 1	9			4	3	-	04	05	-	06	07	-	0,10	4500	5600	44	55	16	19
			1		4	3	-	04	05	OX	06	07	OW							
				-	-	-	-	-	-	-	-	-	-							
20	R2010 8	9			4	3	-	04	05	-	06	07	-	0,25	8200	9400	125	115	45	40
			1		4	3	-	04	05	OX	06	07	OW							
				-	-	-	-	-	-	-	-	-	-							
25	R2010 2	9			4	3	-	04	05	-	06	07	-	0,35	10500	12600	195	180	70	65
			1		4	3	-	04	05	OX	06	07	OW							
				-	-	-	-	-	-	-	-	-	-							
30	R2010 7	9			4	3	-	04	05	-	06	07	-	0,60	14500	17200	320	295	110	105
			1		4	3	-	04	05	OX	06	07	OW							
				-	-	-	-	-	-	-	-	-	-							
35	R2010 3	9			4	3	-	04	05	-	06	07	-	0,90	19300	22400	545	485	170	150
			1		4	3	-	04	05	OX	06	07	OW							
				-	-	-	-	-	-	-	-	-	-							
Ex. :	R2010 7		1			3		04												

1) Uniquement pour les classes de précision N et H

2) Capacités de charge et couples de charge pour guide à billes **sans** cage à billes. Capacités de charge et couples de charge pour guide à billes **avec** cage à billes  14

La détermination des capacités de charge et charges par moments dynamiques est basée sur 100 000 m de course selon DIN ISO 14728-1. Cependant, la détermination est souvent basée sur seulement 50 000 m de course. Pour établir une comparaison : Il faut multiplier par 1,26 les valeurs **C**, **M_t** et **M_L** du tableau.

Remarque

Dimensions, dessin coté, voir Guide à billes standard BSHP

Description du produit

Remarques générales sur les guides à billes résistants à la corrosion Resist CR

- ▶ Numéros d'articles : voir pages suivantes.
- ▶ Dimensions, dessin coté, valeurs dynamiques, capacités de charge, rigidités et couples, voir Guide à billes en acier correspondant
- ▶ Corps du guide à billes en acier, à revêtement résistant à la corrosion, chromé dur, argenté mat.
- ▶ Avec lubrification initiale

Tenir compte des écarts de tolérances des cotes H et A₃ pour les guides à billes et les rails de guidage à billes Resist CR, à chromage dur argent mat (voir "Classes de précision et leurs tolérances").

Guides à billes recommandés pour rails à billes Resist CR de la classe de précision H et des classes de précharge C0 et C1

Guides à billes recommandés
Taille 15 – 65

- ▶ Classe de précision H

- ▶ Classe de précharge C0
- Guides à billes recommandés
Taille 30 – 65
- ▶ Classe de précision H
 - ▶ Classe de précharge C1

Définition Modèle guides à billes

Critère	Désignation	Désignation abrégée (exemple)		
		F	N	S
Largeur	Bride (F)	F		
	Étroit (S)	S		
	Large (B)	B		
	Compact (C)	C		
Longueur	Normal (N)		N	
	Long (L)		L	
	Court (C)		K	
Hauteur	hauteur standard (S)			S
	Élevé (H)			H
	Faible (N)			N



Cage à billes (option)

- ▶ Niveau sonore optimisé

Vue d'ensemble des modèles

Guide à billes standard¹⁾ BSHP jusqu'à la taille 45

FNS

R1651 ... 7.

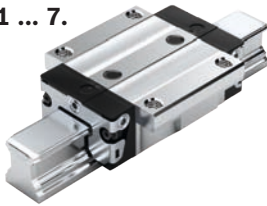

FLS

R1653 ... 7.



SNS

R1622 ... 7.

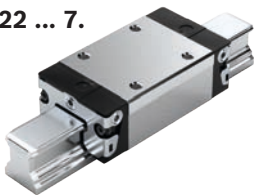

SLS

R1623 ... 7.



SNH

R1621 ... 7.

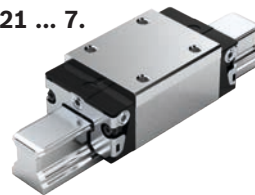

SLH

R1624 ... 7.



FNN

R1693 ... 6.²⁾



FKN

R1663 ... 6.²⁾



SNN

R1694 ... 6.²⁾



SKN

R1664 ... 6.²⁾



Guide à billes pour charges lourdes²⁾ BSHP à partir de la taille 55

FNS

R1651 ... 6.

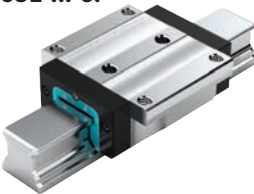

FLS

R1653 ... 6.



SNS

R1622 ... 6.



SLS

R1623 ... 6.



SNH

R1621 ... 6.

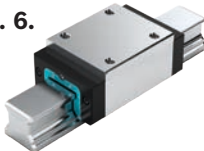

SLH

R1624 ... 6.



Guides à billes Super²⁾

FKS

R1661 ... 7.



SKS

R1662 ... 7.



1) Avec cage à billes

2) Sans cage à billes

FNS, FLS, SNS, SLS, SNH, SLH, FNN, FKN, SNN, SKN, FKS, SKS

Guide à billes BSHP standard

Modèle	Taille	Guides à billes avec taille	Classe de précharge		Classe de précision	Racleur pour guide à billes					
			C0	C1		sans cage à billes			avec cage à billes		
					H	SS	LS	DS	SS	LS	DS
FNS	45	R1651 4	9	1	3	70	-	-	72	-	-
						70	-	7Z	72	-	7Y
Ex. :		R1651 4		1	3	70					
FLS	45	R1653 4	9	1	3	70	-	-	72	-	-
						70	-	7Z	72	-	7Y
SNS	45	R1622 4	9	1	3	70	-	-	72	-	-
						70	-	7Z	72	-	7Y
SLS	45	R1623 4	9	1	3	70	-	-	72	-	-
						70	-	7Z	72	-	7Y
SNH	15	R1621 1	9	-	3	70	71	-	72	73	-
	25	R1621 2	9	-	3	70	71	-	72	73	-
	30	R1621 7	9	1	3	70	71	-	72	73	-
						70	71	7Z	72	73	7Y
	35	R1621 3	9	1	3	70	71	-	72	73	-
	45	R1621 4	9	1	3	70	71	7Z	72	73	7Y
70						-	7Z	72	-	7Y	
SLH	25	R1624 2	9	-	3	70	71	-	72	73	-
	30	R1624 7	9	1	3	70	71	-	72	73	-
						70	71	7Z	72	73	7Y
	35	R1624 3	9	1	3	70	71	-	72	73	-
45	R1624 4	9	1	3	70	71	7Z	72	73	7Y	
					70	-	7Z	72	-	7Y	
FNN	20	R1693 8	9	-	3	60	-	-	-	-	-
	25	R1693 2	9	-	3	60	-	-	-	-	-
FKN	20	R1663 8	9	-	3	60	-	-	-	-	-
	25	R1663 2	9	-	3	60	-	-	-	-	-
SNN	20	R1694 8	9	-	3	60	-	-	-	-	-
	25	R1694 2	9	-	3	60	-	-	-	-	-
SKN	20	R1664 8	9	-	3	60	-	-	-	-	-
	25	R1664 2	9	-	3	60	-	-	-	-	-

Exemple de commande

Options :

- ▶ Guide à billes BSHP Resist CR, FNS
- ▶ Taille 45
- ▶ Classe de précharge C1
- ▶ Classe de précision H
- ▶ Avec racleur standard, sans cage à billes

Numéro d'article : R1651 413 70

Classes de précharge

C0 = sans précharge (jeu)
C1 = légère précharge

Racleurs

SS = racleur standard
LS = racleur à faible frottement
DS = racleur à deux lèvres

Légende

Chiffres gris
= sans variante/comboinaison préférentielle (délais de livraison longs en partie)

Guide à billes BSHP pour charge élevée

Modèle	Taille	Guides à billes avec taille	Classe de précharge		Classe de précision	Racleur pour guide à billes sans cage à billes	
			C0	C1		H	SS
FNS	55	R1651 5	9	1	3		60
	65	R1651 6	9	1	3		60
FLS	55	R1653 5	9	1	3		60
	65	R1653 6	9	1	3		60
SNS	55	R1622 5	9	1	3		60
	65	R1622 6	9	1	3		60
SLS	55	R1623 5	9	1	3		60
	65	R1623 6	9	1	3		60
SNH	55	R1621 5	9	1	3		60
SLH	55	R1624 5	9	1	3		60

Guides à billes Super

Modèle	Taille	Guides à billes avec taille	Classe de précharge		Classe de précision	Racleur pour guide à billes sans cage à billes		
			C0	C1		H	SS	LS
FKS	15	R1661 1	9	-	3	70	71	-
	20	R1661 8	9	-	3	70	71	-
	25	R1661 2	9	-	3	70	71	-
	30	R1661 7	9		3	70	71	-
	35	R1661 3	9	1	3	70	71	7Z
SKS	15	R1662 1	9	-	3	70	71	-
	20	R1662 8	9	-	3	70	71	-
	25	R1662 2	9	-	3	70	71	-
	30	R1662 7	9	1	3	70	71	7Z
	35	R1662 3	9	1	3	70	71	7Z

Remarque

Dimensions, dessin coté, capacités de charge, rigidité et couples, voir Guide à billes standard / pour charge élevée BSHP et Super.

Description du produit

Caractéristiques excellentes

- ▶ Rigidité maximale dans toutes les directions de la charge
- ▶ Résistance élevée aux couples de rotation

Bande de recouvrement éprouvée pour les taraudages de fixation du rail à billes

- ▶ **Un** seul recouvrement pour tous les alésages, d'où économie de temps et d'argent
- ▶ En acier à ressort résistant à la corrosion selon DIN EN 10088
- ▶ Montage simple et sûr
- ▶ Enclipser et sécuriser



Rails à billes avec bande de recouvrement et fixations de bande en aluminium

- ▶ Sans taraudage sur face avant (pas nécessaire)



Rails à billes avec bande de recouvrement et capsules de protection en plastique vissées

- ▶ Avec taraudages sur face avant



Rails à billes avec capuchons de protection en plastique

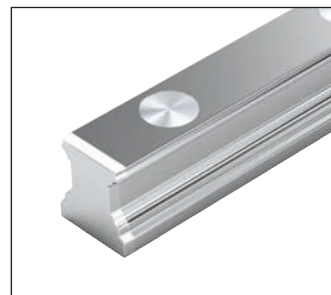

Rails à billes avec capuchons de protection en acier

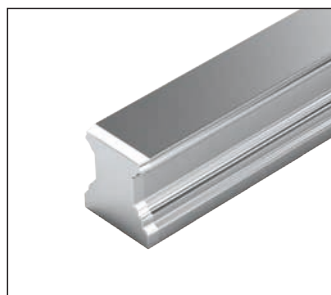

Rails à billes à fixation par le bas

Définition Modèle rails à billes

Critère	Désignation	Abréviation (exemple)		
		S	N	S
Largeur	Étroit (S)	S		
	Large (B)	B		
Longueur	Normal (N)		N	
Hauteur	hauteur standard (S)			S
	Sans rainure de dégagement (O)			O

Commande de rails de guidage avec longueurs de rails recommandées

Commande de rails à billes avec longueurs de rails recommandées

La recherche des exemples de commande suivants est valable pour tous les rails à billes. Les longueurs de rail recommandées sont plus économiques.

Options et références										
Taille	Rail de guidage de taille	Classe de précision					Nombre de tronçons, Longueur de rail L (mm), ...		Entraxe de perçage T (mm)	Longueur de rail recommandée selon la formule $L = n_B \cdot T - 4$ mm
		N	H	P	SP	UP	En une partie	En plusieurs tronçons		
15	R1605 13	4	3	2	1	9	31, ...	3, ...	60	64
20	R1605 83	4	3	2	1	9	31, ...	3, ...	60	64
25	R1605 23	4	3	2	1	9	31, ...	3, ...	60	64
30	R1605 73	4	3	2	1	9	31, ...	3, ...	80	48
35	R1605 33	4	3	2	1	9	61, ...	6, ...	80	48
45	R1605 43	4	3	2	1	9	61, ...	6, ...	105	36
55	R1605 53	4	3	2	1	9	61, ...	6, ...	120	32
65	R1605 63	4	3	2	1	9	61, ...	6, ...	150	25
Ex. :	R1605 73						31, 1 676			

Extrait du tableau avec numéros d'articles et longueurs de rail pour exemple de commande

De la longueur de rail souhaitée à la longueur de rail recommandée

$$L = \left(\frac{L_W}{T} \right)^* \cdot T - 4$$

* Arrondir le quotient L_W/T au nombre entier !

Exemple de calcul

$$L = \left(\frac{1660}{80 \text{ mm}} \right) \cdot 80 \text{ mm} - 4 \text{ mm}$$

$$L = 21 \cdot 80 \text{ mm} - 4 \text{ mm}$$

$$L = 1676 \text{ mm}$$

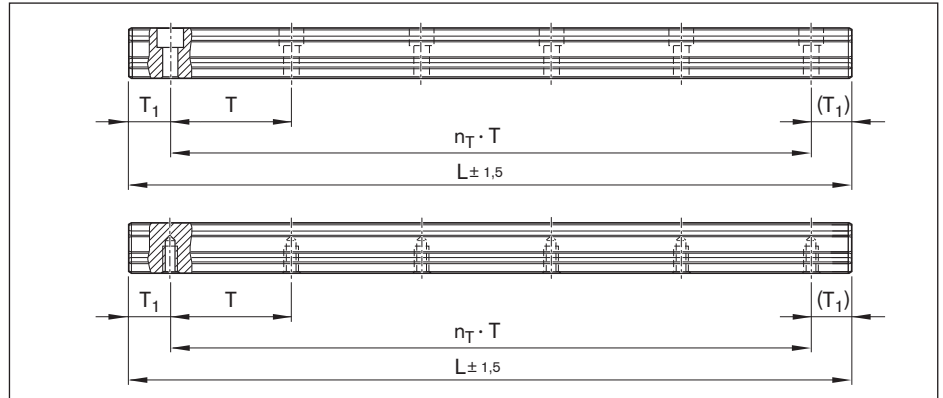

Base : Nombre de perçages

$$L = n_B \cdot T - 4 \text{ mm}$$

Base : Nombre de pas

$$L = n_T \cdot T + 2 \cdot T_{1S}$$

L = Longueur de rail recommandée (mm)
 L_W = Longueur de rail souhaitée (mm)
 T = Pas de la chaîne (mm)
 T_{1S} = Cote préférentielle (mm)
 n_B = Nombre de perçages (-)
 n_T = Nombre de pas (-)

Remarques sur les exemples de commande

Si la dimension préférentielle T_{1S} ne peut pas être utilisée :

- ▶ sélectionner l'écart de fin T_1 entre T_{1S} et $T_{1 \min}$
- ▶ Sinon, il est possible de sélectionner l'écart de fin entre T_1 et $T_{1 \max}$

Exemple de commande 1 (jusqu'à L_{\max})

- ▶ Rail à billes SNS T. 30 avec bande de recouvrement et fixations de bande
- ▶ Classe de précision H
- ▶ Longueur de rail calculée 1676 mm ($20 \cdot T$, dimension préférentielle $T_{1S} = 38$ mm ; nombre de perçages $n_B = 21$)

Informations de commande

Numéro d'article, longueur de rail (mm)

$T_1 / n_T \cdot T / T_1$ (mm)

R1605 733 31,1676 mm

38 / 20 · 80 / 38 mm

Exemple de commande 2 (supérieur à L_{\max})

- ▶ Rail à billes SNS T. 30 avec bande de recouvrement et fixations de bande
- ▶ Classe de précision H
- ▶ Longueur de rail calculée 5116 mm, 2 tronçons ($63 \cdot T$, dimension préférentielle $T_{1S} = 38$ mm ; nombre de perçages $n_B = 64$)

Informations de commande

Numéro d'article avec nombre de tronçons, longueur de rail (mm)

$T_1 / n_T \cdot T / T_1$ (mm)

R1605 733 32,5116 mm

38 / 63 · 80 / 38 mm

Pour les longueurs de rail supérieures à L_{\max} , des tronçons adaptés par Rexroth sont emboîtés les uns dans les autres.

SNS/SNO avec bande de recouvrement et fixations de bande

**R1605 .3. .. / R1605 .B. ..**

À fixation par le haut, avec bande de recouvrement en acier à ressort résistant à la corrosion selon DIN EN 10088 et fixations de bande en aluminium (sans taraudage sur face avant)

Remarques

- ▶ Fixer la bande de recouvrement !
- ▶ Fixations de bande comprises dans la fourniture.
- ▶ Respecter les instructions de montage !
Demander les "Instructions de montage pour guidages à billes sur rails" et les "Instructions de montage pour bande de recouvrement".
- ▶ Rails à billes également disponibles en plusieurs tronçons.

Autres rails à billes SNS/SNO et accessoires disponibles.

- ▶ Bande de recouvrement, capsules de protection
(Voir Accessoires pour rails à billes)

**Rails de billes SNO R1605 .B. .. avec surface de base usinée sans rainure pour surfaces de montage réalisées à partir d'éléments en fonte minérale
Disponibles dans les tailles 25-45 et dans les classes de précision P et SP.**

Options et numéros d'article

Taille	Rail à billes avec taille	Classe de précision					Nombre de tronçons, Longueur de rail L (mm),		Pas T (mm)	Longueur de rail recommandée selon la formule $L = n_B \cdot T - 4 \text{ mm}$	
		N	H	P	SP	UP	En un seul tronçon	En plusieurs tronçons			Nombre maximal d'alésages n_B
15	R1605 13	4	3	2	1	9	31,	3.,	60	64	
20	R1605 83	4	3	2	1	9	31,	3.,	60	64	
25	R1605 23	4	3	2	1	9	31,	3.,	60	64	
30	R1605 73	4	3	2	1	9	31,	3.,	80	48	
35	R1605 33	4	3	2	1	9	61,	6.,	80	48	
45	R1605 43	4	3	2	1	9	61,	6.,	105	36	
55	R1605 53	4	3	2	1	9	61,	6.,	120	32	
65	R1605 63	4	3	2	1	9	61,	6.,	150	25	
Ex. :	R1605 73	3					31, 1676				

Exemple de commande 1 (jusqu'à L_{max})

Options :

- ▶ Rail à billes SNS
- ▶ Taille 30
- ▶ Classe de précision H
- ▶ En un seul tronçon
- ▶ Longueur de rail
L = 1676 mm

Numéro d'article :

R1605 733 31,1676 mm

Exemple de commande 2 (supérieur à L_{max})

Options :

- ▶ Rail à billes SNS
- ▶ Taille 30
- ▶ Classe de précision H
- ▶ **2 sections**
- ▶ Longueur de rail
L = 5116 mm

Numéro d'article :

R1605 733 32,5116 mm

Exemple de commande 3 (jusqu'à L_{max} avec une surface au sol plane)

Options :

- ▶ Rail à billes SNO
- ▶ Taille 30
- ▶ Classe de précision H
- ▶ En un seul tronçon
- ▶ Longueur de rail
L = 1676 mm

Numéro d'article :

R1605 7B3 31,1676 mm

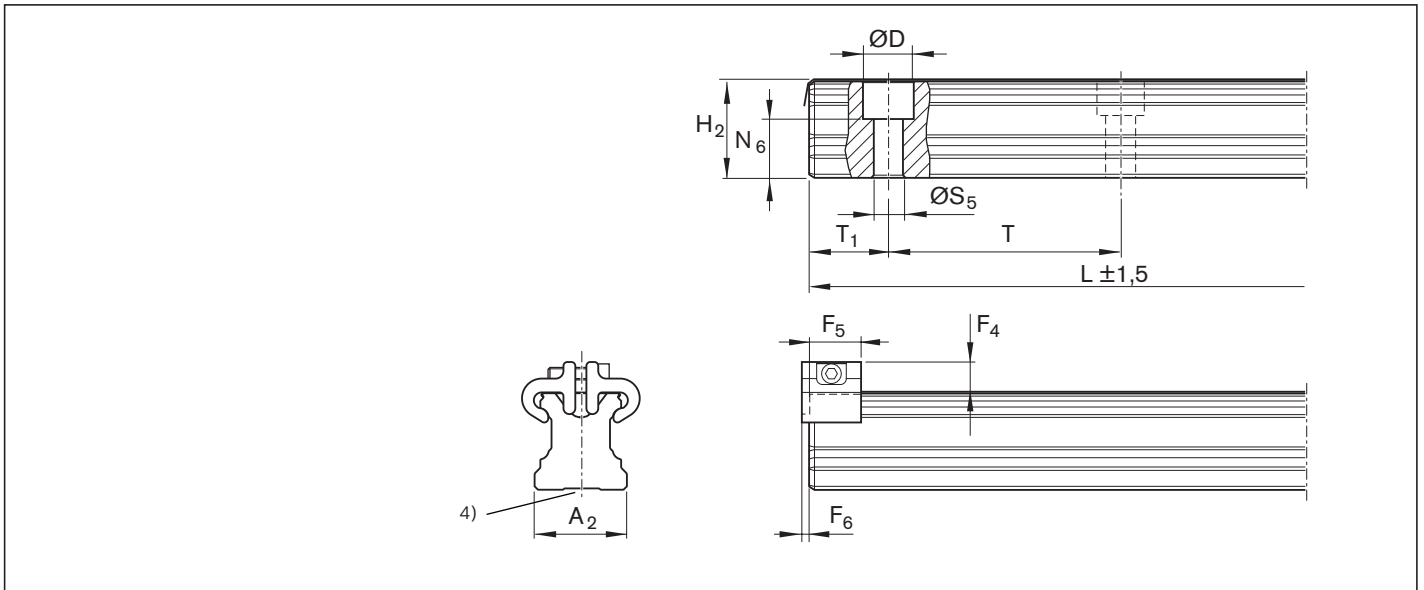

Taille	Dimensions (mm)														Masse m (kg/m)
	A ₂	D	F ₄ ²⁾	F ₅	F ₆	H ₂ ¹⁾	L _{max}	N ₆ ^{±0,5}	S ₅	T	T _{1 min}	T _{1S} ³⁾	T _{1 max}		
15	15	7,4	7,3	12	2,0	16,30	3 836	10,3	4,5	60	12	28,0	50	1,4	
20	20	9,4	7,1	12	2,0	20,75	5 816	13,2	6,0	60	13	28,0	50	2,4	
25	23	11,0	8,2	13	2,0	24,45	5 816	15,2	7,0	60	13	28,0	50	3,2	
30	28	15,0	8,7	13	2,0	28,55	5 836	17,0	9,0	80	16	38,0	68	5,0	
35	34	15,0	11,7	16	2,2	32,15	5 836	20,5	9,0	80	16	38,0	68	6,8	
45	45	20,0	12,5	18	2,2	40,15	5 771	23,5	14,0	105	18	50,5	89	10,5	
55	53	24,0	14,0	17	3,2	48,15	3 836	29,0	16,0	120	20	58,0	102	16,2	
65	63	26,0	15,0	17	3,2	60,15	3 746	38,5	18,0	150	21	73,0	130	22,4	

- 1) Cote H₂ avec bande de recouvrement
 Taille 15 avec bande de recouvrement de 0,1 mm
 Taille 20 – 30 avec bande de recouvrement de 0,2 mm
 Taille 35 – 65 avec bande de recouvrement de 0,3 mm
- 2) Cote F₄ avec bande de recouvrement
- 3) Cote préférentielle T_{1S} avec tolérances ± 0,75 recommandées.
- 4) Rails à billes SNO avec surface plane (sans rainure de dégagement).

SNS/SNO avec bande de recouvrement et capsules de protection

**R1605 .6. .. / R1605 .D. ..**

À fixation par le haut, avec bande de recouvrement en acier à ressort résistant à la corrosion selon DIN EN 10088 et capuchons de protection vissés en plastique (avec trou fileté frontal)

Remarques

- ▶ Fixer la bande de recouvrement !
- ▶ Capsules de protection fournies – avec vis et rondelles.
- ▶ Respecter les instructions de montage !
Demander les "Instructions de montage pour guidages à billes sur rails" et les "Instructions de montage pour bande de recouvrement".
- ▶ Rails à billes également disponibles en plusieurs tronçons.

Autres rails à billes SNS/SNO et accessoires

- ▶ Bande de recouvrement, capsules de protection (Voir Accessoires pour rails à billes)

Rails de billes SNO R1605 .D. .. avec surface de base usinée sans rainure pour surfaces de montage réalisées à partir d'éléments en fonte minérale
Disponibles dans les tailles 25 – 45 et dans les classes de précision P et SP.

Options et numéros d'article

Taille	Rail à billes avec taille	Classe de précision					Nombre de tronçons, Longueur de rail L (mm),		Pas T (mm)	Longueur de rail recommandée selon la formule $L = n_B \cdot T - 4$ mm	
		N	H	P	SP	UP	En un seul tronçon	En plusieurs tronçons			Nombre maximal d'alésages n_B
15	R1605 16	4	3	2	1	9	31,	3.,	60	64	
20	R1605 86	4	3	2	1	9	31,	3.,	60	64	
25	R1605 26	4	3	2	1	9	31,	3.,	60	64	
30	R1605 76	4	3	2	1	9	31,	3.,	80	48	
35	R1605 36	4	3	2	1	9	61,	6.,	80	48	
45	R1605 46	4	3	2	1	9	61,	6.,	105	36	
55	R1605 56	4	3	2	1	9	61,	6.,	120	32	
65	R1605 66	4	3	2	1	9	61,	6.,	150	25	
Ex. :	R1605 76	3					31, 1676				

Exemple de commande 1 (jusqu'à L_{max})

Options :

- ▶ Rail à billes SNS
- ▶ Taille 30
- ▶ Classe de précision H
- ▶ En un seul tronçon
- ▶ Longueur de rail
L = 1676 mm

Numéro d'article :

R1605 763 31,1676 mm

Exemple de commande 2 (supérieur à L_{max})

Options :

- ▶ Rail à billes SNS
- ▶ Taille 30
- ▶ Classe de précision H
- ▶ **2 sections**
- ▶ Longueur de rail
L = 5116 mm

Numéro d'article :

R1605 763 32,5116 mm

Exemple de commande 3 (jusqu'à L_{max} avec une surface au sol plane)

Options :

- ▶ Rail à billes SNO
- ▶ Taille 30
- ▶ Classe de précision H
- ▶ En un seul tronçon
- ▶ Longueur de rail
L = 1676 mm

Numéro d'article :

R1605 7B3 31,1676 mm

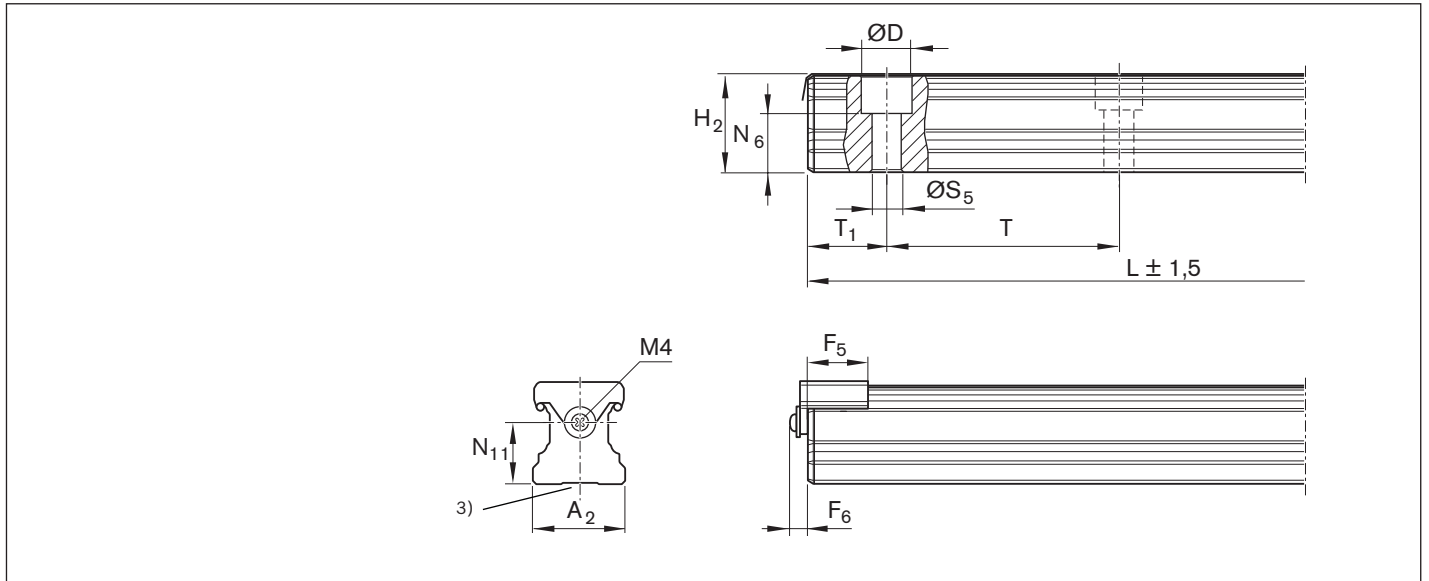

Taille	Dimensions (mm)														Masse m (kg/m)
	A ₂	D	F ₅	F ₆	H ₂ ¹⁾	L _{max}	N ₆ ^{±0,5}	N ₁₁	S ₅	T	T _{1 min} ²⁾	T _{1S} ⁴⁾	T _{1 max}		
15	15	7,4	14,0	6,5	16,30	3 836	10,3	9,8	4,5	60	12	28,0	50	1,4	
20	20	9,4	14,0	6,5	20,75	5 816	13,2	13,0	6,0	60	13	28,0	50	2,4	
25	23	11,0	15,2	6,5	24,45	5 816	15,2	15,0	7,0	60	13	28,0	50	3,2	
30	28	15,0	15,2	7,0	28,55	5 836	17,0	18,0	9,0	80	16	38,0	68	5,0	
35	34	15,0	18,0	7,0	32,15	5 836	20,5	22,0	9,0	80	16	38,0	68	6,8	
45	45	20,0	20,0	7,0	40,15	5 771	23,5	30,0	14,0	105	18	50,5	89	10,5	
55	53	24,0	20,0	7,0	48,15	3 836	29,0	30,0	16,0	120	20	58,0	102	16,2	
65	63	26,0	20,0	7,0	60,15	3 746	38,5	40,0	18,0	150	21	73,0	130	22,4	

1) Cote H₂ avec bande de recouvrement

Taille 15 avec bande de recouvrement de 0,1 mm

Taille 20 – 30 avec bande de recouvrement de 0,2 mm

Taille 35 – 65 avec bande de recouvrement de 0,3 mm

2) Pas de taraudage possible sur la face avant si la cote est inférieure à T_{1 min}. Fixer la bande de recouvrement.

3) Rails à billes SNO avec surface plane (sans rainure de dégagement).

4) Cote préférentielle T_{1S} avec tolérances ± 0,75 recommandées.

SNS/SNO avec capuchons de protection en plastique



R1605 .0. .. / R1605 .C. ..

À fixation par le haut, avec capuchons de protection en plastique

Remarques

- ▶ Capuchons de protection en plastique fournis.
- ▶ Respecter les instructions de montage !
Demander les "Instructions de montage pour guidages à billes sur rails".
- ▶ Rails à billes également disponibles en plusieurs tronçons.

Autres rails à billes SNS et accessoires

- ▶ Rails à billes standard résistants à la corrosion Resist NR, Resist CR
- ▶ Capuchons de protection en plastique, voir Accessoires pour rails à billes

Rails de billes SNO R1605 .C. .. avec surface de base usinée sans rainure pour surfaces de montage réalisées à partir d'éléments en fonte minérale

Disponibles dans les tailles 25-45 et dans les classes de précision P et SP.

Options et numéros d'article

Taille	Rail à billes avec taille	Classe de précision					Nombre de tronçons, Longueur de rail L (mm), ...		Pas T (mm)	Longueur de rail recommandée selon la formule $L = n_B \cdot T - 4$ mm	
		N	H	P	SP	UP	En un seul tronçon	En plusieurs tronçons			Nombre maximal d'alésages n_B
15	R1605 10	4	3	2	1	9	31, ...	3, ...	60	64	
20	R1605 80	4	3	2	1	9	31, ...	3, ...	60	64	
25	R1605 20	4	3	2	1	9	31, ...	3, ...	60	64	
30	R1605 70	4	3	2	1	9	31, ...	3, ...	80	48	
35	R1605 30	4	3	2	1	9	31, ...	3, ...	80	48	
45	R1605 40	4	3	2	1	9	31, ...	3, ...	105	36	
55	R1605 50	4	3	2	1	9	31, ...	3, ...	120	32	
65	R1605 60	4	3	2	1	9	31, ...	3, ...	150	25	
Ex. :	R1605 70	3					31, 1676				

Exemple de commande 1 (jusqu'à L_{max})

Options :

- ▶ Rail à billes SNS
- ▶ Taille 30
- ▶ Classe de précision H
- ▶ En un seul tronçon
- ▶ Longueur de rail
L = 1676 mm

Numéro d'article :

R1605 703 31,1676 mm

Exemple de commande 2 (supérieur à L_{max})

Options :

- ▶ Rail à billes SNS
- ▶ Taille 30
- ▶ Classe de précision H
- ▶ **2 sections**
- ▶ Longueur de rail
L = 5116 mm

Numéro d'article :

R1605 703 32,5116 mm

Exemple de commande 3 (jusqu'à L_{max} avec une surface au sol plane)

Options :

- ▶ Rail à billes SNO
- ▶ Taille 30
- ▶ Classe de précision H
- ▶ En un seul tronçon
- ▶ Longueur de rail
L = 1676 mm

Numéro d'article :

R1605 7C3 31,1676 mm

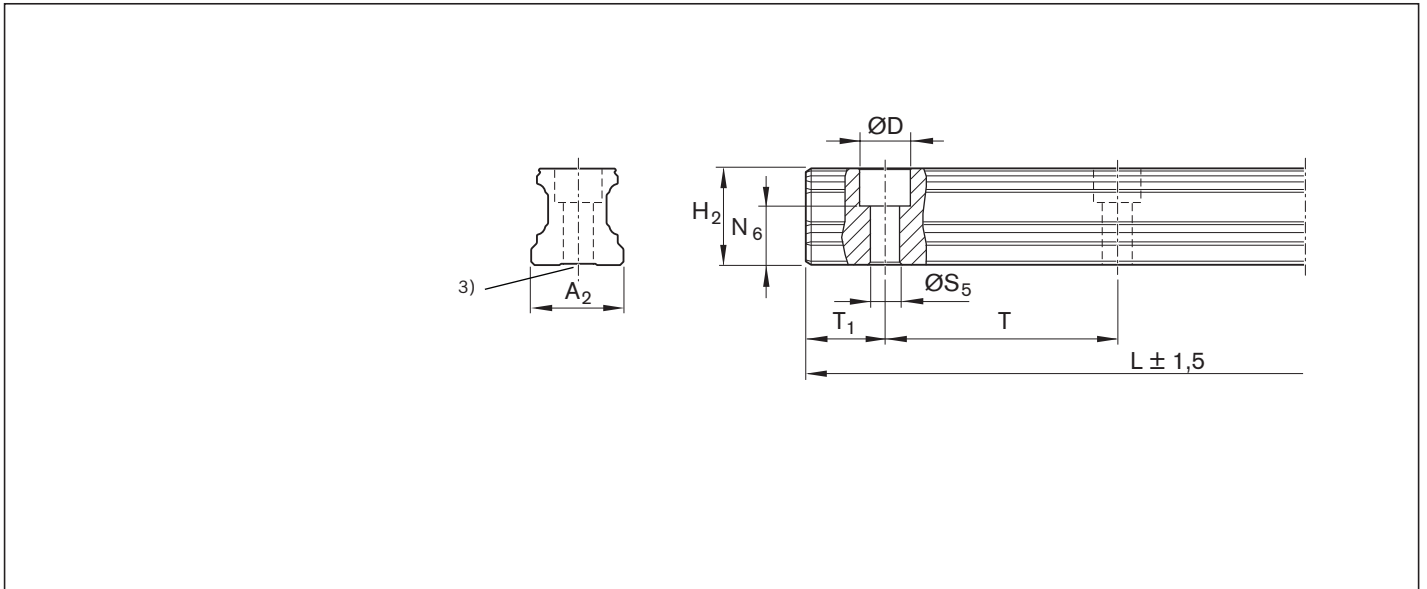

Taille	Dimensions (mm)										Masse m (kg/m)
	A ₂	D	H ₂ ¹⁾	L _{max}	N ₆ ^{±0,5}	S ₅	T	T _{1 min}	T _{1S} ²⁾	T _{1 max}	
15	15	7,4	16,20	3 836	10,3	4,5	60	10	28,0	50	1,4
20	20	9,4	20,55	5 816	13,2	6,0	60	10	28,0	50	2,4
25	23	11,0	24,25	5 816	15,2	7,0	60	10	28,0	50	3,2
30	28	15,0	28,35	5 836	17,0	9,0	80	12	38,0	68	5,0
35	34	15,0	31,85	5 836	20,5	9,0	80	12	38,0	68	6,8
45	45	20,0	39,85	5 771	23,5	14,0	105	16	50,5	89	10,5
55	53	24,0	47,85	3 836	29,0	16,0	120	18	58,0	102	16,2
65	63	26,0	59,85	3 746	38,5	18,0	150	20	73,0	130	22,4

- 1) Cote H₂ sans bande de recouvrement
 2) Cote préférentielle T_{1S} avec tolérances ± 0,75 recommandées.
 3) Rails à billes SNO avec surface plane (sans rainure de dégagement).

SNS avec capuchons de protection en acier

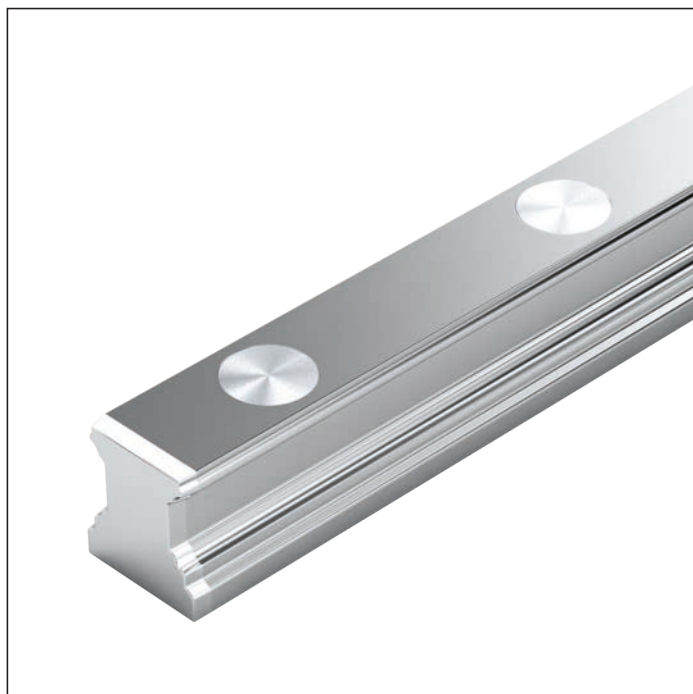

R1606 .5. ..

À fixation par le haut, pour capuchons de protection en acier

Remarques

- ▶ Capuchons de protection en acier non compris dans la fourniture.
- ▶ Respecter les instructions de montage ! Demander les "Instructions de montage pour guidages à billes sur rails".
- ▶ Rails à billes également disponibles en plusieurs tronçons.

Autres rails à billes SNS et accessoires

- ▶ Capuchons de protection en acier, dispositif de montage pour les capuchons de protection en acier, voir Accessoires pour rails à billes

Options et numéros d'article

Taille	Rail à billes avec taille	Classe de précision				Nombre de tronçons, Longueur de rail L (mm),		Pas T (mm)	Longueur de rail recommandée selon la formule $L = n_B \cdot T - 4 \text{ mm}$	
		N	H	P	SP	En un seul tronçon	En plusieurs tronçons		Nombre maximal d'alésages n_B	
25	R1606 25	4	3	2	1	31,	3,	60	64	
30	R1606 75	4	3	2	1	31,	3,	80	48	
35	R1606 35	4	3	2	1	31,	3,	80	48	
45	R1606 45	4	3	2	1	31,	3,	105	36	
55	R1606 55	4	3	2	1	31,	3,	120	32	
65	R1606 65	4	3	2	1	31,	3,	150	25	
Ex. :	R1606 75	3				31, 1676				

Exemple de commande 1 (jusqu'à L_{max})

Options :

- ▶ Rail à billes SNS
- ▶ Taille 30
- ▶ Classe de précision H
- ▶ En un seul tronçon
- ▶ Longueur de rail
L = 1676 mm

Numéro d'article :

R1606 753 31,1676 mm

Exemple de commande 2 (supérieur à L_{max})

Options :

- ▶ Rail à billes SNS
- ▶ Taille 30
- ▶ Classe de précision H
- ▶ **2 sections**
- ▶ Longueur de rail
L = 5116 mm

Numéro d'article :

R1606 753 32,5116 mm

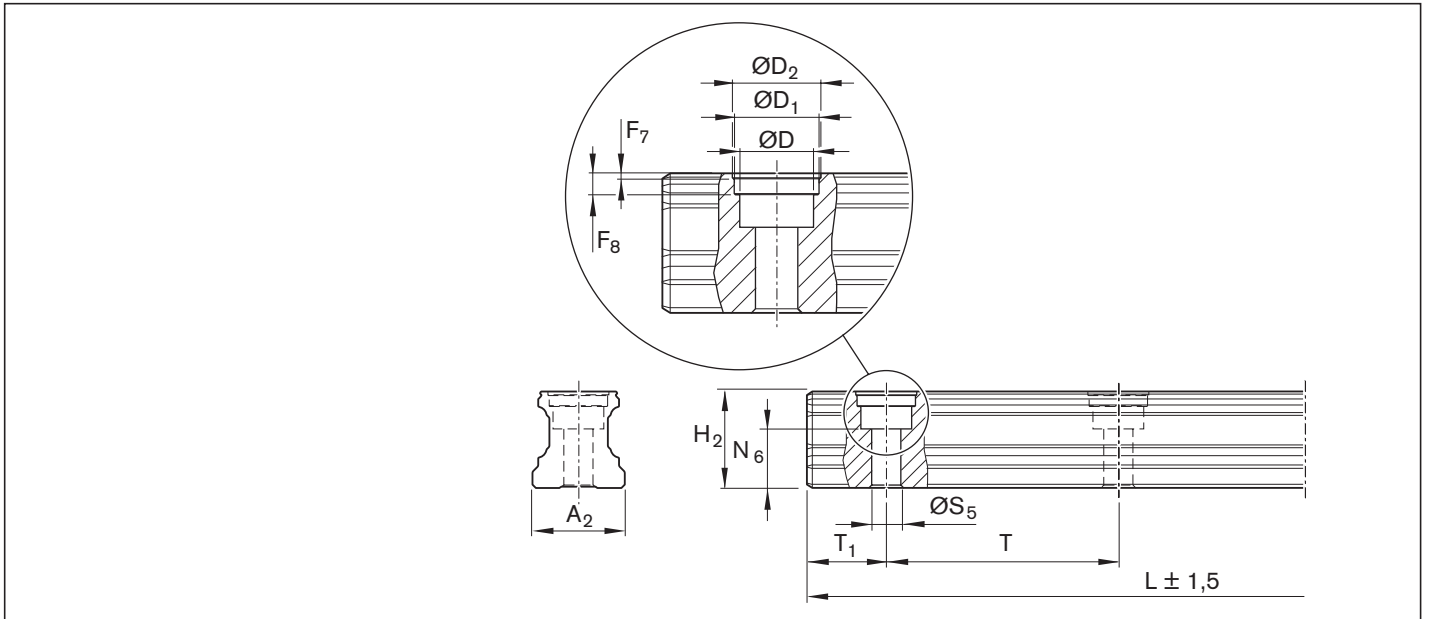

Taille	Dimensions (mm)															Masse m (kg/m)
	A ₂	D	D ₁	D ₂	F ₇	F ₈	H ₂ ¹⁾	L _{max}	N ₆ ^{±0,5}	S ₅	T	T _{1 min}	T _{1s} ²⁾	T _{1 max}		
25	23	11,0	12,55	13,0	0,90	3,7	24,25	5 816	15,2	7,0	60	13	28,0	50	3,2	
30	28	15,0	17,55	18,0	0,90	3,6	28,35	5 836	17,0	9,0	80	16	38,0	68	5,0	
35	34	15,0	17,55	18,0	0,90	3,6	31,85	5 836	20,5	9,0	80	16	38,0	68	6,8	
45	45	20,0	22,55	23,0	1,45	8,0	39,85	5 771	23,5	14,0	105	18	50,5	89	10,5	
55	53	24,0	27,55	28,0	1,45	8,0	47,85	3 836	29,0	16,0	120	20	58,0	102	16,2	
65	63	26,0	29,55	30,0	1,45	8,0	59,85	3 746	38,5	18,0	150	21	73,0	130	22,4	

1) Cote H₂ sans bande de recouvrement

2) Cote préférentielle T_{1s} avec tolérances ± 0,75 recommandées.

SNS à fixation par le bas

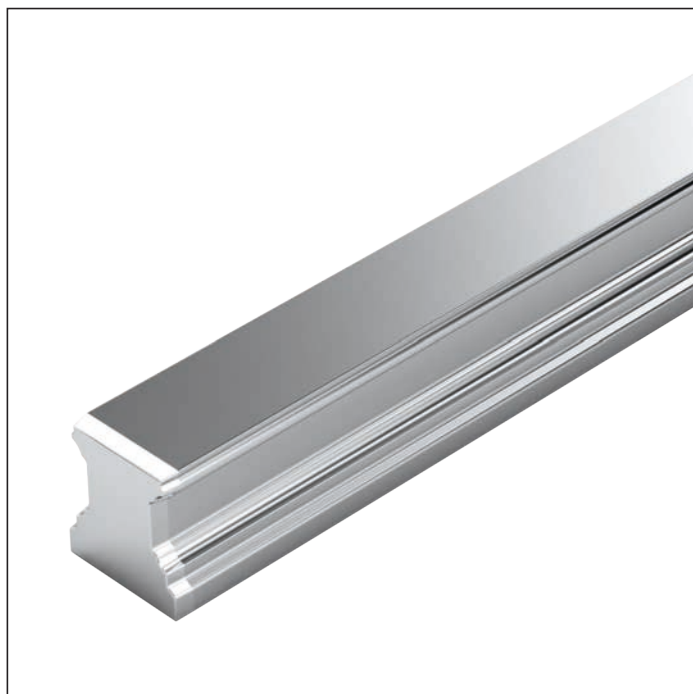

R1607 .0. ...

À fixation par le bas

Remarques

- ▶ Respecter les instructions de montage !
Demander les "Instructions de montage pour guidages à billes sur rails".
- ▶ Rails à billes également disponibles en plusieurs tronçons.

Autres rails à billes SNS et accessoires

- ▶ Rails à billes standard résistants à la corrosion
Resist NR, Resist CR

Options et numéros d'article

Taille	Rail à billes avec taille	Classe de précision					Nombre de tronçons, Longueur de rail L (mm), ...		Pas T (mm)	Longueur de rail recommandée selon la formule $L = n_B \cdot T - 4 \text{ mm}$
		N	H	P	SP	UP	En un seul tronçon	En plusieurs tronçons		Nombre maximal d'alésages n_B
15	R1607 10	4	3	2	1	9	31, ...	3, ...	60	64
20	R1607 80	4	3	2	1	9	31, ...	3, ...	60	64
25	R1607 20	4	3	2	1	9	31, ...	3, ...	60	64
30	R1607 70	4	3	2	1	9	31, ...	3, ...	80	48
35	R1607 30	4	3	2	1	9	31, ...	3, ...	80	48
45	R1607 40	4	3	2	1	9	31, ...	3, ...	105	36
55	R1607 50	4	3	2	1	9	31, ...	3, ...	120	32
65	R1607 60	4	3	2	1	9	31, ...	3, ...	150	25
Ex. :	R1607 70	3					31, 1676			

Exemple de commande 1 (jusqu'à L_{max})

Options :

- ▶ Rail à billes SNS
- ▶ Taille 30
- ▶ Classe de précision H
- ▶ En un seul tronçon
- ▶ Longueur de rail
L = 1676 mm

Numéro d'article :

R1607 703 31,1676 mm

Exemple de commande 2 (supérieur à L_{max})

Options :

- ▶ Rail à billes SNS
- ▶ Taille 30
- ▶ Classe de précision H
- ▶ **2 sections**
- ▶ Longueur de rail
L = 5116 mm

Numéro d'article :

R1607 703 32,5116 mm

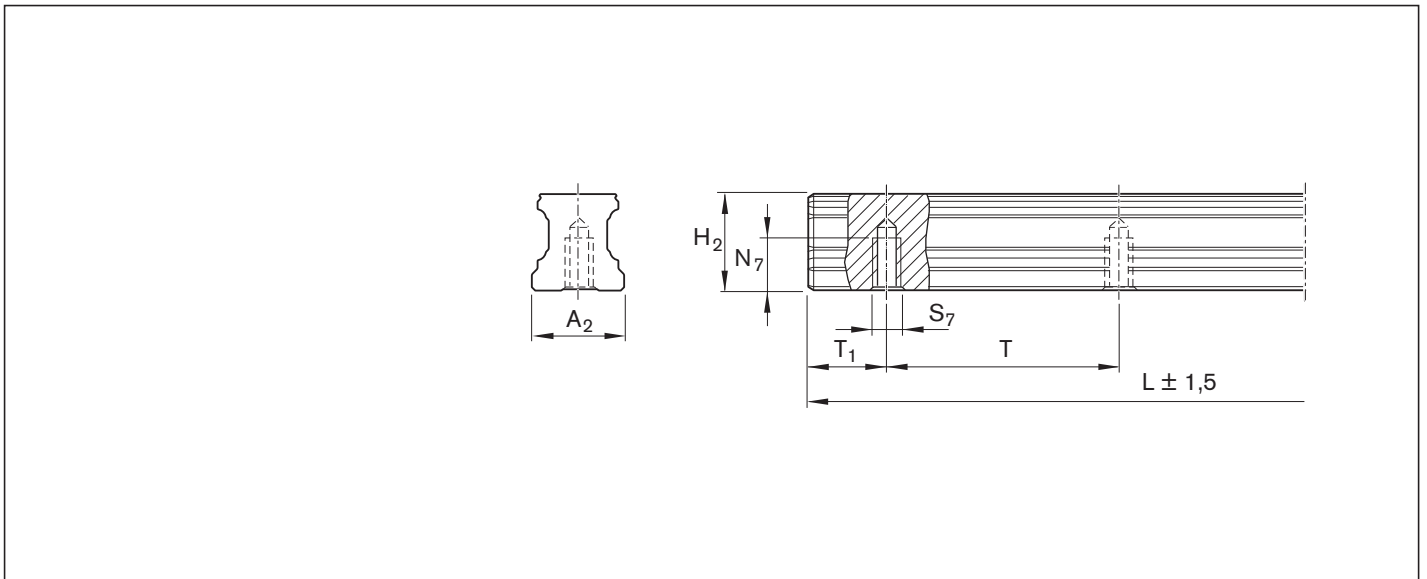

Taille	Dimensions (mm)									Masse m (kg/m)
	A ₂	H ₂ ¹⁾	L _{max}	N ₇	S ₇	T	T _{1 min}	T _{1S} ²⁾	T _{1 max}	
15	15	16,20	3 836	7,5	M5	60	10	28,0	50	1,4
20	20	20,55	5 816	9,0	M6	60	10	28,0	50	2,4
25	23	24,25	5 816	12,0	M6	60	10	28,0	50	3,2
30	28	28,35	5 836	15,0	M8	80	12	38,0	68	5,0
35	34	31,85	5 836	15,0	M8	80	12	38,0	68	6,8
45	45	39,85	5 771	19,0	M12	105	16	50,5	89	10,5
55	53	47,85	3 836	22,0	M14	120	18	58,0	102	16,2
65	63	59,85	3 746	25,0	M16	150	20	73,0	130	22,4

- 1) Cote H₂ sans bande de recouvrement
 2) Cote préférentielle T_{1S} avec tolérances ± 0,75 recommandées.

Description du produit

Remarques générales sur les rails à billes résistants à la corrosion Resist NR II

Numéros d'articles : voir pages suivantes. Longueurs de rails recommandées, dimensions et poids, voir Rails à billes standard en acier correspondants. Respecter chapitre "Instructions de montage"!

Demander les "Instructions de montage pour guidages à billes sur rails" et les "Instructions de montage pour bande de recouvrement".

Accessoires : Bande de recouvrement, fixations de bandes, capuchons de protection, ... pour rails à billes, voir chapitre "Accessoires pour rails à billes"

Résistance à la corrosion et conditions de service

Rails à billes Resist NR II ainsi que toutes les pièces métalliques en acier résistant à la corrosion selon DIN EN 10088, fixations de bande en aluminium. Les rails à billes Resist NR II sont utilisés spécialement dans les environnements de fluides aqueux, d'acides fortement dilués, de lessives ou de solutions salines. Ces guidages sont également remarquablement appropriés pour un environnement dont l'humidité relative est supérieure à 70 % et la température supérieure à 30 °C. Ce type de conditions se rencontre dans les installations de nettoyage, de galvanisation et de décapage, de dégraissage à la vapeur et dans les machines frigorifiques. Aucune autre protection contre la corrosion n'étant nécessaire, les guidages à billes sur rails Resist NR II sont aussi très bien appropriés pour une utilisation en salle blanche et pour la fabrication générale de circuits imprimés. Il existe d'autres possibilités d'utilisation de ces rails, par exemple dans l'industrie de la pharmacie et des produits alimentaires.

Guides à billes recommandés pour rails à billes Resist NR II, voir chapitre "Guides à billes Resist NR II"

Les capacités de charge les plus faibles du guide à billes sont requises si des rails à billes NR II sont utilisés.

Combinaison de classes de précision différentes

Les tolérances dimensionnelles pour les cotes H et A₃ changent lors de la combinaison de rails à billes et guides à billes de différentes classes de précision (voir "Classes de précision et leurs tolérances").

Rails à billes Resist NR II

R2045 .3. ..., SNS à fixation par le haut, avec bande de recouvrement et fixations de bande

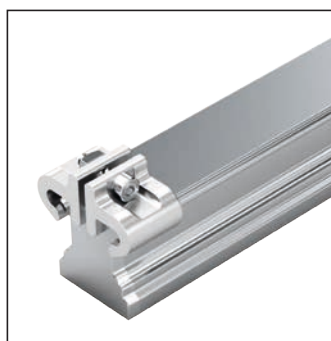

Options et numéros d'article

Taille	Rail à billes avec taille	Classe de précision			Nombre de tronçons, Longueur de rail L (mm), ...	
		N	H	P	En un seul tronçon	En plusieurs tronçons
15 ¹⁾	R2045 13	4	3	2	31, ...	3., ...
20	R2045 83	4	3	2	31, ...	3., ...
25	R2045 23	4	3	2	31, ...	3., ...
30	R2045 73	4	3	2	31, ...	3., ...
35	R2045 33	4	3	2	61, ...	6., ...
Ex. :	R2045 73		3		31, 1676	

1) Longueur de rail maximale 1856 mm, nombre maximal d'alésages n_B 30

Instruction de montage

- ▶ Fixer la bande de recouvrement !
- ▶ Fixations de bande comprises dans la fourniture.
- ▶ Rails à billes également disponibles en plusieurs tronçons.

Exemple de commande 1 (jusqu'à L_{max})

Options :

- ▶ Rail à billes NR II, SNS
- ▶ Taille 30
- ▶ Classe de précision H
- ▶ En un seul tronçon
- ▶ Longueur de rail L = 1676 mm

Numéro d'article :

R2045 733 31,1676 mm

Exemple de commande 2 (supérieur à L_{max})

Options :

- ▶ Rail à billes NR II, SNS
- ▶ Taille 30
- ▶ Classe de précision H
- ▶ **2 sections**
- ▶ Longueur de rail L = 5116 mm

Numéro d'article :

R2045 733 32,5116 mm

Rails à billes Resist NR II

R2045 .0. ..., SNS à fixation par le haut, avec capuchons de protection en plastique

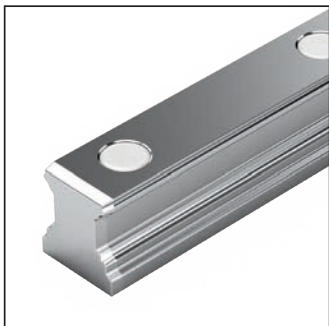

Options et numéros d'article

Taille	Rail à billes avec taille	Classe de précision			Nombre de tronçons, Longueur de rail L (mm), ...	
		N	H	P	En un seul tronçon	En plusieurs tronçons
15 ¹⁾	R2045 10	4	3	2	31, ...	3., ...
20	R2045 80	4	3	2	31, ...	3., ...
25	R2045 20	4	3	2	31, ...	3., ...
30	R2045 70	4	3	2	31, ...	3., ...
35	R2045 30	4	3	2	31, ...	3., ...
Ex. :	R2045 70	3			31, 1676	

1) Longueur de rail maximale 1856 mm, nombre maximal d'alésages n_B 30

Instruction de montage

- ▶ Capuchons de protection en plastique fournis.
- ▶ Rails à billes également disponibles en plusieurs tronçons.

Exemple de commande 1 (jusqu'à L_{max})

Options :

- ▶ Rail à billes NR II, SNS
- ▶ Taille 30
- ▶ Classe de précision H
- ▶ En un seul tronçon
- ▶ Longueur de rail
L = 1676 mm

Numéro d'article :

R2045 703 31,1676 mm

Exemple de commande 2 (supérieur à L_{max})

Options :

- ▶ Rail à billes NR II, SNS
- ▶ Taille 30
- ▶ Classe de précision H
- ▶ **2 sections**
- ▶ Longueur de rail
L = 5116 mm

Numéro d'article :

R2045 703 32,5116 mm

R2047 .0. ..., SNS à fixation par le bas



Options et numéros d'article

Taille	Rail à billes avec taille	Classe de précision			Nombre de tronçons, Longueur de rail L (mm), ...	
		N	H	P	En un seul tronçon	En plusieurs tronçons
15 ¹⁾	R2047 10	4	3	2	31, ...	3., ...
20	R2047 80	4	3	2	31, ...	3., ...
25	R2047 20	4	3	2	31, ...	3., ...
30	R2047 70	4	3	2	31, ...	3., ...
35	R2047 30	4	3	2	31, ...	3., ...
Ex. :	R2047 70	3			32, 5116	

1) Longueur de rail maximale 1856 mm, nombre maximal d'alésages n_B 30

Instruction de montage

- ▶ Rails à billes également disponibles en plusieurs tronçons.

Exemple de commande 1 (jusqu'à L_{max})

Options :

- ▶ Rail à billes NR II, SNS
- ▶ Taille 30
- ▶ Classe de précision H
- ▶ En un seul tronçon
- ▶ Longueur de rail
L = 1676 mm

Numéro d'article :

R2047 703 31,1676 mm

Exemple de commande 2 (supérieur à L_{max})

Options :

- ▶ Rail à billes NR II, SNS
- ▶ Taille 30
- ▶ Classe de précision H
- ▶ **2 sections**
- ▶ Longueur de rail
L = 5116 mm

Numéro d'article :

R2047 703 32,5116 mm

Description du produit

Remarques générales sur les rails à billes Resist CR

Numéros d'articles : voir pages suivantes. Longueurs de rails recommandées, dimensions et poids, voir Rails à billes standard en acier correspondants. Respecter chapitre "Instructions de montage"!

Demander les "Instructions de montage pour guidages à billes sur rails" et les "Instructions de montage pour bande de recouvrement".

Accessoires : Bande de recouvrement, fixations de bandes, capuchons de protection, ... pour rails à billes, voir chapitre "Accessoires pour rails à billes"

Revêtement résistant à la corrosion Resist CR

Rails de guidage à billes en acier avec revêtement résistant à la corrosion, argenté mat, chromé dur.

Rails à billes avec faces avant revêtues

- ▶ Faces avant, chanfreins et taraudage sur face avant revêtus, références : – R16.. ...41 ou – R16.. ... 71
- ▶ Les rails à billes en plusieurs tronçons sont chanfreinés des deux côtés aux points de jonction.

Guides à billes recommandés pour rails à billes Resist CR de la classe de précision H et des classes de précharge C0 et C1

Taille 15 – 65 : Classe de précision H, classe de précharge C0

Taille 30 – 65 : Classe de précision H, classe de précharge C1

Combinaison de classes de précision différentes

Les tolérances des dimensions H et A3 varient lors de la combinaison de rails à billes et de guides à billes de classes de précision différentes (voir chapitre "Classes de précision et leurs tolérances").

Rails à billes Resist CR

R1645 .3. ..., SNS à fixation par le haut, avec bande de recouvrement et fixations de bande

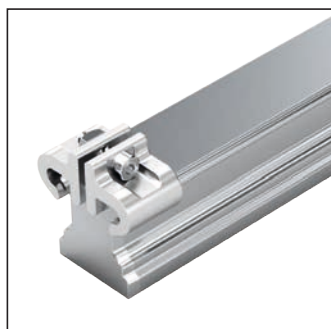

Options et numéros d'article

Taille	Rail à billes avec taille	Classe de précision	Nombre de tronçons, Longueur de rail L (mm),	
			En un seul tronçon	En plusieurs tronçons
		H	Faces avant revêtues	Faces avant revêtues
15	R1645 13	3	41,	4.,
20	R1645 83	3	41,	4.,
25	R1645 23	3	41,	4.,
30	R1645 73	3	41,	4.,
35	R1645 33	3	71,	7.,
45	R1645 43	3	71,	7.,
55	R1645 53	3	71,	7.,
65	R1645 63	3	71,	7.,
Ex. :	R1645 73	3	41, 1676	

Instruction de montage

- ▶ Fixer la bande de recouvrement !
- ▶ Fixations de bande comprises dans la fourniture.
- ▶ Rails à billes également disponibles en plusieurs tronçons.

Exemple de commande 1 (jusqu'à L_{max})

Options :

- ▶ Rail à billes CR, SNS
- ▶ Taille 30
- ▶ Classe de précision H
- ▶ En un seul tronçon
- ▶ Faces avant revêtues
- ▶ Longueur de rail
L = 1676 mm

Numéro d'article :

R1645 733 41,1676 mm

Exemple de commande 2 (supérieur à L_{max})

Options :

- ▶ Rail à billes CR, SNS
- ▶ Taille 30
- ▶ Classe de précision H
- ▶ **2 sections**
- ▶ Faces avant revêtues
- ▶ Longueur de rail
L = 5116 mm

Numéro d'article :

R1645 733 42,5116 mm

Rails à billes Resist CR

R1645 .0. ..., SNS à fixation par le haut, avec capuchons de protection en plastique



Options et numéros d'article

Taille	Rail à billes avec taille	Classe de précision	Nombre de tronçons, Longueur de rail L (mm), ...	
			En un seul tronçon	En plusieurs tronçons
			H	Faces avant revêtues
15	R1645 10		3	41, ...
20	R1645 80		3	41, ...
25	R1645 20		3	41, ...
30	R1645 70		3	41, ...
35	R1645 30		3	41, ...
45	R1645 40		3	41, ...
55	R1645 50		3	41, ...
65	R1645 60		3	41, ...
Ex. :	R1645 70		3	41, 1676

Instruction de montage

- ▶ Capuchons de protection en plastique fournis.
- ▶ Rails à billes également disponibles en plusieurs tronçons.

Exemple de commande 1 (jusqu'à L_{max})

Options :

- ▶ Rail à billes CR, SNS
- ▶ Taille 30
- ▶ Classe de précision H
- ▶ En un seul tronçon
- ▶ Faces avant revêtues
- ▶ Longueur de rail
L = 1676 mm

Numéro d'article :

R1645 703 41,1676 mm

Exemple de commande 2 (supérieur à L_{max})

Options :

- ▶ Rail à billes CR, SNS
- ▶ Taille 30
- ▶ Classe de précision H
- ▶ **2 sections**
- ▶ Faces avant revêtues
- ▶ Longueur de rail
L = 5116 mm

Numéro d'article :

R1645 703 42,5116 mm

R1647 .0. ..., SNS à fixation par le bas



Options et numéros d'article

Taille	Rail à billes avec taille	Classe de précision	Nombre de tronçons, Longueur de rail L (mm), ...	
			En un seul tronçon	En plusieurs tronçons
			H	Faces avant revêtues
15	R1647 10		3	41, ...
20	R1647 80		3	41, ...
25	R1647 20		3	41, ...
30	R1647 70		3	41, ...
35	R1647 30		3	41, ...
45	R1647 40		3	41, ...
55	R1647 50		3	41, ...
65	R1647 60		3	41, ...
Ex. :	R1647 70		3	42, 5116

Instruction de montage

- ▶ Rails à billes également disponibles en plusieurs tronçons.

Exemple de commande 1 (jusqu'à L_{max})

Options :

- ▶ Rail à billes CR, SNS
- ▶ Taille 30
- ▶ Classe de précision H
- ▶ En un seul tronçon
- ▶ Faces avant revêtues
- ▶ Longueur de rail
L = 1676 mm

Numéro d'article :

R1647 703 41,1676 mm

Exemple de commande 2 (supérieur à L_{max})

Options :

- ▶ Rail à billes CR, SNS
- ▶ Taille 30
- ▶ Classe de précision H
- ▶ **2 sections**
- ▶ Faces avant revêtues
- ▶ Longueur de rail
L = 5116 mm

Numéro d'article :

R1647 703 42,5116 mm

Rail à billes avec régulation de température

Description du produit

Caractéristiques excellentes

Démarrage plus rapide, déplacement plus précis, facile à ajuster

Ce qui n'était jusqu'à présent possible qu'à grands frais sur des solutions spécifiques existe désormais pour la première fois en version standard : Rexroth a intégré la régulation de la température dans les rails de guidage. Partout où il est question de cycles de déplacement rapides et de grande précision, il est désormais possible de démarrer sans temps de rodage. Toujours à la bonne température et stable d'un point de vue thermique. Et avec moins de rebut. Le réajustement est également optimal : Remplacer simplement le rail et le raccorder au circuit frigorifique disponible. Transformez des machines standards en machines de précision !

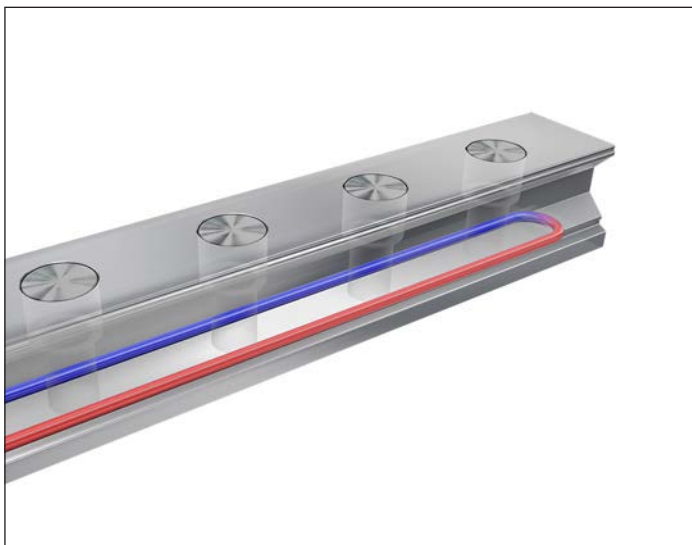
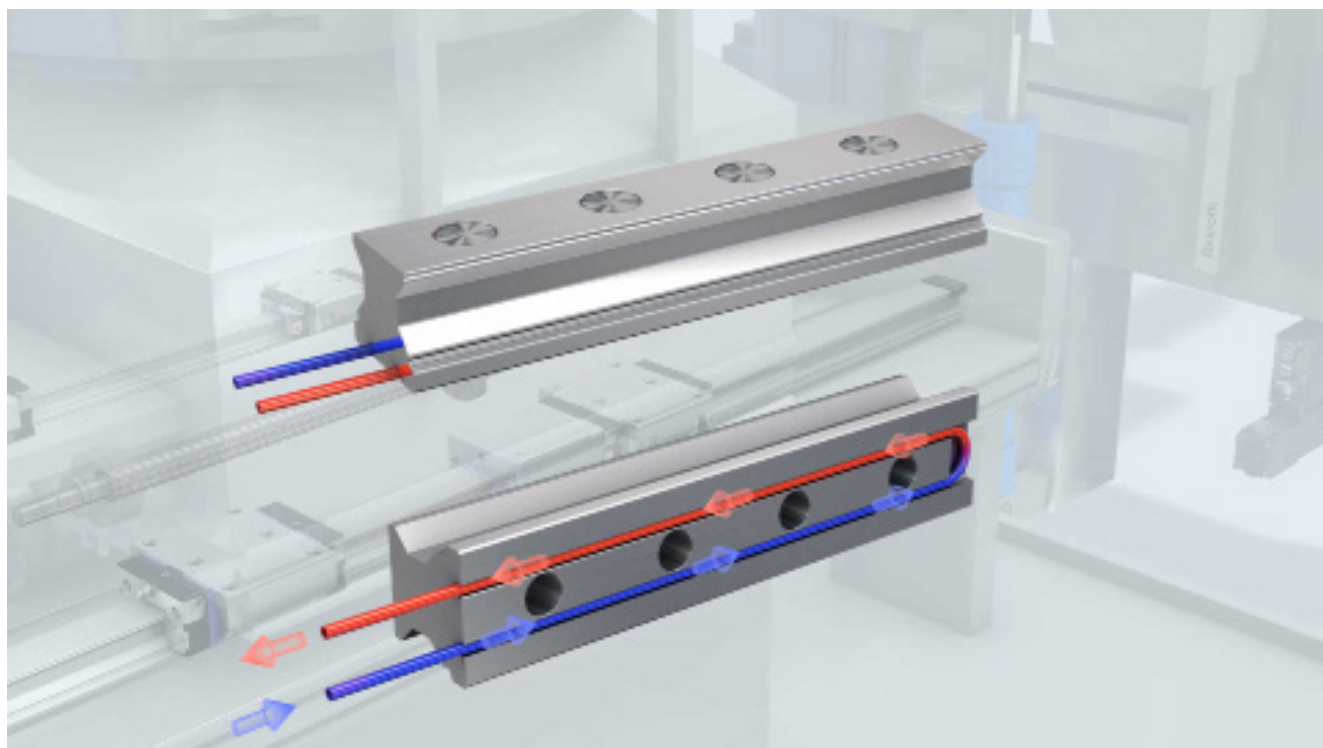

Déplacement ultra précis, ajustement flexible

Comme les nouveaux rails de guidage de Rexroth évacuent et conduisent la chaleur où elle se forme ou là où on a besoin d'elle, vous êtes libres : Quel que soit l'endroit où votre machine est installée ou quel que soit le matériau dans lequel le bâti de la machine est fabriqué, les guidages linéaires fonctionnent avec une grande précision et restent stables d'un point de vue thermique. Sans temps de rodage, avec des pièces parfaites dès la première pièce. Cela garantit une disponibilité maximale et un accroissement de la précision des pièces jusqu'à 75 %. C'est également le cas avec les machines existantes : Câblés et raccordés, branchez simplement les rails sur les circuits frigorifiques existants. Terminé.

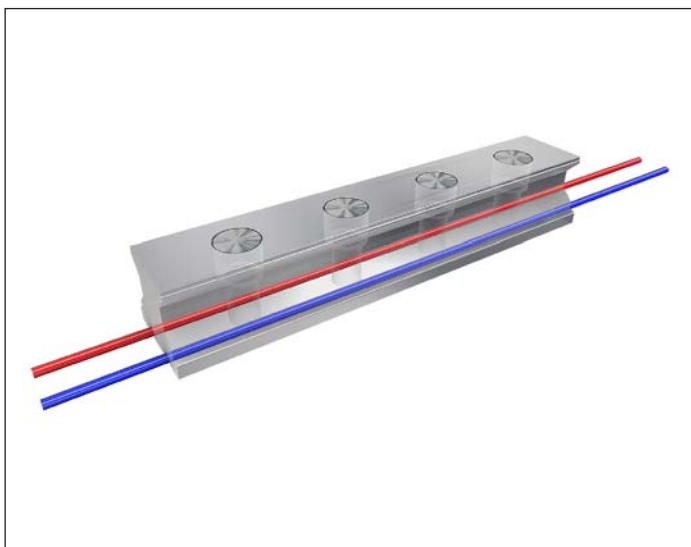

Autres points forts

- ▶ Ultra précis : précision des pièces jusqu'à 75 %, quel que soit l'environnement
- ▶ Toujours disponible : pas de rodage à la température de service
- ▶ Flexible : s'adapte aux changements selon les besoins
- ▶ Facile à intégrer : compatible avec les systèmes existants
- ▶ Simple : câblés et raccordés, utilise les circuits frigorifiques existants

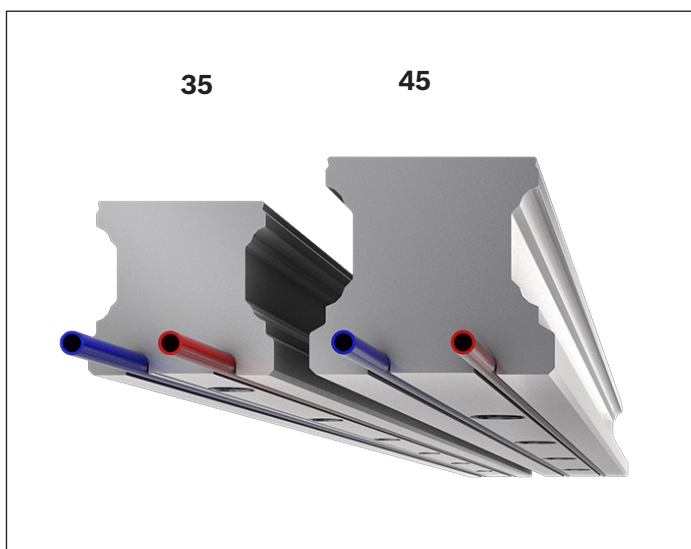

Caractéristiques techniques

- ▶ Tailles de guidages à billes: 35/45
- ▶ Modèles : R1605
- ▶ Recouvrement du rail : Bande de recouvrement, capuchons en plastique
- ▶ Modèles avec rainure de dégagement
- ▶ Classes de précision : P/SP
- ▶ Longueurs de rail : max. 4000 mm
- ▶ Régulation de la température de la déviation : dans le rail ou en continu
- ▶ En attente de brevet

Rail à billes avec régulation de température disponible sur demande.
Les illustrations montrent en partie le modèle de rail de guidage à rouleaux.

Description du produit

Caractéristiques excellentes

- ▶ Interchangeabilité illimitée grâce aux nombreuses possibilités de combinaison de toutes les exécutions de rails à billes avec toutes les variantes de guides à billes dans chaque classe de précision
- ▶ Charge par moment de torsion et résistance à la torsion extrêmement élevées – utilisable donc avant tout comme guidage unique
- ▶ Résistance élevée aux couples de rotation
- ▶ Capacités de charge élevées égales dans les quatre directions principales de la charge
- ▶ Dispositif d'étanchéité intégré assurant une étanchéité complète
- ▶ Niveau de bruit minimal et excellent comportement de fonctionnement
- ▶ Excellentes valeurs dynamiques :
Vitesse : $v_{\max} = \text{jusqu'à } 5 \text{ m/s}^{1)}$
Accélération : $a_{\max} = \text{jusqu'à } 500 \text{ m/s}^2^{1)}$
- ▶ Lubrification longue durée possible sur plusieurs années
- ▶ Système de lubrification minimale avec dépôt intégré en cas de lubrification à l'huile¹⁾
- ▶ Raccords de lubrification sur toutes les faces, avec filetage métallique¹⁾
- ▶ Rigidité maximale du système grâce à une réalisation en O préchargée
- ▶ Gamme complète d'accessoires

Autres points forts

- ▶ Variations réduites de la déformation élastique grâce à la forme optimale de la zone d'entrée et au nombre élevé de billes
- ▶ Taraudage de fixation sur face avant pour l'ensemble des pièces rapportées
- ▶ Guidage avec un jeu très faible ou une légère précharge
- ▶ Fonctionnement souple et silencieux grâce à l'optimisation du système de recirculation et de guidage des billes et de la cage à billes¹⁾
- ▶ Éléments rapportés à fixation par le haut et par le bas sur le guide à billes¹⁾
- ▶ Deux alésages supplémentaires situés au milieu du guide à billes permettent d'augmenter la rigidité lors de l'application d'une charge de bas en haut ou d'une charge latérale
- ▶ Guides à billes avec lubrification initiale en usine¹⁾
- ▶ Disponible en option avec cage à billes¹⁾
- ▶ Adapté pour tous les rails à billes BNS.

Protection contre la corrosion (en option)

- ▶ Resist CR :
Corps du guide à billes et du rail à billes en acier revêtus d'une couche de protection résistant à la corrosion, argenté mat, chromé dur

1) En fonction du type

Taille 20/40 :

Nouveaux guidages à billes sur rails avec des diamètres de billes différents. Pas d'interchangeabilité possible avec l'ancienne taille 20/40 !

Vue d'ensemble des modèles

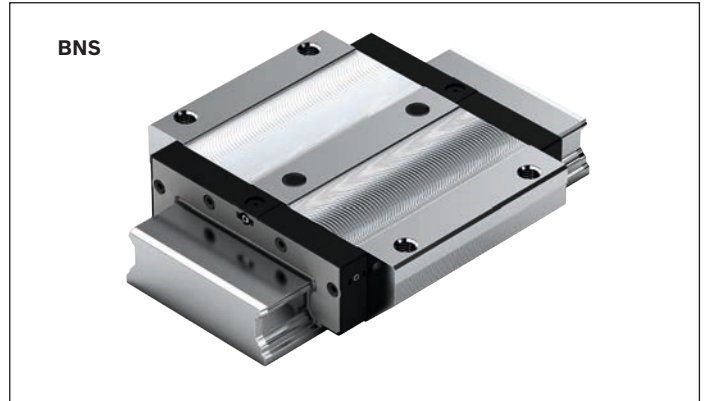

Tailles 20/40 et 25/70

- ▶ Avec cage à billes
- ▶ Avec lubrification initiale

Taille 35/90



Tailles 20/40 et 25/70

- ▶ Avec cage à billes
- ▶ Avec lubrification initiale

Définition Modèle guides à billes

Critère	Désignation	Désignation abrégée (exemple)		
		B	N	S
Largeur	Bride (F)	F		
	Étroit (S)	S		
	Large (B)	B		
	Compact (C)	C		
Longueur	Normal (N)		N	
	Long (L)		L	
	Court (C)		K	
Hauteur	hauteur standard (S)			S
	Élevé (H)			H
	Faible (N)			N



Cage à billes (option)

- ▶ Niveau sonore optimisé

BNS – Hauteur standard largeur normale

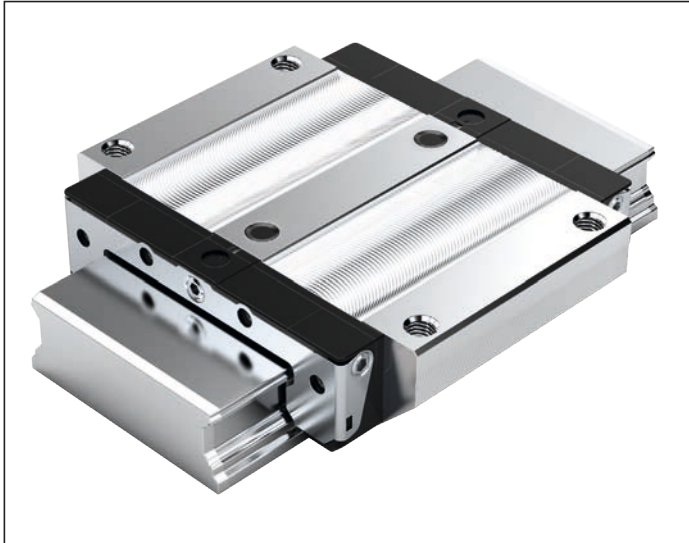

Rails à billes en acier R1671 ... 2.

Valeurs dynamiques

Vitesse : $v_{\max} = 5 \text{ m/s}$
 Accélération : $a_{\max} = 500 \text{ m/s}^2$
 (Si $F_{\text{comb}} > 2,8 \cdot F_{\text{pr}}$: $a_{\max} = 50 \text{ m/s}^2$)

Instruction de lubrification :

▶ Avec lubrification initiale

Autres guides à billes large BNS

▶ Guides à billes résistants à la corrosion, voir ci-après

Exemple de commande

Options :

- ▶ Guide à billes BNS
- ▶ Taille 25/70
- ▶ Classe de précharge C1
- ▶ Classe de précision H
- ▶ Avec racleur standard sans cage à billes

Numéro d'article :

R1671 213 20

Options et numéros d'article

Taille	Guides à billes avec taille	Classe de pré-charge		Classe de précision			Racleur pour guide à billes			
		C0	C1	N	H	P	sans cage à billes		avec cage à billes	
							SS	DS	SS	DS
20/40 ¹⁾	R1671 5	9		4	3	–	20	–	22	–
			1	4	3	2	20	2Z	22	2Y
25/70	R1671 2	9		4	3	–	20	–	22	–
			1	4	3	2	20	2Z	22	2Y
Ex. :	R1671 2		1		3		20			

Guides à billes Resist CR

R1671 ... 7.

Instruction de lubrification :

▶ Avec lubrification initiale

Exemple de commande

Options :

- ▶ Guide à billes BNS
- ▶ Taille 25/70
- ▶ Classe de précharge C0
- ▶ Classe de précision H
- ▶ Avec racleur standard sans cage à billes

Numéro d'article :

R1671 293 70

Options et numéros d'article

Taille	Guides à billes avec taille	Classe de pré-charge	Classe de précision	Racleur pour guide à billes			
				sans cage à billes		avec cage à billes	
		C0	H	SS	DS	SS	DS
20/40 ¹⁾	R1671 5	9	3	70	7Z	72	7Y
25/70	R1671 2	9	3	70	7Z	72	7Y
Ex. :	R1671 2	9	3	70			

1) Attention : Le guide à billes ne peut pas être combiné avec le rail à billes R167.8... !

Classes de précharge
 C0 = sans précharge (jeu)
 C1 = légère précharge

Racleurs
 SS = racleur standard
 DS = racleur à deux lèvres

Légende
 Chiffres gris
 = sans variante/comboinaison préférentielle
 (délais de livraison longs en partie)

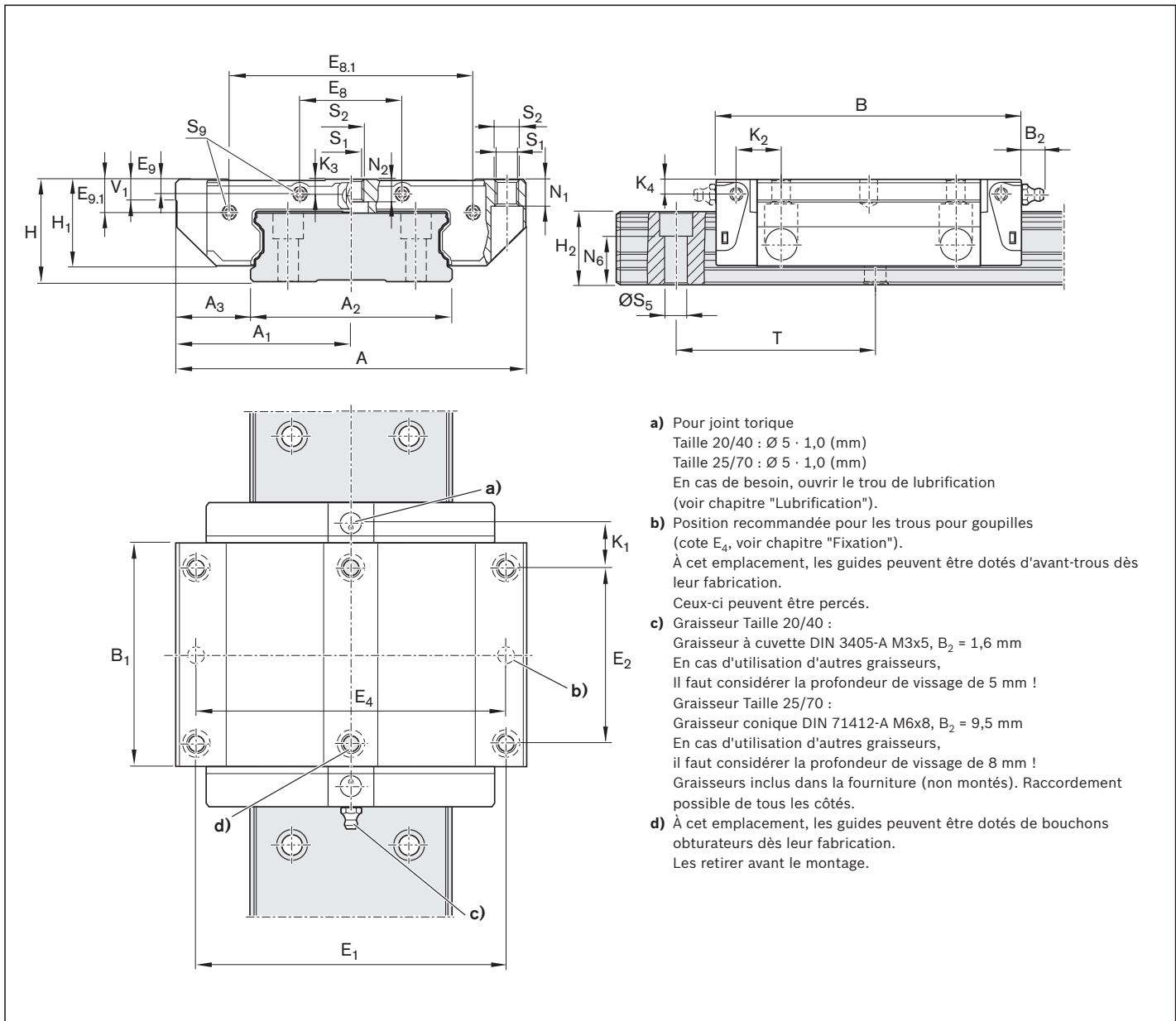

- a) Pour joint torique
 Taille 20/40 : Ø 5 · 1,0 (mm)
 Taille 25/70 : Ø 5 · 1,0 (mm)
 En cas de besoin, ouvrir le trou de lubrification (voir chapitre "Lubrification").
- b) Position recommandée pour les trous pour goupilles (cote E₄, voir chapitre "Fixation").
 À cet emplacement, les guides peuvent être dotés d'avant-trous dès leur fabrication. Ceux-ci peuvent être percés.
- c) Graisseur Taille 20/40 :
 Graisseur à cuvette DIN 3405-A M3x5, B₂ = 1,6 mm
 En cas d'utilisation d'autres graisseurs, il faut considérer la profondeur de vissage de 5 mm !
 Graisseur Taille 25/70 :
 Graisseur conique DIN 71412-A M6x8, B₂ = 9,5 mm
 En cas d'utilisation d'autres graisseurs, il faut considérer la profondeur de vissage de 8 mm !
 Graisseurs inclus dans la fourniture (non montés). Raccordement possible de tous les côtés.
- d) À cet emplacement, les guides peuvent être dotés de bouchons obturateurs dès leur fabrication. Les retirer avant le montage.

Taille	Dimensions (mm)																		
	A	A ₁	A ₂	A ₃	B	B ₁	E ₁	E ₂	E ₈	E _{8.1}	E ₉	E _{9.1}	H	H ₁	H ₂	K ₁	K ₂	K ₃	K ₄
20/40	80	40	42	19,0	73	51,3	70	40	18	53,4	3,4	8,1	27	22,50	18,30	10,6	11,0	3,5	3,5
25/70	120	60	69	25,5	105	76,5	107	60	35	83,5	4,9	11,3	35	29,75	23,55	15,4	15,5	5,2	5,2

Taille	Dimensions (mm)										Poids (kg)	Capacités de charge ¹⁾ (N)		Couples de charge ¹⁾ (Nm)			
	N ₁	N ₂	N ₆ ^{±0,5}	S ₁	S ₂	S ₅	S ₉	T	V ₁	C		C ₀	M _t	M _{t0}	M _L	M _{L0}	
20/40	7,70	3,70	12,5	5,3	M6	4,4	M2,5x1,5 ⁺³	60	6,0	0,4	14900	20600	340	470	140	190	
25/70	9,35	7,05	14,4	6,7	M8	7,0	M3x2 ^{+4,5}	80	7,5	1,2	36200	50200	1 350	1870	490	680	

1) Capacités de charge et couples de charge pour guide à billes **sans** cage à billes. Capacités de charge et couples de charge pour guide à billes **avec** cage à billes 14
 La détermination des capacités de charge et charges par moments dynamiques est basée sur 100 000 m de course selon DIN ISO 14728-1. Cependant, la détermination est souvent basée sur seulement 50 000 m de course. Pour établir une comparaison : Il faut multiplier par 1,26 les valeurs **C**, **M_t** et **M_L** du tableau.

BNS – Hauteur standard largeur normale

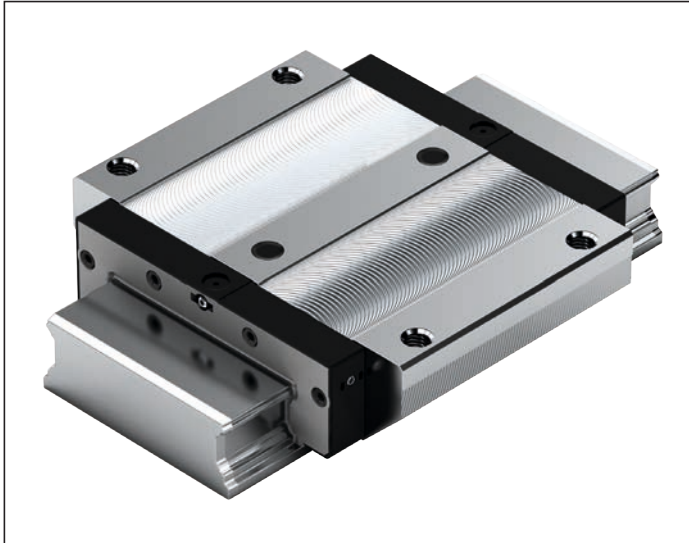

Rails à billes en acier R1671 ... 1.

Valeurs dynamiques

Vitesse : $v_{max} = 3 \text{ m/s}$
 Accélération : $a_{max} = 250 \text{ m/s}^2$
 (Si $F_{comb} > 2,8 \cdot F_{pr}$: $a_{max} = 50 \text{ m/s}^2$)

Instruction de lubrification :

- ▶ Sans lubrification initiale

Autres guides à billes large BNS

- ▶ Résistant à la corrosion
- Guide à billes voir ci-dessous

Exemple de commande

Options :

- ▶ Guide à billes BNS
- ▶ Taille 35/90
- ▶ Classe de précharge C1
- ▶ Classe de précision H
- ▶ Avec racleur standard, sans cage à billes

Numéro d'article :

R1671 313 10

Options et numéros d'article

Taille	Guides à billes avec taille	Classe de précharge			Classe de précision			Racleur pour guide à billes sans cage à billes	SS
		C0	C1	C2	N	H	P		
35/90	R1671 3	9			4	3	-	10	
			1		4	3	2	10	
				2		3	2	10	
Ex. :	R1671 3		1			3		10	

Guides à billes Resist CR

R1671 ... 6.

Exemple de commande

Options :

- ▶ Guide à billes BNS
- ▶ Taille 35/90
- ▶ Classe de précharge C1
- ▶ Classe de précision H
- ▶ Avec racleur standard, sans cage à billes

Numéro d'article :

R1671 313 60

Options et numéros d'article

Taille	Guides à billes avec taille	Classe de précharge		Classe de précision	Racleur pour guide à billes sans cage à billes	SS
		C0	C1			
35/90	R1671 3	9	1	3		60
Ex. :	R1671 3		1	3		60

Classes de précharge

C0 = sans précharge (jeu)
 C1 = légère précharge

Racleurs

SS = racleur standard

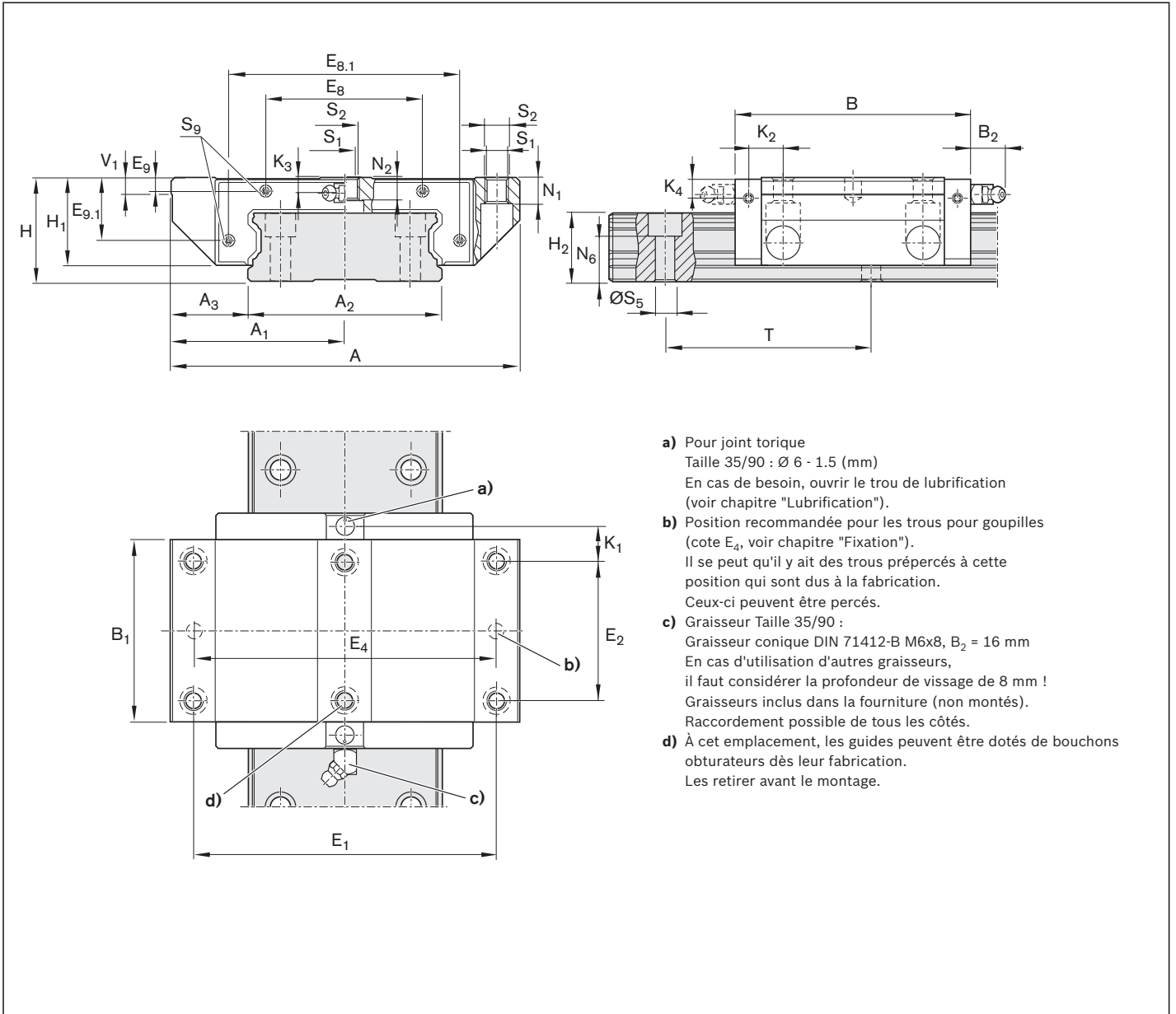

Taille	Dimensions (mm)																
	A	A ₁	A ₂	A ₃	B	B ₁	E ₁	E ₂	E ₈	E _{8.1}	E ₉	E _{9.1}	H	H ₁	H ₂	K ₁	K ₂
35/90	162	81	90	36	142	113,6	144	80	79	116	6,8	29,9	50	42,5	31,85	22,8	24,8

Taille	Dimensions (mm)											Poids (kg)	Capacités de charge ¹⁾ (N)		Couples de charge ¹⁾ (Nm)			
	K ₃	K ₄	N ₁	N ₂	N ₆ ^{±0,5}	S ₁	S ₂	S ₅	S ₉	T	V ₁		C	C ₀	M _t	M ₁₀	M _L	M _{L0}
35/90	9	9	14	12	20,5	8,4	M10	9	M3x5	80	8,0	3,70	70700	126000	3500	6240	1470	2620

1) Capacités de charge et couples de charge pour guide à billes **sans** cage à billes.

La détermination des capacités de charge et charges par moments dynamiques est basée sur 100 000 m de course selon DIN ISO 14728-1. Cependant, la détermination est souvent basée sur seulement 50 000 m de course. Pour établir une comparaison : Il faut multiplier par 1,26 les valeurs **C**, **M_t** et **M_L** du tableau.

CNS – Hauteur standard compact normale

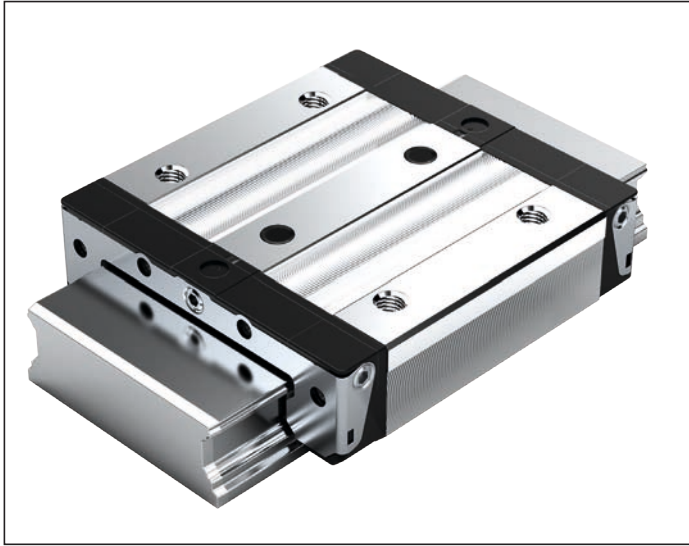

Rails à billes en acier R1672 ... 2.

Valeurs dynamiques

Vitesse : $v_{max} = 5 \text{ m/s}$
 Accélération : $a_{max} = 500 \text{ m/s}^2$
 (Si $F_{comb} > 2,8 \cdot F_{pr}$: $a_{max} = 50 \text{ m/s}^2$)

Instruction de lubrification :

▶ Avec lubrification initiale

Autres guides à billes larges CNS

▶ Résistant à la corrosion
 Guide à billes voir ci-dessous

Exemple de commande

Options :

- ▶ Guide à billes CNS
- ▶ Taille 25/70
- ▶ Classe de précharge C1
- ▶ Classe de précision H
- ▶ Avec racleur standard sans cage à billes

Numéro d'article :

R1672 213 20

Options et numéros d'article

Taille	Guides à billes avec taille	Classe de précharge		Classe de précision			Racleur pour guide à billes			
		C0	C1	N	H	P	sans cage à billes		avec cage à billes	
							SS	DS	SS	DS
20/40 ¹⁾	R1672 5	9		4	3	-	20	-	22	-
			1	4	3	-	20	2Z	22	2Y
25/70	R1672 2	9		4	3	-	20	-	22	-
			1	4	3	-	20	2Z	22	2Y
Ex. :	R1672 2		1		3		20			

Guides à billes Resist CR²⁾

R1672 ... 7.

Exemple de commande

Options :

- ▶ Guide à billes CNS
- ▶ Taille 25/70
- ▶ Classe de précharge C0
- ▶ Classe de précision H
- ▶ Avec racleur standard sans cage à billes

Numéro d'article :

R1672 293 70

Options et numéros d'article

Taille	Guides à billes avec taille	Classe de précharge	Classe de précision	Racleur pour guide à billes			
				sans cage à billes		avec cage à billes	
		C0	H	SS	DS	SS	DS
20/40 ¹⁾	R1672 5	9	3	70	7Z	72	7Y
25/70	R1672 2	9	3	70	7Z	72	7Y
Ex. :	R1672 2	9	3	70			

1) Attention : Le guide à billes ne peut pas être combiné avec le rail à billes R167.8... !

Classes de précharge
 C0 = sans précharge (jeu)
 C1 = légère précharge

Racleurs
 SS = racleur standard
 DS = racleur à deux lèvres

Légende
 Chiffres gris
 = sans variante/comboinaison préférentielle
 (délais de livraison longs en partie)

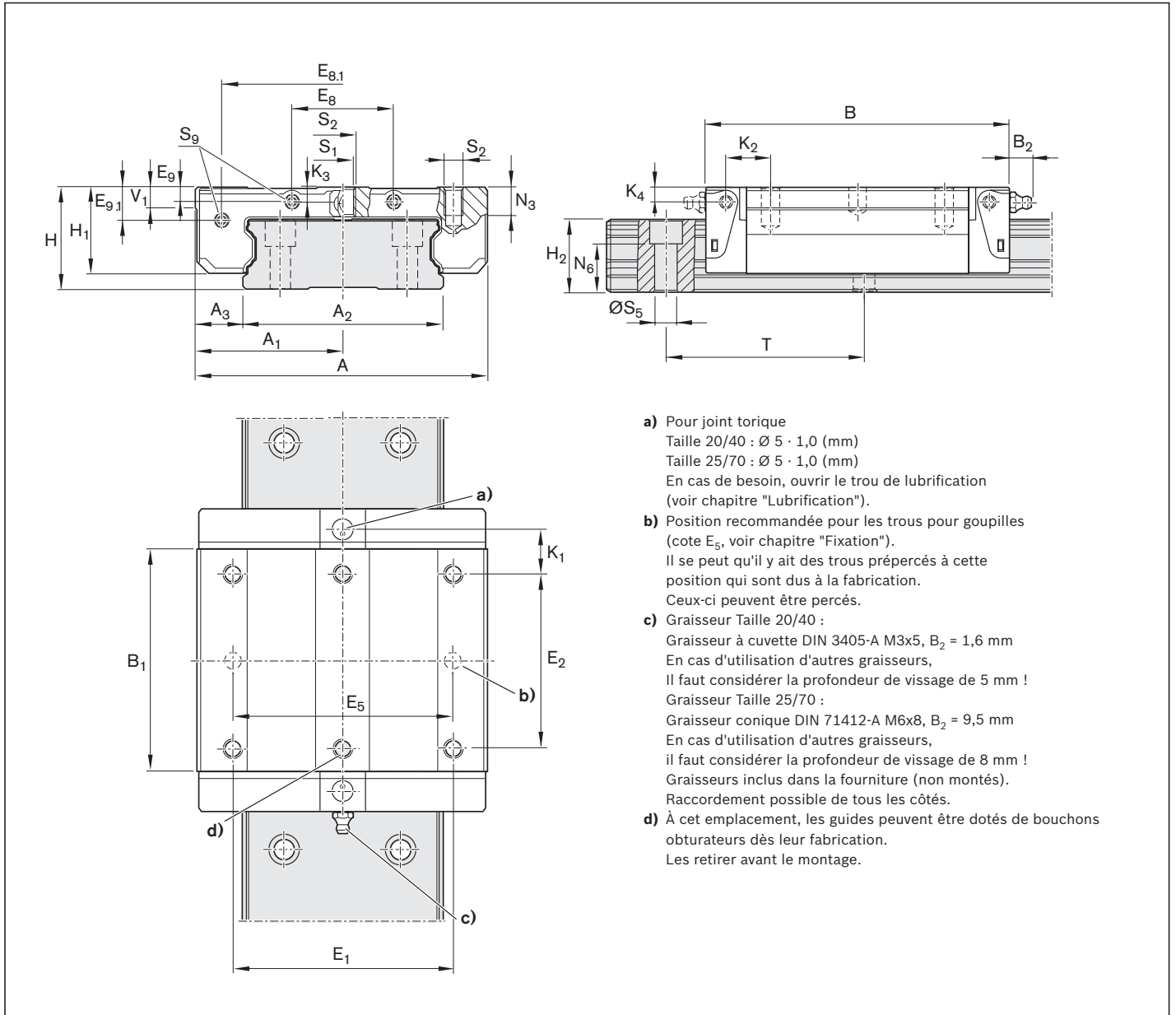

- a) Pour joint torique
 Taille 20/40 : $\varnothing 5 \cdot 1,0$ (mm)
 Taille 25/70 : $\varnothing 5 \cdot 1,0$ (mm)
 En cas de besoin, ouvrir le trou de lubrification (voir chapitre "Lubrification").
- b) Position recommandée pour les trous pour goupilles (cote E_5 , voir chapitre "Fixation").
 Il se peut qu'il y ait des trous prépercés à cette position qui sont dus à la fabrication. Ceux-ci peuvent être percés.
- c) Graisseur Taille 20/40 :
 Graisseur à cuvette DIN 3405-A M3x5, $B_2 = 1,6$ mm
 En cas d'utilisation d'autres graisseurs, il faut considérer la profondeur de vissage de 5 mm !
 Graisseur Taille 25/70 :
 Graisseur conique DIN 71412-A M6x8, $B_2 = 9,5$ mm
 En cas d'utilisation d'autres graisseurs, il faut considérer la profondeur de vissage de 8 mm !
 Graisseurs inclus dans la fourniture (non montés).
 Raccordement possible de tous les côtés.
- d) À cet emplacement, les guides peuvent être dotés de bouchons obturateurs dès leur fabrication. Les retirer avant le montage.

Taille	Dimensions (mm)																		
	A	A ₁	A ₂	A ₃	B	B ₁	E ₁	E ₂	E ₈	E _{8.1}	E ₉	E _{9.1}	H	H ₁	H ₂	K ₁	K ₂	K ₃	K ₄
20/40	62	31	42	10,0	73,0	51,3	46	32	18	53,4	3,4	8,1	27	22,50	18,30	14,6	15,00	3,5	3,5
25/70	100	50	69	15,5	104,7	76,5	76	50	35	83,5	4,9	11,3	35	29,75	23,55	19,4	20,45	5,2	5,2

Taille	Dimensions (mm)								Poids (kg)	Capacités de charge ¹⁾ (N)		Couples de charge ¹⁾ (Nm)			
	N ₃	N ₆ ^{±0,5}	S ₁	S ₂	S ₅	S ₉	T	V ₁		C	C ₀	M _t	M _{t0}	M _L	M _{L0}
20/40	6	12,5	5,3	M6	4,4	M2,5x1,5 ⁺³	60	6,0	0,3	14900	20600	340	470	140	190
25/70	8	14,4	6,7	M8	7,0	M3x2 ^{+4,5}	80	7,5	1,0	36200	50200	1 350	1870	490	680

1) Capacités de charge et couples de charge pour guide à billes **sans** cage à billes. Capacités de charge et couples de charge pour guide à billes **avec** cage à billes  14

La détermination des capacités de charge et charges par moments dynamiques est basée sur 100 000 m de course selon DIN ISO 14728-1. Cependant, la détermination est souvent basée sur seulement 50 000 m de course. Pour établir une comparaison : Il faut multiplier par 1,26 les valeurs **C**, **M_t** et **M_L** du tableau.

Description du produit

Caractéristiques excellentes

- ▶ Rigidité maximale dans toutes les directions de la charge
- ▶ Résistance accrue aux couples de rotation

Protection contre la corrosion (en option)

- ▶ Resist CR :
Rail de guidage à billes en acier avec revêtement résistant à la corrosion, argenté mat, chromé dur dans la classe de précision H.



Rails à billes avec capuchons de protection en plastique

⚠ Taille 20/40 :

Guidages à billes sur rails avec des diamètres de billes différents. Pas d'interchangeabilité possible avec l'ancienne taille 20/40 !



Rails à billes avec capuchons de protection en acier

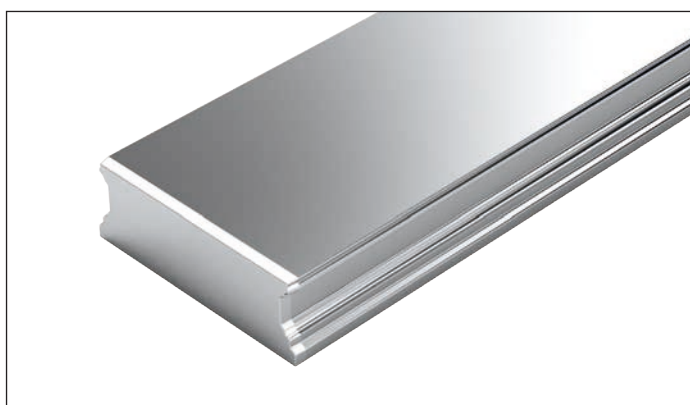

Rails à billes à fixation par le bas

Définition Modèle rails à billes

Critère	Désignation	Abréviations (exemple)		
		B	N	S
Largeur	Étroit (S)	S		
	Large (B)	B		
Longueur	Normal (N)		N	
Hauteur	hauteur standard (S)			S

Commande de rails de guidage avec longueurs de rails recommandées

Commande de rails à billes avec longueurs de rails recommandées

La recherche des exemples de commande suivants est valable pour tous les rails à billes. Les longueurs de rail recommandées sont plus économiques.

De la longueur de rail souhaitée à la longueur de rail recommandée

$$L = \left(\frac{L_W}{T}\right)^* \cdot T - 4$$

* Arrondir le quotient L_W/T au nombre entier !

Exemple de calcul

$$L = \left(\frac{1660 \text{ mm}}{80 \text{ mm}}\right) 80 \text{ mm} - 4 \text{ mm}$$

$$L = 21 \cdot 80 \text{ mm} - 4 \text{ mm}$$

$$L = 1676 \text{ mm}$$

Remarques sur les exemples de commande

Si la dimension préférentielle T_{1S} ne peut pas être utilisée :

- ▶ sélectionner l'écart de fin T_1 entre T_{1S} et $T_{1 \min}$
- ▶ Sinon, il est possible de sélectionner l'écart de fin entre T_1 et $T_{1 \max}$

Options et références								
Taille	Rail de guidage de taille	Classe de précision			Nombre de tronçons, Longueur de rail L (mm), ...		Entraxe de perçage T (mm)	Longueur de rail recommandée selon la formule $L = n_B \cdot T - 4$
		N	H	P	En une partie	En plusieurs tronçons		
20/40 ¹⁾	R1675 50	4	3	2	31, ...	3, ...	60	64
25/70	R1675 20	4	3	2	31, ...	3, ...	80	48
35/90	R1675 30	4	3	2	31, ...	3, ...	80	48
Ex. :	R1675 30	3			31, 1 676			

Extrait du tableau avec numéros d'articles et longueurs de rail pour exemple de commande

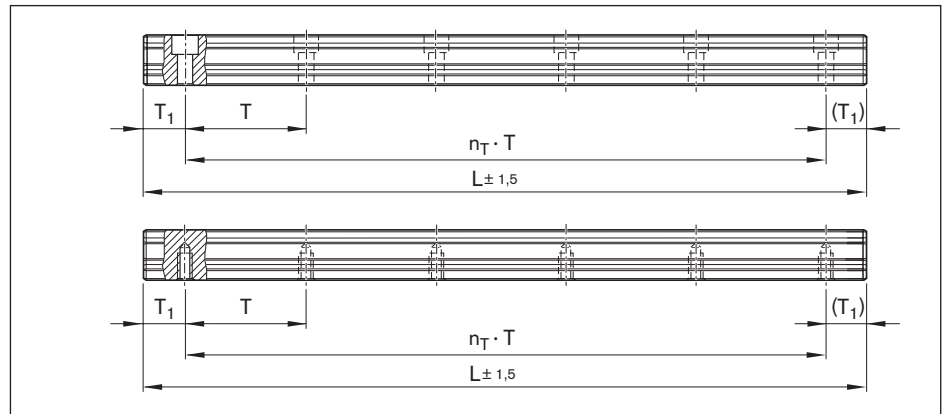

Base : Nombre de perçages par rangée de trous

$$L = n_B \cdot T - 4$$

Base : Nombre de pas

$$L = n_T \cdot T + 2 \cdot T_{1S}$$

L = Longueur de rail

recommandée (mm)

L_W = Longueur de rail souhaitée (mm)

T = Pas de la chaîne (mm)

T_{1S} = Cote préférentielle (mm)

n_B = Nombre de perçages par rangée de trous (-)

n_T = Nombre de pas (-)

Exemple de commande 1 (jusqu'à L_{\max})

- ▶ Rail à billes BNS T. 35/90 avec capuchons de protection en plastique
- ▶ Classe de précision H
- ▶ Longueur de rail calculée 1676 mm ($20 \cdot T$, dimension préférentielle $T_{1S} = 38 \text{ mm}$; Nombre de perçages par rangée de trous $n_B = 21$)

Informations de commande

Numéro d'article, longueur de rail (mm)

T_1 / $n_T \cdot T$ / T_1 (mm)

R1675 303 31,1676 mm

38 / 20 · 80 / 38 mm

Exemple de commande 2 (supérieur à L_{\max})

- ▶ Rail à billes BNS T. 35/90 avec capuchons de protection en plastique
- ▶ Classe de précision H
- ▶ Longueur de rail calculée 5116 mm, 2 sections ($63 \cdot T$, dimension préférentielle $T_{1S} = 38 \text{ mm}$; Nombre de perçages par rangée de trous $n_B = 64$)

Informations de commande

Numéro d'article avec nombre de tronçons, longueur de rail (mm)

T_1 / $n_T \cdot T$ / T_1 (mm)

R1675 303 32,5116 mm

38 / 63 · 80 / 38 mm

Pour les longueurs de rail supérieures à L_{\max} , des tronçons adaptés en usine sont emboîtés les uns dans les autres.

BNS avec capuchons de protection en plastique



Rails à billes en acier

R1675 .0. ..

Avec schéma de perçage à deux rangées, à fixation par le haut, avec capuchons de protection en plastique

Remarques

- ▶ Capuchons de protection en plastique fournis.
- ▶ Respecter les instructions de montage !
Demander les "Instructions de montage pour guidages à billes sur rails".
- ▶ Rails à billes également disponibles en plusieurs tronçons.

Autres rails à billes BNS et accessoires

- ▶ Guides à billes résistants à la corrosion, voir ci-après
- ▶ Capuchons de protection, voir chapitre "Accessoires pour rails à billes"

Options et numéros d'article

Taille	Rail à billes avec taille	Classe de précision			Nombre de tronçons, Longueur de rail L (mm),		Pas T (mm)	Longueur de rail recommandée selon la formule $L = n_B \cdot T - 4$ Nombre maximal d'alésages par rangée de trous n_B
		N	H	P	En un seul tronçon	En plusieurs tronçons		
20/40 ¹⁾	R1675 50	4	3	2	31,	3,	60	64
25/70	R1675 20	4	3	2	31,	3,	80	48
35/90	R1675 30	4	3	2	31,	3,	80	48
Ex. :	R1675 30	3			31, 1676			

Rails à billes Resist CR

R1673 .0. ..

Options et numéros d'article

Taille	Rail à billes avec taille	Classe de précision	Nombre de tronçons, Longueur de rail L (mm),			Pas T (mm)	Longueur de rail recommandée selon la formule $L = n_B \cdot T - 4$ Nombre maximal d'alésages par rangée de trous n_B	
			En un seul tronçon		En plusieurs tronçons			
			H	Faces avant non revêtues	Faces avant revêtues	Faces avant revêtues		
20/40 ¹⁾	R1673 50		3	31,	41,	4,	60	64
25/70	R1673 20		3	31,	41,	4,	80	48
35/90	R1673 30		3	31,	41,	4,	80	48
Ex. :	R1673 30		3	42, 5116				

1) Attention : Rail à billes non combinable avec guides à billes R1671 8.. ..!

Exemple de commande 1 (jusqu'à L_{max})

Options :

- ▶ Rail à billes BNS
- ▶ Taille 35/90
- ▶ Classe de précision H
- ▶ En un seul tronçon
- ▶ Faces avant non revêtues
- ▶ Longueur de rail L = 1676 mm

Numéro d'article : R1675 303 31,1676 mm

Exemple de commande 2 (supérieur à L_{max})

Options :

- ▶ Rail à billes CR, BNS
- ▶ Taille 35/90
- ▶ Classe de précision H
- ▶ **2 sections**
- ▶ Faces avant revêtues
- ▶ Longueur de rail L = 5116 mm

Numéro d'article : R1673 303 42,5116 mm

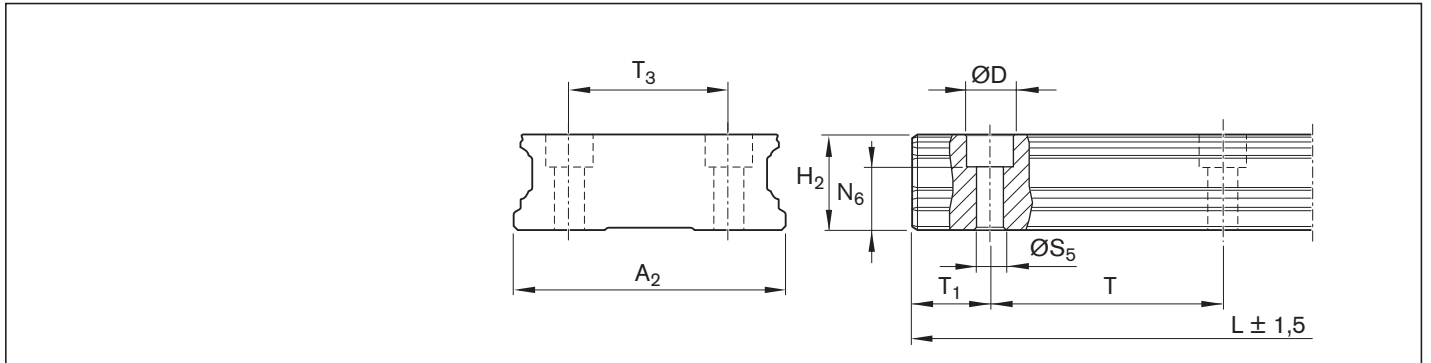

Taille	Dimensions (mm)											Poids (kg/m)
	A ₂	D	H ₂ ¹⁾	L _{max}	N ₆ ^{±0,5}	S ₅	T	T _{1 min}	T _{1S} ²⁾	T _{1 max}	T ₃	
20/40	42	7,4	18,30	3 836	12,45	4,4	60	10	28	50	24	5,3
25/70	69	11,0	23,55	3 836	14,50	7,0	80	10	38	70	40	11,6
35/90	90	15,0	31,85	3 836	20,50	9,0	80	12	38	68	60	21,0

- 1) Cote H₂ sans bande de recouvrement
- 2) Cote préférentielle T_{1S} avec tolérances ± 0,75.

BNS avec capuchons de protection en acier



Rails à billes en acier R1676 .5. ...

Avec schéma de perçage à deux rangées, à fixation par le haut, avec capuchons de protection en acier

Remarques

- ▶ Capuchons de protection en acier non compris dans la fourniture.
- ▶ Respecter les instructions de montage ! Demander les "Instructions de montage pour guidages à billes sur rails".
- ▶ Rails à billes également disponibles en plusieurs tronçons.

Accessoires

- ▶ Capuchons de protection, dispositif de montage pour capuchons de protection, voir chapitre "Accessoires pour rails à billes"

Options et numéros d'article

Taille	Rail à billes avec taille	Classe de précision			Nombre de tronçons, Longueur de rail L (mm), ...		Pas T (mm)	Longueur de rail recommandée selon la formule $L = n_B \cdot T - 4$ Nombre maximal d'alésages par rangée de trous n_B
		N	H	P	En un seul tronçon	En plusieurs tronçons		
25/70	R1676 25	4	3	2	31, ...	3, ...	80	48
35/90	R1676 35	4	3	2	31, ...	3, ...	80	48
Ex. :	R1676 35		3		31, 1676			

Exemple de commande 1 (jusqu'à L_{max})

Options :

- ▶ Rail à billes BNS
- ▶ Taille 35/90
- ▶ Classe de précision H
- ▶ En un seul tronçon
- ▶ Longueur de rail L = 1676 mm

Numéro d'article : R1676 353 31,1676 mm

Exemple de commande 2 (supérieur à L_{max})

Options :

- ▶ Rail à billes BNS
- ▶ Taille 35/90
- ▶ Classe de précision H
- ▶ **2 sections**
- ▶ Longueur de rail L = 5116 mm

Numéro d'article : R1676 353 32,5116 mm

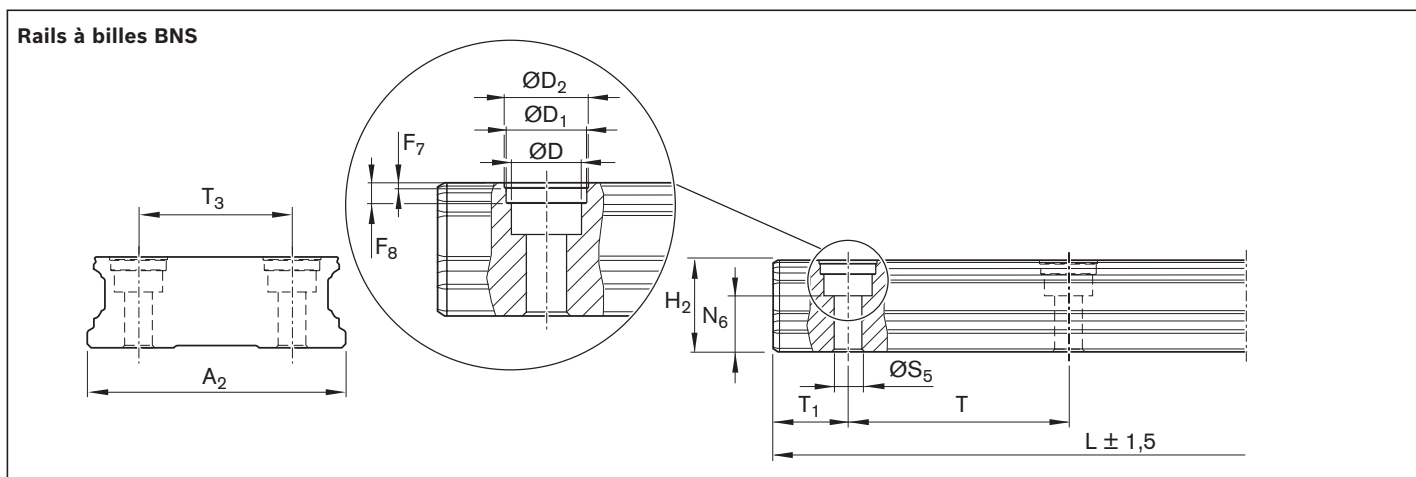

Taille	Dimensions (mm)															Poids (kg/m)
	A_2	D	D_1	D_2	F_7	F_8	$H_2^{1)}$	L_{max}	$N_6^{\pm 0,5}$	S_5	T	T_{1min}	$T_{1S}^{2)}$	T_{1max}	T_3	
25/70	69	11,0	12,55	13	0,9	3,7	23,55	3 836	14,5	7,0	80	10	38	70	40	11,6
35/90	90	15,0	17,55	18	0,9	3,6	31,85	3 836	20,5	9,0	80	12	38	68	60	21,0

1) Cote H_2 sans bande de recouvrement

2) Cote préférentielle T_{1S} avec tolérances $\pm 0,75$.

BNS à fixation par le bas

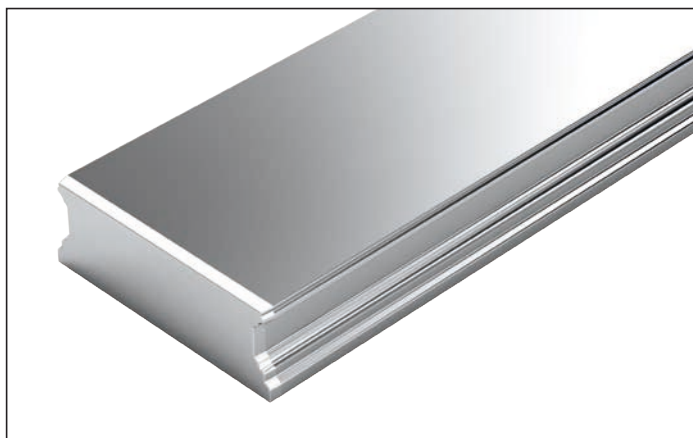

Rails à billes en acier R1677 .0. ...

Avec schéma de perçage sur deux rangées, à fixation par le bas

Remarques

- ▶ Respecter les instructions de montage !
Demander les "Instructions de montage pour guidages à billes sur rails".
- ▶ Rails à billes également disponibles en plusieurs tronçons.

Options et numéros d'article

Taille	Rail à billes avec taille	Classe de précision			Nombre de tronçons, Longueur de rail L (mm), ...		Pas T (mm)	Longueur de rail recommandée selon la formule $L = n_B \cdot T - 4$ Nombre maximal d'alésages par rangée de trous n_B
		N	H	P	En un seul tronçon	En plusieurs tronçons		
20/40 ¹⁾	R1677 50	4	3	2	31, ...	3., ...	60	64
25/70	R1677 20	4	3	2	31, ...	3., ...	80	48
35/90	R1677 30	4	3	2	31, ...	3., ...	80	48
Ex. :	R1677 30	3			31, 1676			

1) Attention : Rail à billes non combinable avec guides à billes R1671 8.. ...!

Exemple de commande 1 (jusqu'à L_{max})

Options :

- ▶ Rail à billes BNS,
- ▶ Taille 35/90,
- ▶ Classe de précision H,
- ▶ En un seul tronçon
- ▶ Longueur de rail L = 1676 mm

Numéro d'article : R1677 303 31,1676 mm

Exemple de commande 2 (supérieur à L_{max})

Options :

- ▶ Rail à billes BNS,
- ▶ Taille 35/90,
- ▶ Classe de précision H,
- ▶ **2 sections**
- ▶ Longueur de rail L = 5116 mm

Numéro d'article : R1677 303 32,5116 mm

Rails à billes BNS

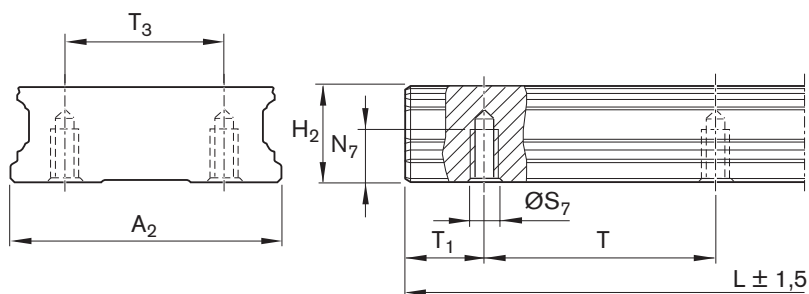

Taille	Dimensions (mm)										Poids (kg/m)
	A ₂	H ₂ ¹⁾	L _{max}	N ₇	S ₇	T	T _{1min}	T _{1s} ²⁾	T _{1max}	T ₃	
20/40	42	18,30	3 836	7,5	M5	60	10	28	50	24	5,3
25/70	69	23,55	3 836	12,0	M6	80	10	38	70	40	11,6
35/90	90	31,85	3 836	15,0	M8	80	12	38	68	60	21,0









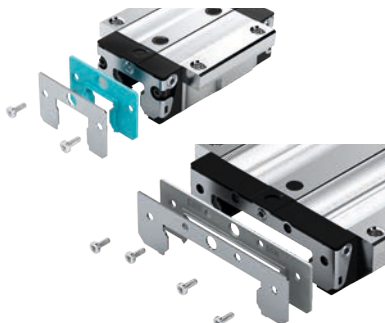

1) Cote H₂ sans bande de recouvrement

2) Cote préférentielle T_{1s} avec tolérances ± 0,75.

Description du produit

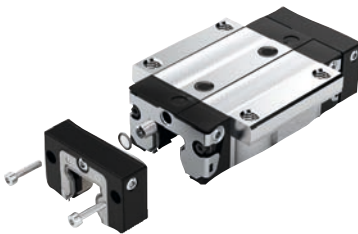
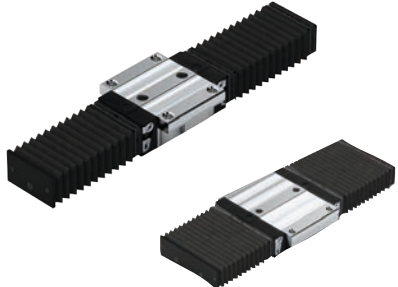
Rexroth propose une interchangeabilité illimitée grâce aux nombreuses possibilités de combinaisons de toutes les variantes de guides à billes avec tous les accessoires dans une même taille. Le programme complet offre les meilleures performances pour toutes les exigences particulières. Les accessoires peuvent également être livrés montés sur demande.

Aperçu des accessoires pour guides à billes

<p>Racleurs de tôle</p> 	<p>Racleur rapporté en deux pièces¹⁾</p> 	<p>Racleur FKM en une et deux pièces¹⁾</p> 
<p>Kit de racleurs¹⁾</p> 	<p>Adaptateurs de lubrification seulement pour les systèmes existants avec des guides à billes élevés SNH ou SLH¹⁾</p> 	<p>Plaque de lubrification¹⁾</p> 
<p>Dispositif de transport</p> 	<p>Unité de lubrification rapportée</p> 	<p>Soufflet</p> 
<p>Graisser</p> 	<p>Flexible en plastique pour raccord de lubrification</p>  <p>Joint toriques</p> 	<p>Raccords de lubrification</p>  <ul style="list-style-type: none"> ▶ Réducteurs ▶ Rallonges ▶ Pièces de raccordement ▶ Raccords pivotants ▶ Raccords enfichables avec flexibles en plastique

¹⁾ Pour guide à billes F.N (bride ... bas) et S.N (étroit ... bas) non disponible actuellement

Racleurs de tôle

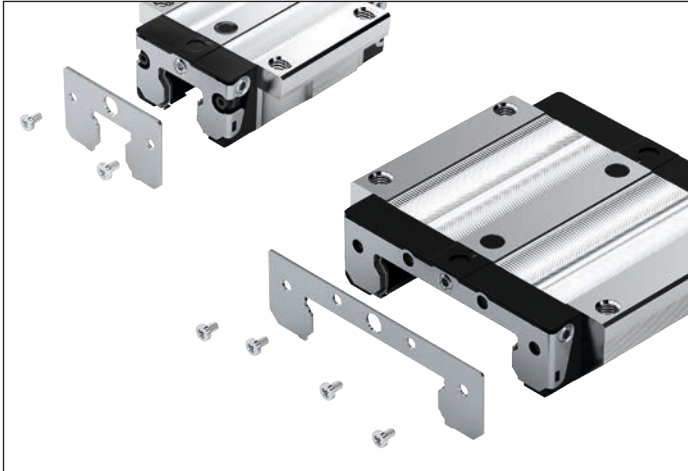

Racleurs de tôle R16.0 .10 ..

- ▶ Matériau : Acier résistant à la corrosion selon DIN EN 10088
- ▶ Version : mat
- ▶ Version de précision avec un écartement maximal de 0,1 à 0,3 mm

Instruction de montage

- ▶ En cas de combinaison avec un racleur rapporté en deux parties, utiliser un jeu de racleurs : Référence, voir Jeu de racleurs
- ▶ Les vis de fixation sont fournies.
- ▶ Réaliser une fente régulière entre le rail à billes et le racleur de tôle lors du montage.
- ▶ Prendre en compte la profondeur minimale de vissage lorsqu'il y a un raccord de lubrification sur la face avant.
- ▶ Respecter les instructions de montage.

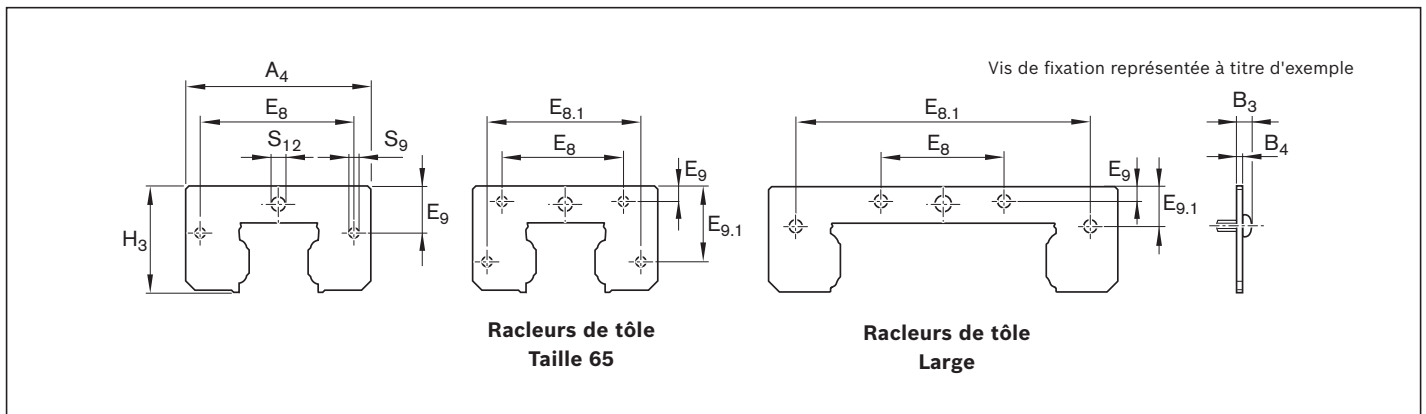

Taille	Numéro d'article pour rail à billes avec bande de recouvrement	Dimensions (mm)										Poids (g)
		A ₄	B ₃	B ₄	E ₈	E _{8.1}	E ₉	E _{9.1}	H ₃	S ₉	S ₁₂	
15	R1620 110 30	33,0	3,1	1,0	24,55	–	6,30	–	19,2	3,5	4,6	5
20	R1620 810 30	42,0	3,4	1,0	32,40	–	6,80	–	24,8	4,0	5,1	6
	R1620 810 35 ³⁾	41,0	3,4	1,0	30,50	–	5,10	–	22,8	4,0	4,0	5
25	R1620 210 30	47,0	3,4	1,0	38,30	–	11,00	–	29,5	4,0	7,0	8
	R1620 210 35 ³⁾	47,0	3,4	1,0	38,30	–	8,00	–	26,5	4,0	4,0	7
30	R1620 710 30	59,0	3,4	1,0	48,40	–	14,10	–	34,7	4,0	7,0	12
35	R1620 310 40 ¹⁾	69,0	3,4	1,0	58,00	–	17,00	–	40,1	4,0	7,0	16
45	R1620 410 40 ¹⁾	85,0	5,1	2,0	69,80	–	20,50	–	50,0	5,0	7,0	50
55	R1620 510 40 ¹⁾	98,0	5,7	2,0	80,00	–	21,80	–	56,4	6,0	7,0	65
65	R1620 610 40 ¹⁾	124,0	5,6	2,5	76,00	100,0	10,00	52,50	74,7	5,0	9,0	140
20/40⁴⁾⁵⁾	R1670 510 00 ²⁾	60,0	3,1	1,0	18,00	53,4	2,65	7,35	21,7	3,5	4,0	7
25/70⁴⁾	R1670 210 10 ²⁾	101,0	3,4	1,0	35,00	83,5	4,35	10,75	29,1	4,0	7,0	14
35/90⁴⁾	R1670 310 10 ²⁾	129,0	3,4	1,0	79,00	116,0	5,60	28,70	40,8	4,0	7,0	25

- 1) Référence pour rail à billes **sans** bande de recouvrement : R1620 .10 30
- 2) Rail à billes **sans** bande de recouvrement
- 3) Pour guide à billes F.N (bride ... bas) et S.N (étroit ... bas)
- 4) Guidage à billes sur rails large
- 5) Attention : Racleurs de tôle non combinable avec le rail à billes R167.8.. .. !

Racleur rapporté

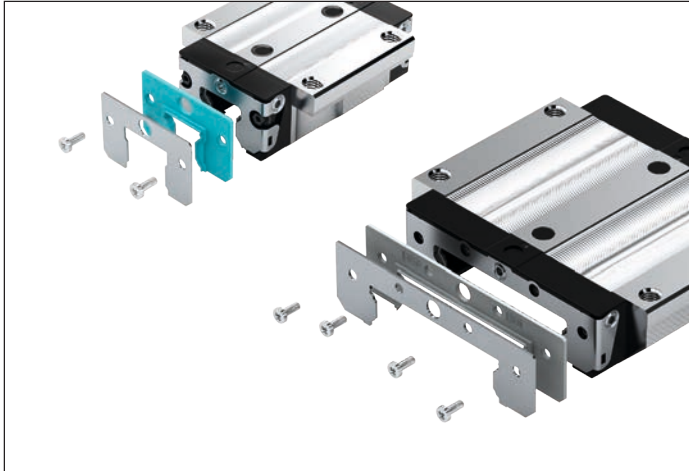

En deux pièces

- ▶ Matériau : Acier résistant à la corrosion selon DIN EN 10088 avec joint en plastique
- ▶ Version : mat

Instruction de montage

- ▶ Les vis de fixation sont fournies.
- ▶ Prendre en compte la profondeur minimale de vissage lorsqu'il y a un raccord de lubrification sur la face avant.
- ▶ Respecter les instructions de montage.

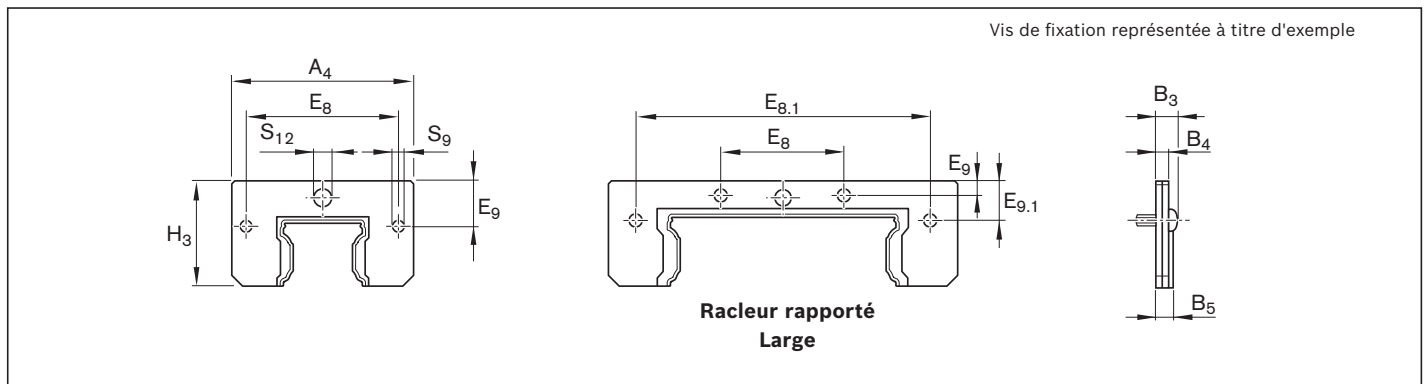

Taille	Numéro d'article	Dimensions (mm)											Poids (g)
		A ₄	B ₃	B ₄	B ₅	E ₈	E _{8.1}	E ₉	E _{9.1}	H ₃	S ₉	S ₁₂	
15	R1619 121 20	32,0	4,3	2,2	3,0	24,55	–	6,30	–	19,0	3,5	4,3	6,0
20 ¹⁾	R1619 821 20	42,0	4,9	2,5	3,3	32,40	–	6,80	–	24,3	4,0	5,1	8,0
25 ¹⁾	R1619 221 30	47,0	4,9	2,5	3,3	38,30	–	11,00	–	29,0	4,0	7,0	10,0
30	R1619 721 30	59,0	5,7	3,3	4,5	48,40	–	14,10	–	34,5	4,0	7,0	18,0
35	R1619 321 30	69,0	5,7	3,3	4,5	58,00	–	17,00	–	39,5	4,0	7,0	25,0
45	R1619 421 30	85,0	7,1	4,0	5,5	69,80	–	20,50	–	49,5	5,0	7,0	55,0
55	R1619 521 30	98,0	7,7	4,0	5,5	80,00	–	21,50	–	56,0	6,0	7,0	65,0
20/40 ²⁾³⁾	R1619 522 20	60,0	4,6	2,5	3,3	18,00	53,4	2,65	7,35	21,7	3,5	4,0	7,5
25/70 ²⁾	R1619 222 20	99,0	4,9	2,5	3,3	35,00	83,5	4,30	10,70	28,6	4,0	7,3	14,5
35/90 ²⁾	R1619 322 20	128,6	5,7	3,3	4,5	79,00	116,0	5,80	28,90	41,0	4,0	7,0	40,0

1) Impossible pour guide à billes F.N (bride ... bas) et S.N (étroit ... bas)

2) Guidage à billes sur rails large

3) Attention : Nouveau racleur rapporté non combinable avec le rail à billes existant R167. 8.. ..!

Racleur FKM

En deux pièces

- ▶ Matériau : Acier résistant à la corrosion selon DIN EN 10088 et racleur en FKM
- ▶ Domaine d'utilisation et résistance, voir Critères de sélection/racleurs

Particularité

Montage et démontage faciles en cas de rail à billes fixé.

Instruction de montage

- ▶ Les vis de fixation sont fournies.
- ▶ Prendre en compte la profondeur minimale de vissage lorsqu'il y a un raccord de lubrification sur la face avant.
- ▶ Respecter les instructions de montage.

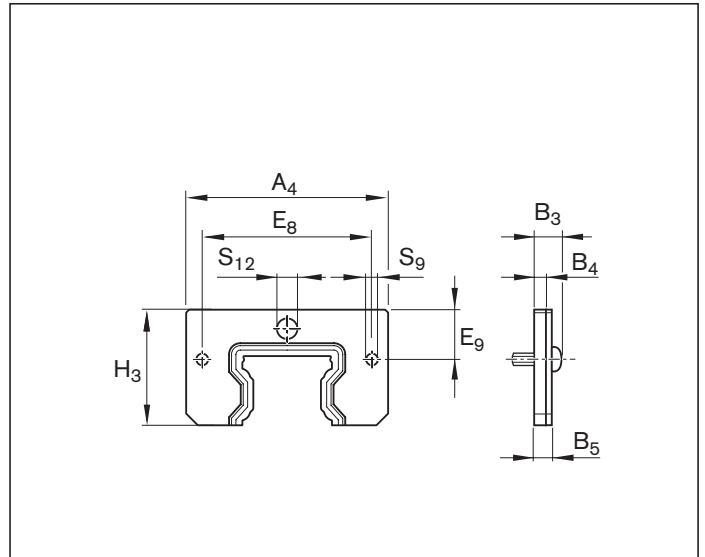

Taille	Numéro d'article	Dimensions (mm)									Poids (g)
		A ₄	B ₃	B ₄	B ₅	E ₈	E ₉	H ₃	S ₉	S ₁₂	
35	R1619 320 30	69	8,4	4	6	58,0	17,0	39,5	4	7	39,0
45	R1619 420 30	85	9,1	4	6	69,8	20,5	49,5	5	7	61,0
55	R1619 520 30	98	9,7	4	6	80,0	21,8	56,4	6	7	80,5

En un seul tronçon

- ▶ Matériau : Acier résistant à la corrosion selon DIN EN 10088 avec racleur en FKM.

Instruction de montage

- ▶ Les vis de fixation sont fournies.
- ▶ Prendre en compte la profondeur minimale de vissage lorsqu'il y a un raccord de lubrification sur la face avant.
- ▶ Respecter les instructions de montage.

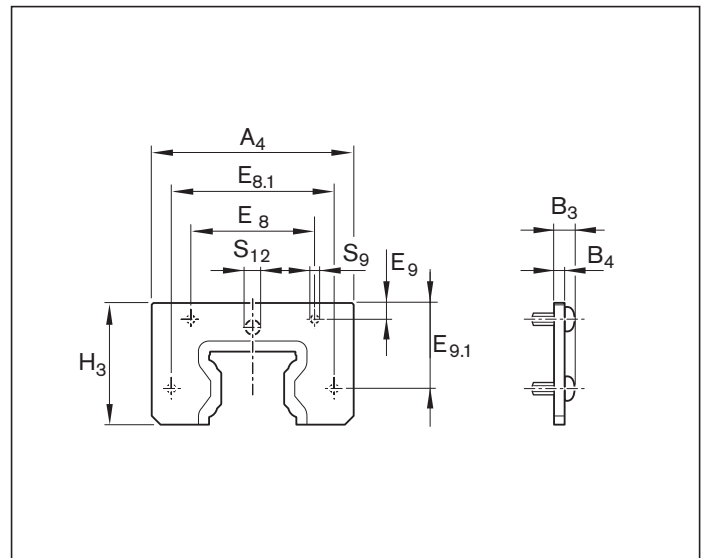

Taille	Numéro d'article	Dimensions (mm)									Poids (g)	
		A ₄	B ₃	B ₄	E ₈	E _{8.1}	E ₉	E _{9.1}	H ₃	S ₉		S ₁₂
65	1619 620 30	124	9,6	6,5	76	100	10	52,5	74,7	5	9	146

Kit de racleurs

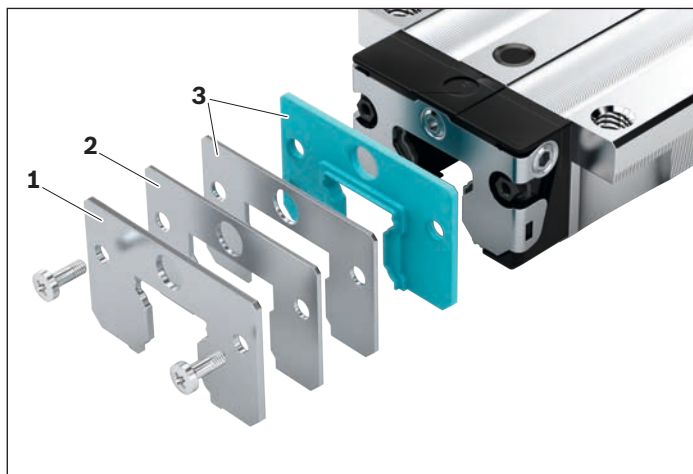

- 1 Racleurs de tôle
- 2 Tôle d'appui
- 3 Racleur rapporté en deux parties

Instruction de montage

- ▶ Le kit de racleurs est recommandé en cas de combinaison d'un racleur de tôle avec un racleur rapporté en deux pièces.
- ▶ Les vis de fixation sont fournies.
- ▶ Prendre en compte la profondeur minimale de vissage lorsqu'il y a un raccord de lubrification sur la face avant.
- ▶ Respecter les instructions de montage.

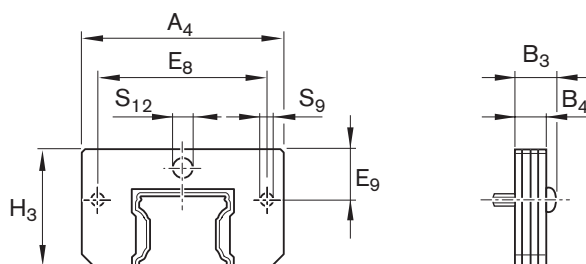

Taille	Référence pour rail à billes		Dimensions (mm)								Poids (g)
	sans bande de recouvrement	avec bande de recouvrement	A ₄	B ₃	B ₄	E ₈	E ₉	H ₃	S ₉	S ₁₂	
15	R1619 120 50	R1619 120 50	32,0	6,3	4,2	24,55	6,30	19,0	3,5	4,3	16
20 ¹⁾	R1619 820 50	R1619 820 50	42,0	6,9	4,5	32,40	6,80	24,3	4,0	5,1	20
25 ¹⁾	R1619 220 50	R1619 220 50	47,0	6,9	4,5	38,30	11,00	29,0	4,0	7,0	26
30	R1619 720 50	R1619 720 50	59,0	8,2	5,8	48,40	14,10	34,5	4,0	7,0	42
35	R1619 320 40	R1619 320 50	69,0	8,2	5,8	58,00	17,00	39,5	4,0	7,0	57
45	R1619 420 40	R1619 420 50	85,0	11,1	8,0	69,80	20,50	49,5	5,0	7,0	155
55	R1619 520 40	R1619 520 50	98,0	11,7	8,0	80,00	21,50	56,0	6,0	7,0	195

1) Impossible pour guide à billes F.N (bride ... bas) et S.N (étroit ... bas)

Adaptateur de lubrification

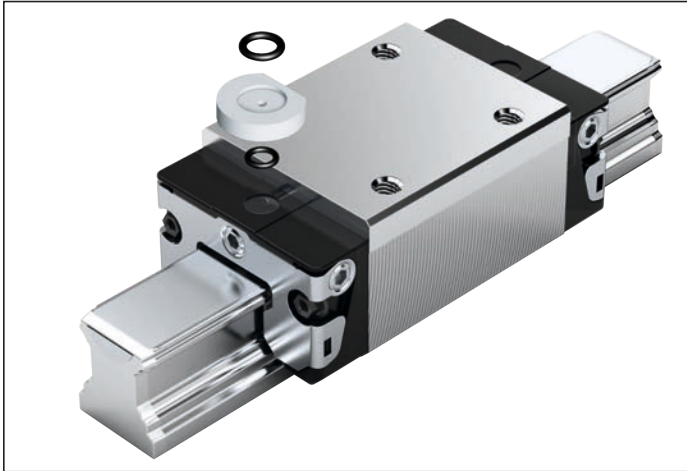

Pour lubrification à l'huile et à la graisse par le haut, seulement pour guides à billes hauts SNH R1621 ou SLH R1624

- ▶ Matériau : Plastique
- ▶ Unité d'emballage : 1 pièce

Instruction de montage

- ▶ Les joints toriques sont fournis.
- ▶ Avant le montage, ouvrir le trou de lubrification du guide à billes à l'aide d'une pointe métallique chauffée (ne pas ouvrir par alésage).
- ▶ Pour les détails, voir le chapitre "Lubrification et entretien".

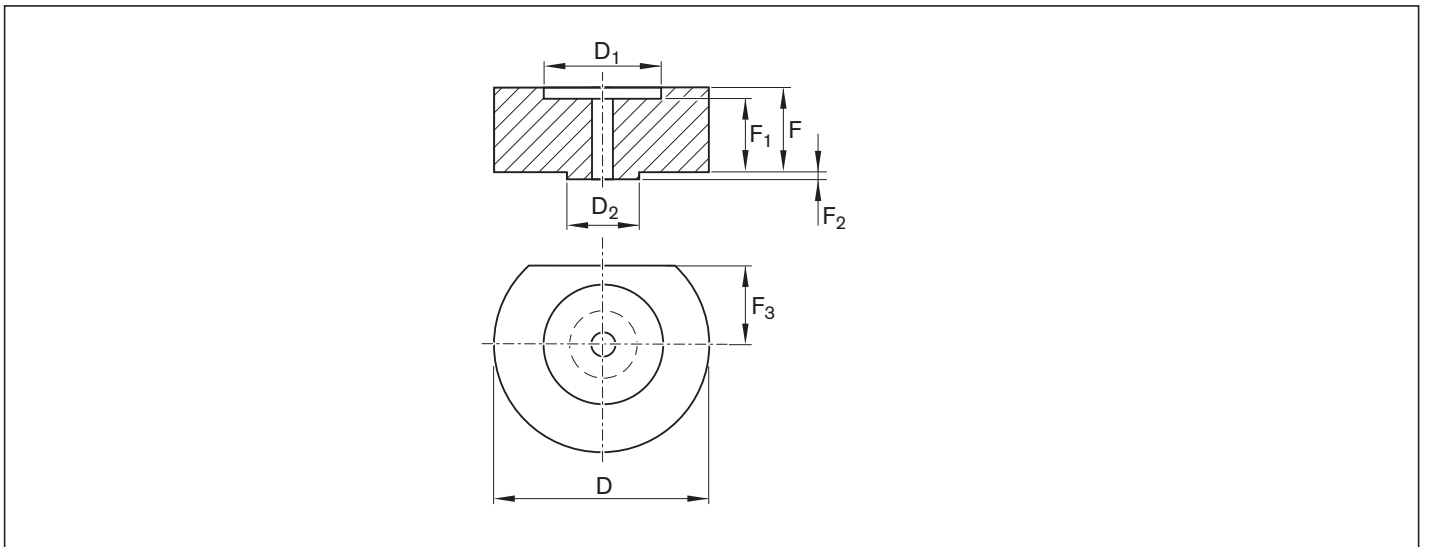

Taille	Numéro d'article	Dimensions (mm)							Poids (g)
		D	D ₁	D ₂	F	F ₁	F ₂	F ₃	
15	R1621 100 05	12	6,2	3,4	3,7	3,1	0,5	3,20	0,5
25	R1621 200 05	15	7,2	4,4	3,8	3,2	0,5	5,85	0,9
30	R1621 700 05	16	7,2	4,4	2,8	2,2	0,5	6,10	0,7
35	R1621 300 05	18	7,2	4,4	6,8	6,2	0,5	6,80	2,2
45	R1621 400 05	20	7,2	4,4	9,8	9,2	0,5	8,30	4,1

Plaque de lubrification

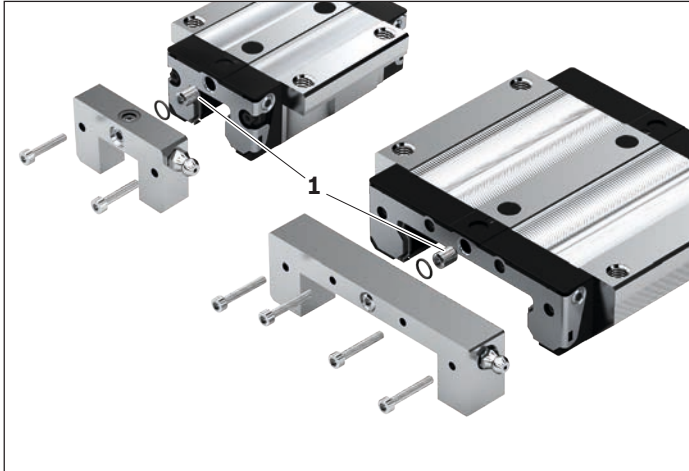

Pour graisseur standard

► Matériau : Aluminium

Instruction de montage

- Les pièces requises pour le montage sont fournies.
- Taille 15 – 20 :
Un graisseur à cuvette avec tenons d'impact est fourni.
- Taille 25 – 65 :
Le graisseur du guide à billes peut être utilisé.
- Respecter les instructions de montage.

⚠ La broche lubrifiante (1) fournie doit être montée entre la plaque de graissage et le guide à billes ! (Elle contient un trou de lubrification.)

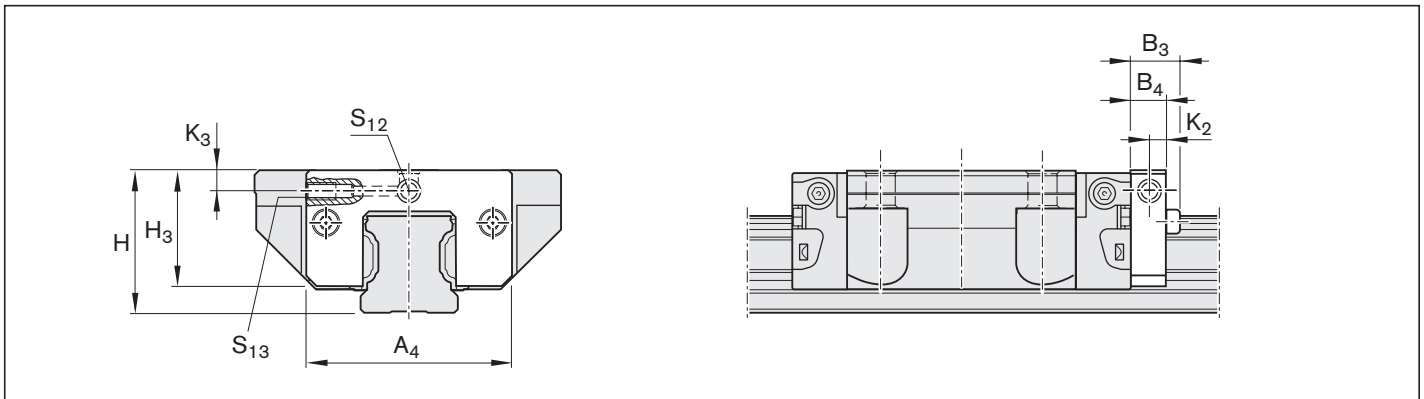

Taille	Numéro d'article	Dimensions (mm)									Poids (g)
		A ₄	B ₃	B ₄	H	H ₃ ²⁾	K ₂	K ₃ ²⁾	S ₁₂	S ₁₃	
15	R1620 111 20	32	13,1	11	24 28 ³⁾	19,0	5,5	3,4 7,4 ³⁾	M3	Ø3	15
20 ¹⁾	R1620 811 20	42	15,0	12	30	24,8	6,0	3,5	M3	Ø3	25
25 ¹⁾	R1620 211 20	47	15,0	12	36 40 ³⁾	28,3	6,0	6,0 10,0 ³⁾	M6	M6	30
30	R1620 711 20	59	15,0	12	42 45 ³⁾	33,8	6,0	8,0 11,0 ³⁾	M6	M6	45
35	R1620 311 20	69	15,0	12	48 55 ³⁾	39,1	6,0	8,0 15,0 ³⁾	M6	M6	60
45	R1620 411 20	85	16,0	12	60 70 ³⁾	48,5	6,0	8,0 18,0 ³⁾	M6	M6	85
55	R1620 511 20	98	17,0	12	70 80 ³⁾	56,0	6,0	9,0 19,0 ³⁾	M6	M6	115
65	R1620 611 20	124	18,0	14	90	75,7	7,0	18,0	M8x1	M8x1	250

1) Impossible pour guide à billes F.N (bride ... bas) et S.N (étroit ... bas)

2) Par rapport à la surface de vissage du guide à billes

3) Pour guide à billes S.H (étroit,... haut)

Plaque de graissage G1/8

Pour graisseur G 1/8

► Matériau : Aluminium

Instruction de montage

- Les pièces requises pour le montage sont fournies.
- Guide à billes S.. (étroits)
Taille 25 : Respecter le dépassement latéral de la plaque de graissage !
- Respecter les instructions de montage.

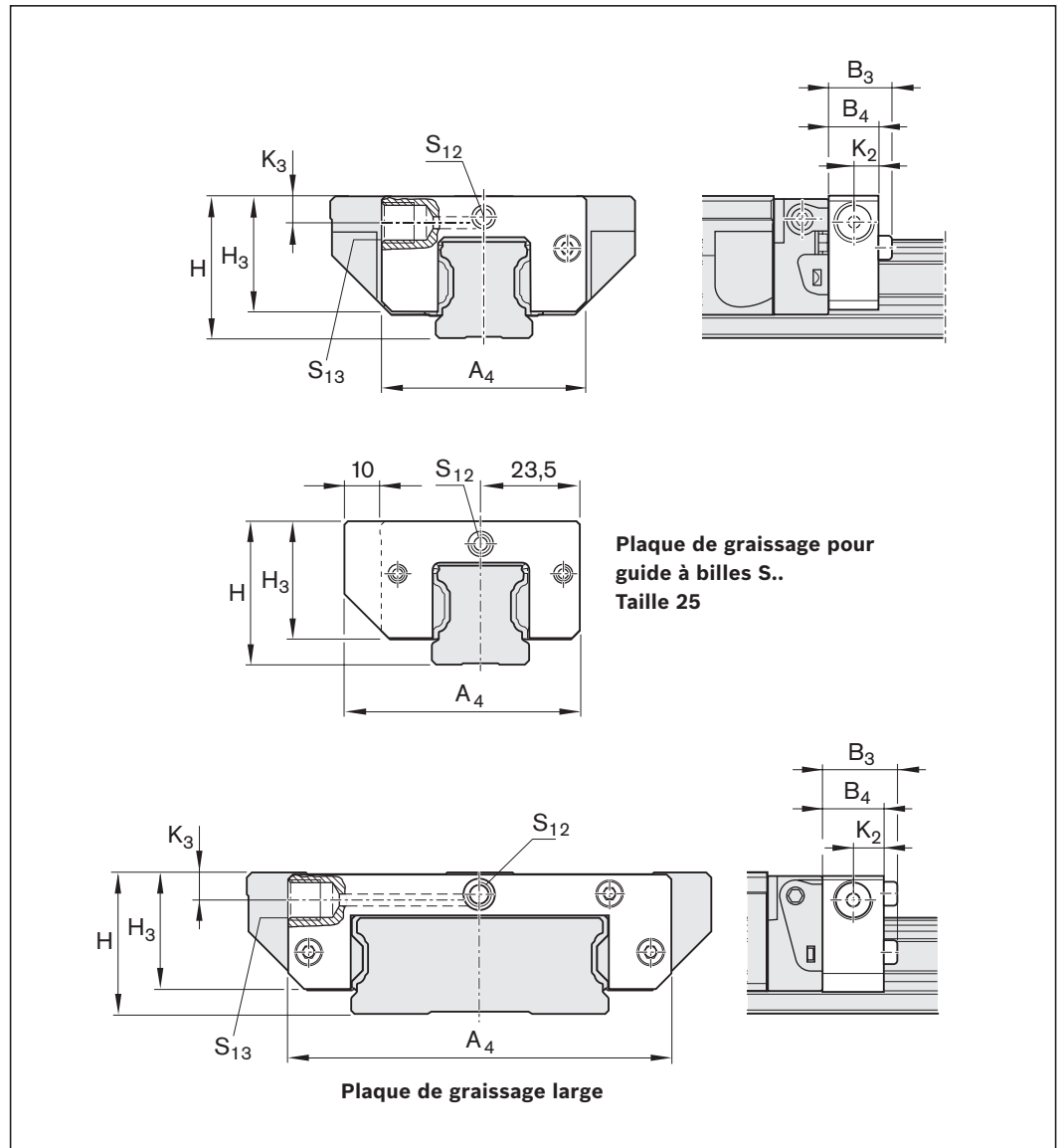

Taille	Numéro d'article	Dimensions (mm)									Poids (g)
		A ₄	B ₃	B ₄	H	H ₃ ²⁾	K ₂	K ₃ ²⁾	S ₁₂	S ₁₃	
25 ¹⁾	R1620 211 30	57	19,0	16	36 40 ³⁾	28,3	8	7,0 11,0 ³⁾	M6	G 1/8x8	40
30	R1620 711 30	59	19,0	16	42 45 ³⁾	33,8	8	7,0 10,0 ³⁾	M6	G 1/8x8	59
35	R1620 311 30	69	19,0	16	48 55 ³⁾	39,1	8	8,0 15,0 ³⁾	M6	G 1/8x8	79
45	R1620 411 30	85	20,0	16	60 70 ³⁾	48,5	8	8,0 18,0 ³⁾	M6	G 1/8x8	112
55	R1620 511 30	98	21,0	16	70 80 ³⁾	56,0	8	9,0 19,0 ³⁾	M6	G 1/8x8	152
65	R1620 611 30	124	20,0	16	90	75,7	8	18,0	M6	G 1/8x8	285
25/70 ⁴⁾	R1670 211 40	99	19,0	16	35	29,6	8	8,4	M6	G 1/8x8	65
35/90 ⁴⁾	R1670 311 30	129	19,0	16	50	42,0	8	9,5	M6	G 1/8x8	120

- 1) Impossible pour guide à billes F.N (bride ... bas) et S.N (étroit ... bas)
- 2) Par rapport à la surface de vissage du guide à billes
- 3) Pour guide à billes S.H (étroit,.. haut)
- 4) Guidage à billes sur rails large

Dispositif de transport



Dispositif de transport pour guides à billes

Pour le transport et comme aide au montage

► Matériau : Plastique

Taille	Numéros d'articles	Poids (g)
15	R1653 101 89	2
20	R1653 801 89	3
25	R1653 202 89	4
30	R1653 702 89	10
35	R1653 302 89	10
45	R1653 402 89	20
55	R1653 502 89	31
65	R1653 602 89	58
20/40	R1671 505 89	7
25/70	R1671 201 89	13
35/90	R1671 301 89	33

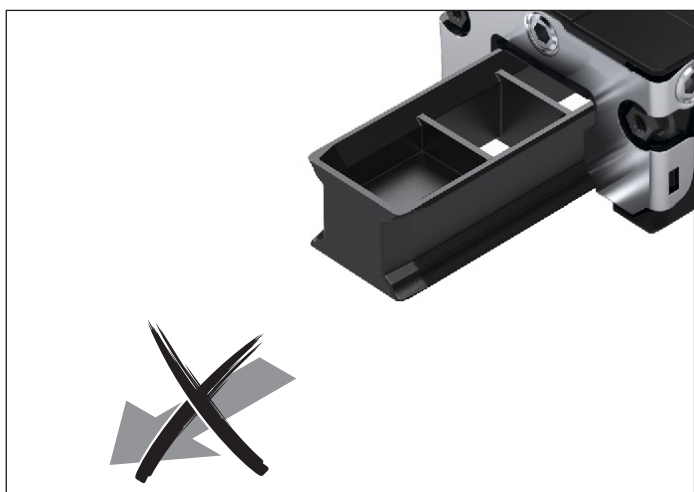

Remarques

Le guide à billes est glissé sur le rail à partir du dispositif de transport. Voir chapitre "Instructions de montage".

⚠ Le dispositif de transport doit demeurer dans le guide à billes jusqu'à que celui-ci soit installé sur le rail de guidage à billes ! Dans le cas contraire, risque de perte des billes !

Unités de lubrification rapportées

Pour des courses atteignant 25 000 km sans relubrification

Avantages pour le montage et le fonctionnement

- ▶ Jusqu'à 25 000 km de course sans relubrification
- ▶ Première lubrification à la graisse seulement requise pour le guide à billes
- ▶ Unités de lubrification rapportées des deux côtés du guide à billes
- ▶ Faibles pertes de lubrifiant
- ▶ Réduction de la consommation d'huile
- ▶ Aucune conduite de lubrification
- ▶ Température de service max. : 60°C
- ▶ Possibilité de remplissage frontal ou latéral de l'unité de lubrification rapportée avec graisseur.
- ▶ Raccord de lubrification à l'avant de l'unité de lubrification rapportée, convient à la lubrification à la graisse du guide à billes.

Guide à billes standard avec deux unités de lubrification rapportées



Taille	Course possible s avec unités de lubrification rapportées (km)
15	15000
20*)	15000
25*)	25 000
30	25 000
35	25 000
45	25 000
55	1500
65	1000

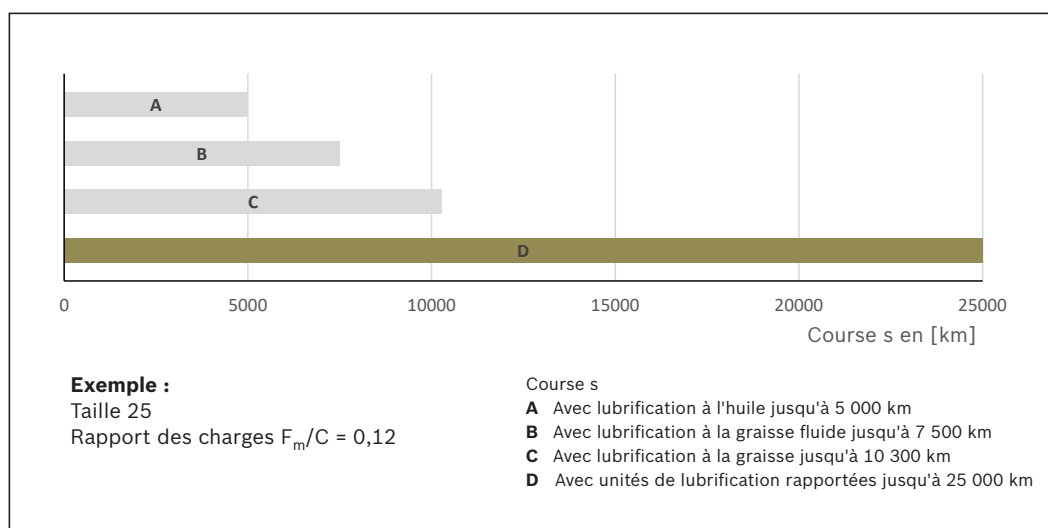

Voir la page suivante pour les références, dessin coté, dimensions et caractéristiques techniques.

*) Les guides à billes bas de type FNN, SNN, FKN et SKN ont des courses plus courtes. Voir diagramme 1 "Intervalles de relubrification en fonction de la charge pour les guides à billes avec unités de lubrification rapportées".

Répartition du lubrifiant

Le concept spécifique de répartition du lubrifiant permet de lubrifier de manière ciblée : directement sur les chemins de roulement et sur la face de tête des rails à billes.

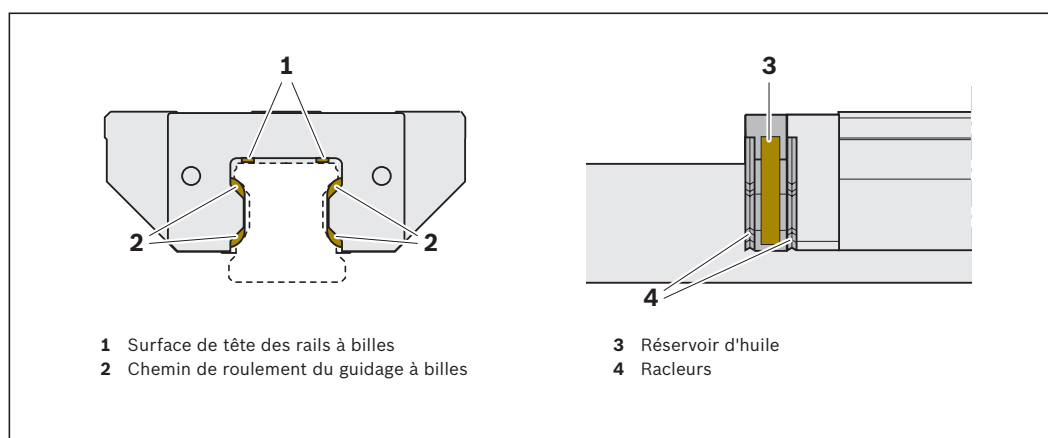

Unité de lubrification rapportée**R1619 .2. 00**Matériau :
Plastique spécial

Les unités de lubrification rapportées R1619 .2. 00 sont prêtes au montage en étant rempli d'huile (Mobil SHC639) et peuvent être montées après la lubrification de base des guides à billes.

Unité de lubrification rapportée**R1619 .2. 10**Matériau :
Plastique spécial

Les unités de lubrification rapportées R1619 .2.10 sont vides en usine.

Huile de lubrification recommandée pour le remplissage initial :

- Mobil SHC 639 (viscosité 1 000 mm²/s à 40 °C)

Avant le montage des unités de lubrification rapportées, une lubrification initiale des guides à billes **à la graisse** est nécessaire ! **Voir chapitre "Lubrification"**.

Si une autre huile de lubrification que celle préconisée est utilisée, vérifier la compatibilité des lubrifiants et faire attention à la course !

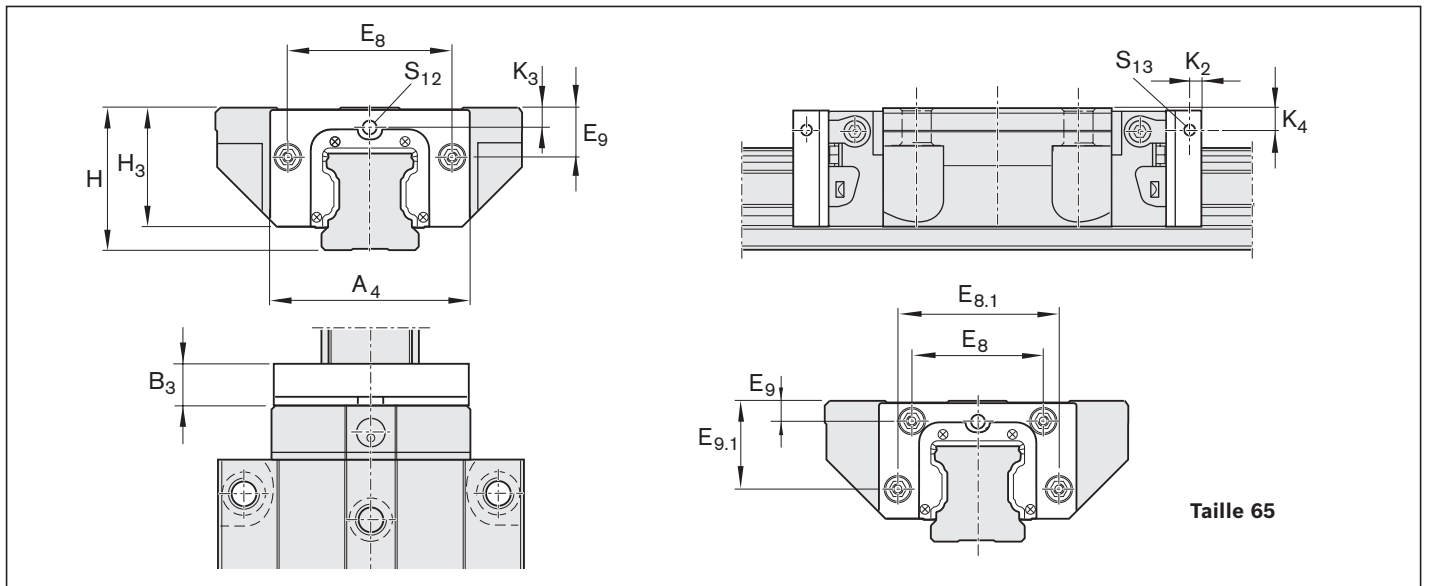

Taille	Numéro d'article	Dimensions (mm)											Huile (cm ³)	Poids (g)	
		A ₄	B ₃	E ₈	E _{8.1}	E ₉ ²⁾	E _{9.1} ²⁾	H	H ₃ ²⁾	K ₂	K ₃ ^{2)/K₄²⁾}	S ₁₂			S ₁₃
15	R1619 125 00	31,8	11,5	24,55	-	6,70	-	24	19,40	5	3,35	M3	M3	1,00	15
						10,70 ³⁾		28 ³⁾	23,40 ³⁾		7,35 ³⁾				
20	R1619 825 00	43,0	12,5	32,50	-	7,30	-	30	24,90	5	3,70	M3	M3	2,20	20
	R1619 826 00 ¹⁾	41,0	12,5	30,50	-	5,60	-	28	22,90	-	3,10	-	M3	1,80	20
25	R1619 225 00	47,0	13,0	38,30	-	11,50	-	36	29,30	5	5,50	M6	M6	2,60	25
						15,50 ³⁾		40 ³⁾	33,30 ³⁾		9,50 ³⁾				
	R1619 226 00 ¹⁾	47,0	13,0	38,30	-	8,50	-	33	26,30	5	4,10	M3	M3	2,50	25
30	R1619 725 00	58,8	14,5	48,40	-	14,60	-	42	35,05	6	6,05	M6	M6	3,85	35
						17,60 ³⁾		45 ³⁾	38,05 ³⁾		9,05 ³⁾				
35	R1619 325 00	69,0	16,0	58,00	-	17,35	-	48	39,85	6	6,90	M6	M6	5,70	50
						24,35 ³⁾		55 ³⁾	46,85 ³⁾		13,90 ³⁾				
45	R1619 425 00	84,0	17,0	69,80	-	20,90	-	60	49,80	7	8,20	M6	M6	9,60	70
						30,90 ³⁾		70 ³⁾	59,80 ³⁾		18,20 ³⁾				
55	R1619 525 00	99,0	18,0	80,00	-	22,30	-	70	57,05	8	8,90	M6	M6	14,50	90
						32,30 ³⁾		80 ³⁾	67,05 ³⁾		18,90 ³⁾				
65	R1619 625 00	124,2	19,0	76,00	100	11,00	53,5	90	75,70	8	16,00	M8	M8	30,00	130

- 1) Pour guide à billes F.N (bride ... bas) et S.N (étroit ... bas)
- 2) Par rapport à la surface de vissage du guide à billes
- 3) Pour guide à billes S.H (étroit,... haut)

Unités de lubrification rapportées

Premier remplissage d'une unité de lubrification rapportée sans huile

- ▶ Enlever la vis sans tête du trou de lubrification (figure 1, pos. 1) et la conserver.
- ▶ Visser le graisseur (2).
- ▶ Poser à plat l'unité de lubrification rapportée (3) à plat, verser la quantité d'huile suivant le tableau 1, laisser reposer env. 36 heures.
- ▶ Vérifier si l'élément lubrifiant est complètement imbibé d'huile. Si nécessaire, faire l'appoint d'huile.
- ▶ Enlever le graisseur.
- ▶ Visser la vis sans tête
- ▶ En cas de taille 20 basse :
Placer les unités de lubrification rapportées dans de l'huile de 10 mm de profondeur pendant 36 heures (voir figure 2).

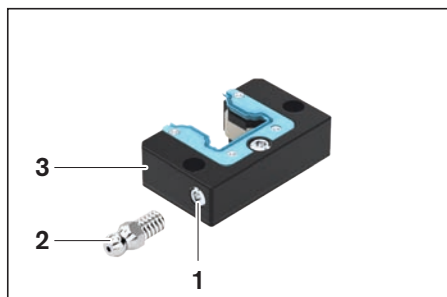

Figure 1

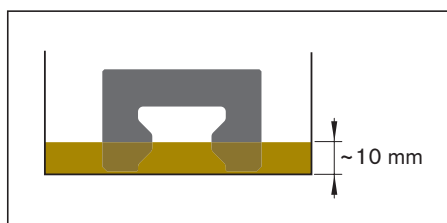

Figure 2

Taille	Quantité d'huile pour le premier remplissage d'une unité de lubrification rapportée non remplie (cm ³)
15	0,90
20	2,00
25	2,40
30	3,85
35	5,70
45	9,60
55	14,50
65	30,00

Tableau 1

Relubrification des unités de lubrification rapportées

Quand l'intervalle de relubrification selon le diagramme 1 est atteint, appliquer la quantité de graisse de relubrification indiquée dans le tableau 1.

- ▶ Relubrification possible par le raccord de lubrification latéral.
- ▶ L'appoint d'une unité de lubrification rapportée taille 20 basse via le raccord de lubrification est **impossible** (voir Figure 2).

Remarque

Rexroth recommande d'échanger les unités de lubrification rapportées au bout de 3 ans au plus tard, et de regraisser les guides à billes avant le montage des nouvelles unités de lubrification rapportées.

Relubrification des guides à billes

En cas de conditions de fonctionnement propres, les guides à billes peuvent être relubrifiés avec de la graisse (Dynalub 510) sur la face avant. Pour la relubrification des guides à billes **à la graisse**, voir chapitre Lubrification

⚠ L'utilisation d'autres lubrifiants que ceux recommandés peut entraîner un raccourcissement des intervalles de relubrification, une perte de puissance pour les courses courtes et les rapports de charge, ainsi que d'éventuelles interactions chimiques entre les matières plastiques, les lubrifiants et les agents de conservation.

Les intervalles de relubrification recommandés dépendent des influences environnementales, des charges et des types de charges.

Les influences environnementales sont par exemple les copeaux fins, les abrasions minérales et autres, les solvants et la température. Les charges et les types de charges sont par exemple des vibrations, des chocs et des basculements.

⚠ Le fabricant ne connaît pas les conditions de service. Seuls des essais réalisés par l'utilisateur ou des observations très précises permettent d'assurer la sécurité en matière d'intervalles de relubrification.

⚠ Éviter toute chute de lubrifiant de refroidissement aqueux sur les rails à billes et les guides à billes !

Intervalle de relubrification en fonction de la charge pour les guides à billes avec unités de lubrification rapportées

Valable dans les conditions suivantes :

- ▶ Lubrifiants pour guides à billes :
Dynalub 510 (graisse NLGI 2) ou
Castrol Tribol GR 100-2 PD ou
Elkalube GLS 135/N2
- ▶ Lubrifiant unités de lubrification rapportées :
Mobil SHC 639 (huile synthétique)
- ▶ Vitesse maximale : $v_{\max} = 2 \text{ m/s}$
- ▶ Pas d'introduction de fluides
- ▶ Racleurs standard (SS)
- ▶ Température ambiante : $T = 10 - 40 \text{ °C}$

Légende

C	= Capacité de charge dynamique	(N)
F_m	= Charge des roulements équivalente dynamique	(N)
F_m/C	= Rapport de charge	(-)
s	= Intervalle de relubrification exprimé en course	(km)



Diagramme 1

*) Pour guide à billes F.N (bride ... bas) et S.N (étroit ... bas)

Montage des unités de lubrification rapportées

Instruction de montage

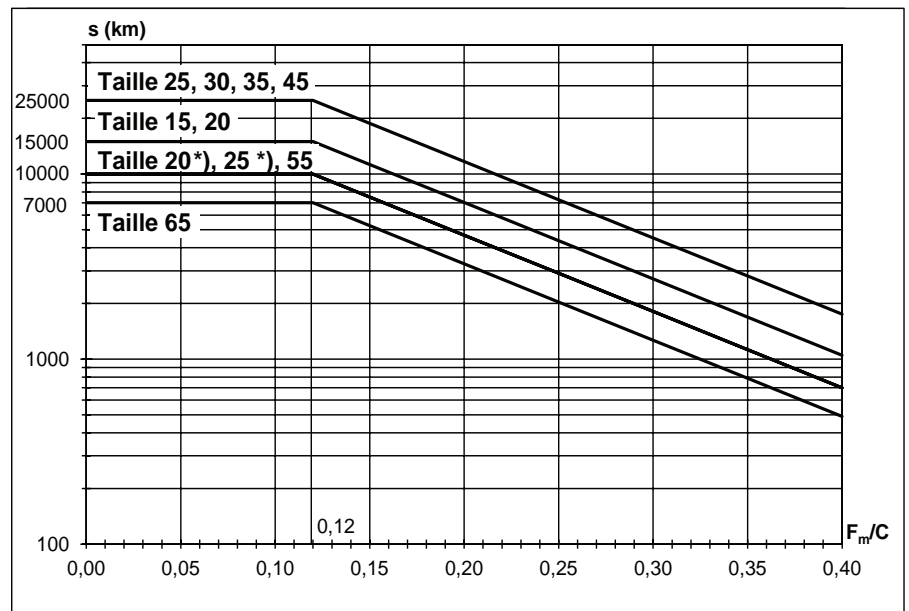
Les pièces requises pour le montage sont fournies (vis enduites, racleur et graisseur).
Monter une unité de lubrification rapportée sur chaque extrémité du guide à billes (figure 3, pos. 3) !
Ne pas sortir le guide à billes du rail à billes !

Guide à billes jusqu'à la taille 45 (Figure 3a) :

La broche lubrifiante (2) fournie doit être montée entre la plaque de graissage et le guide à billes ! (Elle contient un trou de lubrification.)

- ▶ Enlever les vis sans tête (1).
- ▶ Visser la broche lubrifiante (2).
- ▶ Monter les unités de lubrification rapportées (3).
- ▶ Placer les joints toriques (5) entre le guide à billes et les unités de lubrification rapportées.
- ▶ Serrer les vis (4) au couple de serrage M_A (voir tableau 2).

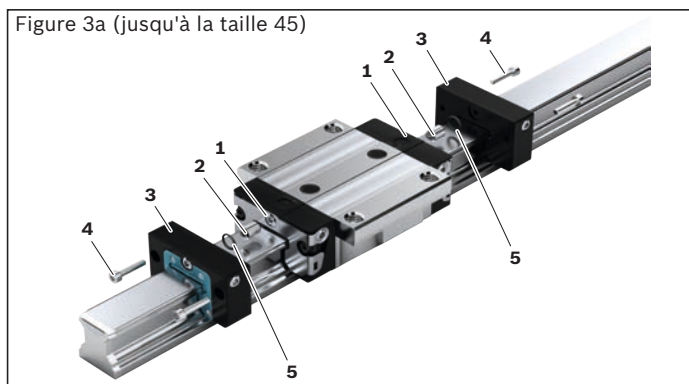

Guide à billes à partir de la taille 55 (Figure 3b) :

- ▶ Monter les unités de lubrification rapportées (3).
- ▶ Enlever les vis sans tête (1) et placer les joints toriques (5) entre le guide à billes et les unités de lubrification rapportées.
- ▶ Serrer les vis (4) au couple de serrage M_A (voir tableau 2).

Taille	Pos. 4	Couple de serrage M_A (Nm)
15	M2,5 x 12	0,3
20	M3 x 14	0,6
25	M3 x 14	0,6
30	M3 x 14	1,2
35	M3 x 16	1,2
45	M4 x 18	1,6
55	M5 x 18	2,0
65	M4 x 20	1,6

Tableau 2

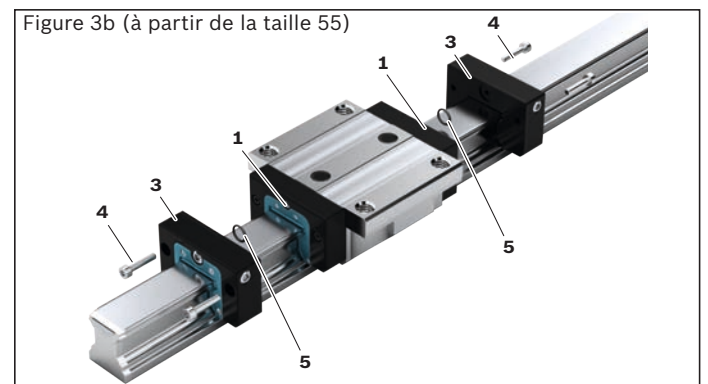

Soufflet

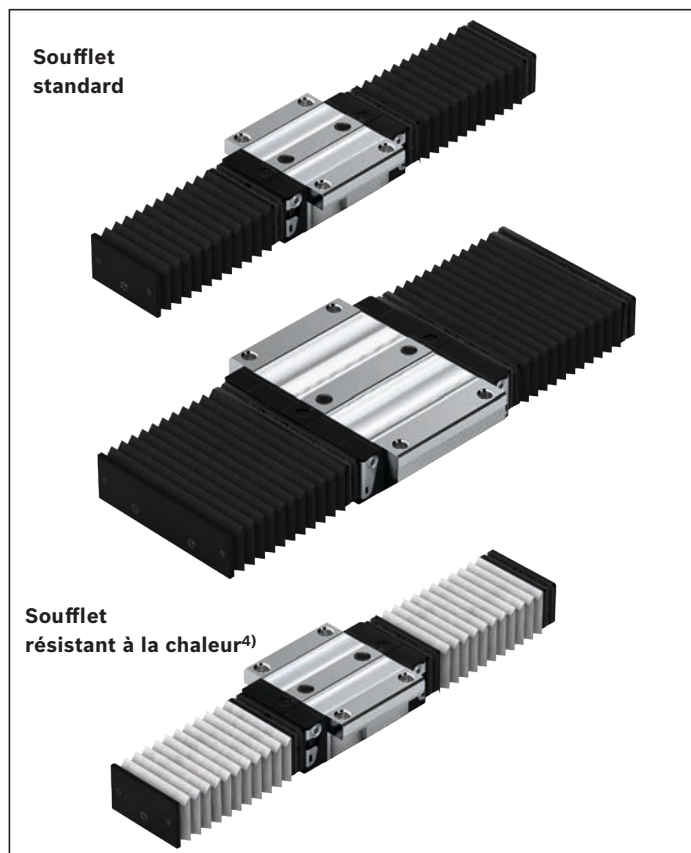

Soufflet standard

R1620 .0. 00

- ▶ Matériau : tissu en polyester recouvert de polyuréthane
- ▶ Plaque de lubrification en aluminium

Soufflet résistant à la chaleur⁴⁾

R1620 .5. 00

- ▶ Matériau : tissu Nomex, métallisé

Résistance à la température

- ▶ Pas combustible ni inflammable
- ▶ Résiste aux étincelles, aux projections de soudage et aux copeaux brûlants
- ▶ Pointes de température jusqu'à 200 °C possibles devant l'enveloppe de protection
- ▶ Température de service 80 °C pour l'ensemble du soufflet

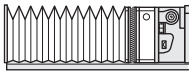
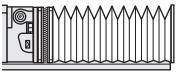
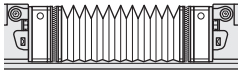
Taille	Référence, nombre de plis		
	 Type 1 : avec plaque de lubrification¹⁾ et tôle d'extrémité Type 6 : avec ULR²⁾ et tôle d'extrémité Soufflet standard	 Type 2 : avec cadre de fixation et tôle d'extrémité	 Type 3 : avec 2 plaques de lubrification¹⁾ Type 7 : avec 2 ULR²⁾
15	R1620 10. 00, ...	R1620 102 00, ...	R1620 10. 00, ...
20	R1620 80. 00, ...	R1620 802 00, ...	R1620 80. 00, ...
25	R1620 20. 00, ...	R1620 202 00, ...	R1620 20. 00, ...
30	R1620 70. 00, ...	R1620 702 00, ...	R1620 70. 00, ...
35	R1620 30. 00, ...	R1620 302 00, ...	R1620 30. 00, ...
45	R1620 40. 00, ...	R1620 402 00, ...	R1620 40. 00, ...
55	R1620 50. 00, ...	R1620 502 00, ...	R1620 50. 00, ...
65	R1620 60. 00, ...	R1620 602 00, ...	R1620 60. 00, ...
20/40³⁾	–	R1670 502 00, ...	–
25/70³⁾	–	R1670 202 00, ...	–
35/90³⁾	–	R1670 302 00, ...	–
	Soufflet résistant à la chaleur⁴⁾		
25	R1620 25. 00, ...	R1620 252 00, ...	R1620 25. 00, ...
30	R1620 75. 00, ...	R1620 752 00, ...	R1620 75. 00, ...
35	R1620 35. 00, ...	R1620 352 00, ...	R1620 35. 00, ...
45	R1620 45. 00, ...	R1620 452 00, ...	R1620 45. 00, ...
55	R1620 55. 00, ...	R1620 552 00, ...	R1620 55. 00, ...
65	R1620 65. 00, ...	R1620 652 00, ...	R1620 65. 00, ...

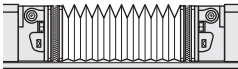
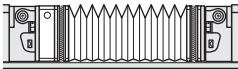
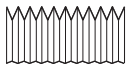
Taille	Référence, nombre de plis		
	 Type 4 : avec 2 cadres de fixation	 Type 5 : avec plaque de lubrification ¹⁾ et cadre de fixation Type 8 : avec ULR ²⁾ et cadre de fixation	 Type 9 : Soufflet libre (Pièce détachée)
Soufflet standard			
15	R1620 104 00, ...	R1620 10. 00, ...	R1600 109 00, ...
20	R1620 804 00, ...	R1620 80. 00, ...	R1600 809 00, ...
25	R1620 204 00, ...	R1620 20. 00, ...	R1600 209 00, ...
30	R1620 704 00, ...	R1620 70. 00, ...	R1600 709 00, ...
35	R1620 304 00, ...	R1620 30. 00, ...	R1600 309 00, ...
45	R1620 404 00, ...	R1620 40. 00, ...	R1600 409 00, ...
55	R1620 504 00, ...	R1620 50. 00, ...	R1600 509 00, ...
65	R1620 604 00, ...	R1620 60. 00, ...	R1600 609 00, ...
20/40 ³⁾	R1670 504 00, ...	–	R1670 509 00, ...
25/70 ³⁾	R1670 204 00, ...	–	R1670 209 00, ...
35/90 ³⁾	R1670 304 00, ...	–	R1670 309 00, ...
Soufflet résistant à la chaleur ⁴⁾			
25	R1620 254 00, ...	R1620 25. 00, ...	R1600 259 00, ...
30	R1620 754 00, ...	R1620 75. 00, ...	R1600 759 00, ...
35	R1620 354 00, ...	R1620 35. 00, ...	R1600 359 00, ...
45	R1620 454 00, ...	R1620 45. 00, ...	R1600 459 00, ...
55	R1620 554 00, ...	R1620 55. 00, ...	R1600 559 00, ...
65	R1620 654 00, ...	R1620 65. 00, ...	R1600 659 00, ...

Poids sur demande

- 1) La plaque de lubrification n'est pas nécessaire pour les guides à billes avec raccordement de lubrification latéral
- 2) ULR= unité de lubrification rapportée
- 3) Guidage à billes sur rails large
- 4) Hauteur de construction (voir le dessin coté/dimensions soufflet résistant à la chaleur)

Exemple de commande :

- ▶ Soufflet
- ▶ Taille 35
- ▶ Standard
- ▶ Type 6, avec unité de lubrification rapportée et tôle d'extrémité
- ▶ Nombre de plis : 36

Exemple : R1620 3 0 6 00 36 Soufflet

Standard = 0
Résistant = 5
à la chaleur
Types 1 – 9

Soufflet

Instruction de montage

- ▶ Le soufflet est prémonté.
- ▶ Les vis de fixation sont fournies.

- ▶ Soufflet avec plaque de graissage (types 1, 3 – 5)
Taille 15 – 20 :
 Un graisseur à cuvette avec tenons d'impact est fourni.
- ▶ **Taille 25 – 65 et large :**
 Le graisseur du guide à billes peut être utilisé.

- ▶ Pour les types 1 et 2, il faut usiner sur la face avant du rail à billes SNS un taraudage M4x10 avec un chanfrein 2 x 45°.
- ▶ Pour rail à billes BNS : usiner deux taraudages pour chaque.

- ▶ Respecter les instructions de montage

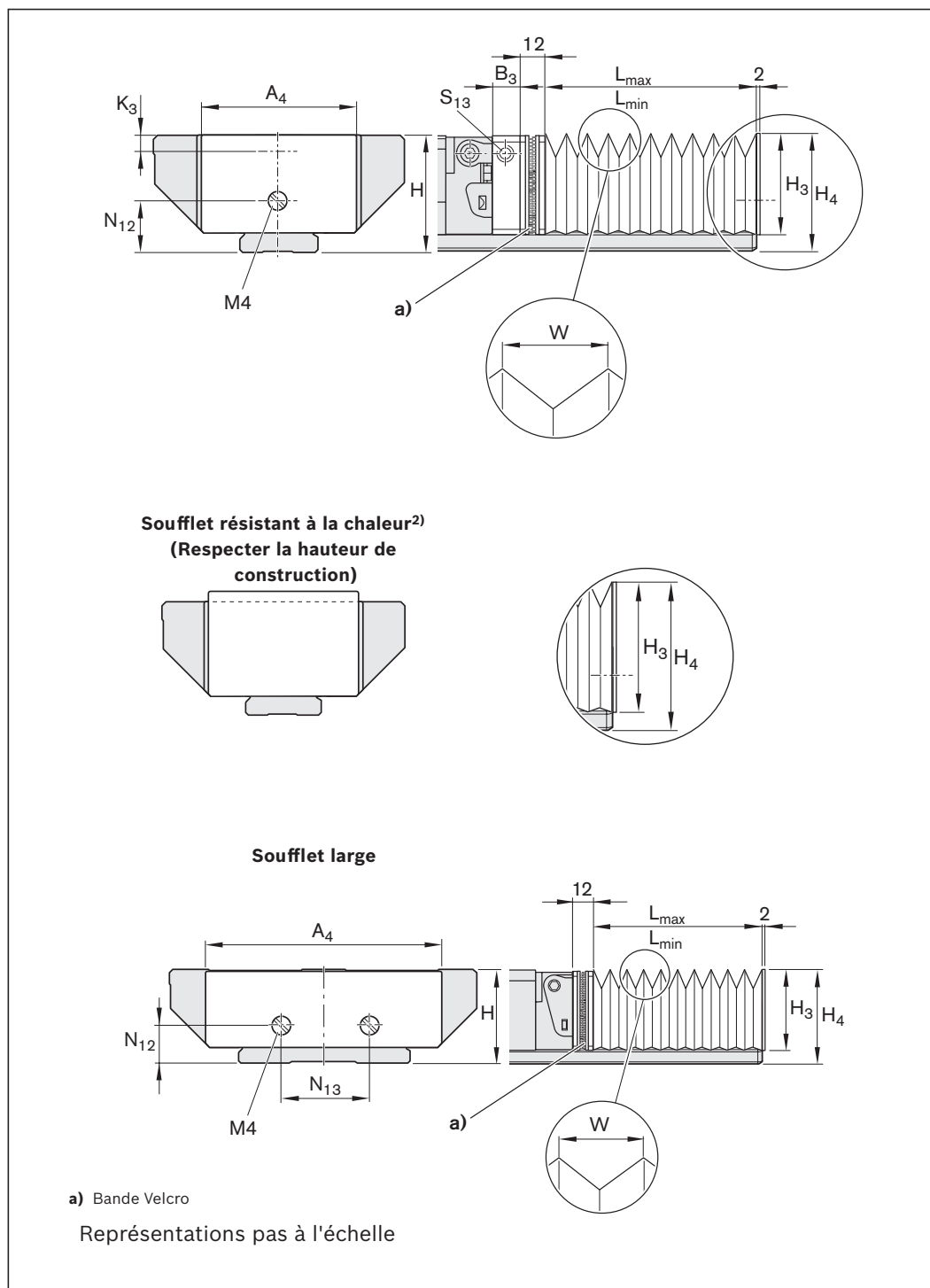

Soufflet standard

Taille	Dimensions (mm)										Facteur U
	A ₄	B ₃	H	H ₃	H ₄	K ₃	N ₁₂	N ₁₃	S ₁₃	W	
15	45	11	24	26,5	31,5	3,4	11,0	-	M3	19,9	1,18
20	42	12	30	24,0	29,2	3,5	13,0	-	M3	10,3	1,33
25	45	12	36	28,5	35,0	6,0	15,0	-	M3	12,9	1,32
30	55	12	42	34,0	41,0	8,0	18,0	-	M6	15,4	1,25
35	64	12	48	39,0	47,0	8,0	22,0	-	M6	19,9	1,18
45	83	12	60	49,0	59,0	8,0	30,0	-	M6	26,9	1,13
55	96	12	70	56,0	69,0	9,0	30,0	-	M6	29,9	1,12
65	120	14	90	75,0	89,0	18,0	40,0	-	M8x1	40,4	1,08
20/40 ¹⁾	73	-	27	31,0	35,0	-	11,5	-	-	19,9	1,12
25/70 ¹⁾	101	-	35	29,0	35,0	-	14,0	26	-	12,9	1,25
35/90 ¹⁾	128	-	50	42,0	49,0	-	21,5	40	-	19,9	1,18

Soufflet résistant à la chaleur²⁾

Taille	Dimensions (mm)										Facteur U
	A ₄	B ₃	H	H ₃	H ₄	K ₃	N ₁₂	N ₁₃	S ₁₃	W	
25	62	12	36	39,0	44,5	6,0	15	-	M6	25,9	1,25
30	67	12	42	42,0	47,5	8,0	18	-	M6	25,9	1,25
35	74	12	48	47,0	54,0	8,0	22	-	M6	29,9	1,21
45	88	12	60	55,0	64,0	8,0	30	-	M6	32,9	1,18
55	102	12	70	63,0	75,0	9,0	30	-	M6	37,9	1,16
65	134	14	90	86,0	99,0	18,0	40	-	M8x1	52,4	1,11

1) Guidage à billes sur rails large

 2) Hauteur de construction (cote H₄ par rapport à la cote H)

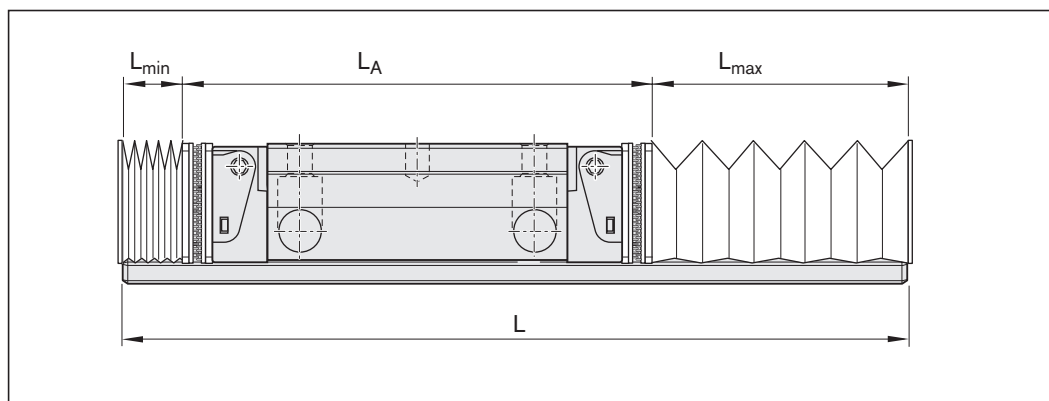
Calcul

Soufflet

$$L_{\max} = (\text{course} + 30) \cdot U$$

$$L_{\min} = L_{\max} - \text{course}$$

$$\text{Nombre de soufflets} = \frac{L_{\max}}{W} + 2$$

 L_{\max} = Soufflet étiré (mm)

 L_{\min} = Soufflet comprimé (mm)

Course = Course (mm)

U = Facteur de calcul (-)

W = Extension maximum du soufflet (mm)

L = Longueur du rail à billes (mm)

 L_A = Longueur du guide à billes avec cadre de fixation (mm)

Longueur du rail à billes

$$L = L_{\min} + L_{\max} + L_A$$

Graisseur, raccordements de lubrification, rallonges

Graisseur à cuvette selon DIN 3405

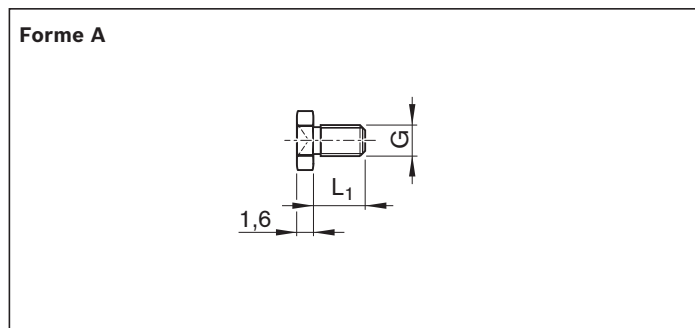

Numéro d'article	Dimensions (mm)		Poids (g)
	G	L ₁	
R3417 029 09	M3	5	0,3
R3417 032 09 ¹⁾			

1) Graisseur Resist NR II en acier résistant à la corrosion selon DIN EN 10088

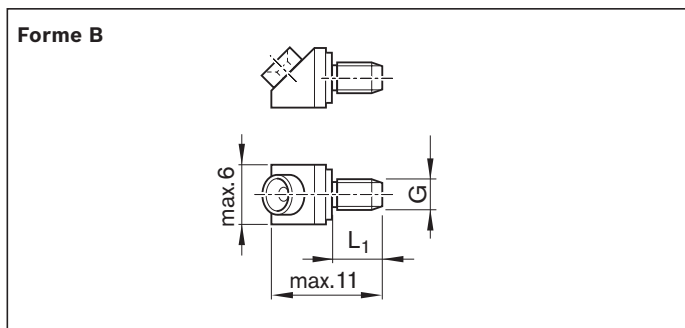

Numéro d'article	Dimensions (mm)		Poids (g)
	G	L ₁	
R3417 004 09	M3	5	1,5

Graisseur à billes

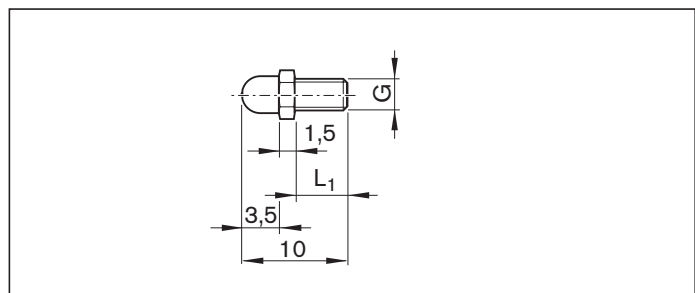

Numéro d'article	Dimensions (mm)		Poids (g)
	G	L ₁	
R3417 005 01 ¹⁾	M3	5	0,5

1) Matériau : laiton

Graisseur conique selon DIN 71412

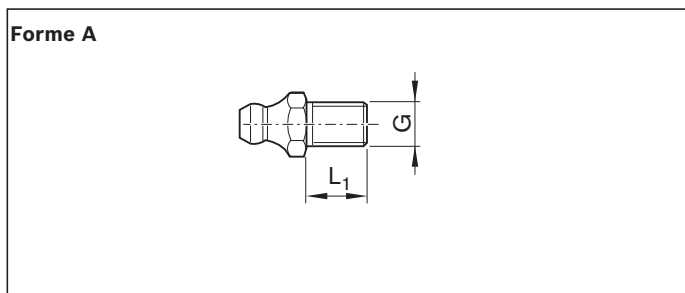

Numéro d'article	Dimensions (mm)		Poids (g)
	G	L ₁	
R3417 008 02	M6	8	2,6
R3417 016 02 ¹⁾			

1) Graisseur Resist NR II en acier résistant à la corrosion selon DIN EN 10088

Graisseur conique selon DIN 71412

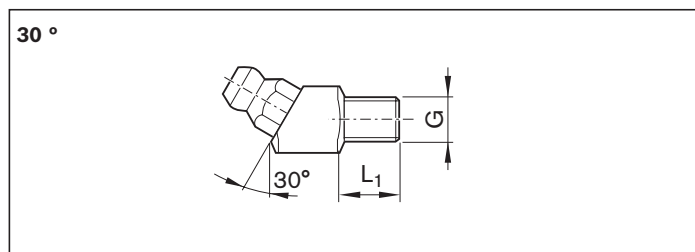

Numéro d'article	Dimensions (mm)		Poids (g)
	G	L ₁	
R3417 023 02	M6	8	7,4

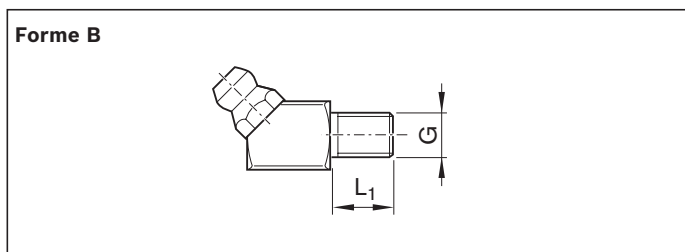

Numéro d'article	Dimensions (mm)		Poids (g)
	G	L ₁	
R3417 007 02	M6	8	7,4
R3417 006 02	M8x1	8	8,0

**Raccords de lubrification
Flexible en plastique pour
raccord de lubrification**

Flexible en
plastique Ø 3 mm



Numéro d'article	Dimensions			Poids (kg)
	Ø extérieur (mm)	Ø intérieur (mm)	Longueur (m)	
R3499 287 00	3	1,7	50	0,4

Jointts toriques

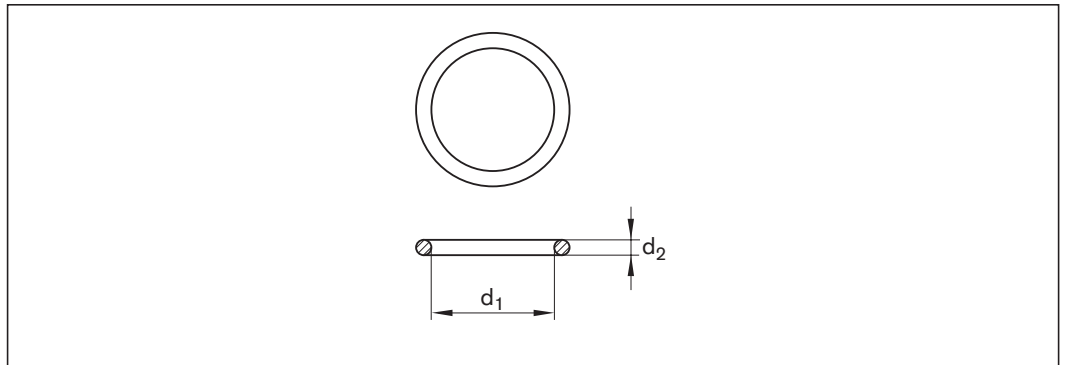

Numéro d'article	d ₁ x d ₂ (mm)	Poids
R3411 130 01	4 x 1,0	
R3411 131 01	5 x 1,0	
R3411 003 01	6 x 1,5	0,03

Tube de buse

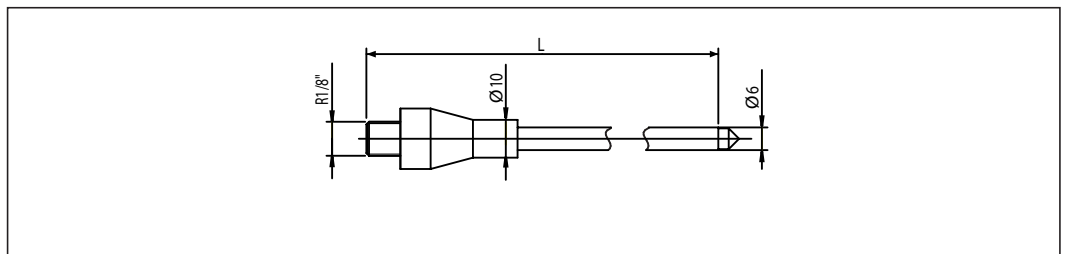

Numéro d'article	Dimensions (mm)	Poids (g)
	L	
R3455 030 44	200	158

Graisser, raccordements de lubrification, rallonges

Raccords de lubrification

Réducteurs

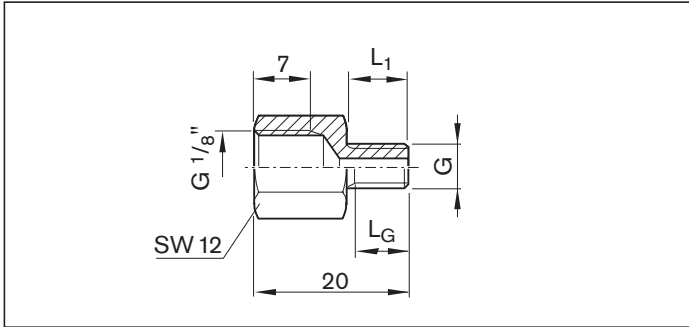

Numéro d'article	Dimensions (mm)			Poids (g)
	G	L ₁	L _G	
R3455 030 34	M6	8	6,5	7,5

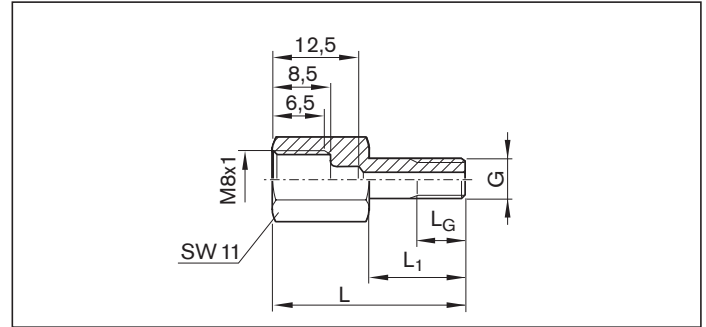

Numéro d'article	Dimensions (mm)				Poids (g)
	G	L	L ₁	L _G	
R3455 030 53	M8x1	28,5	14,5	8	10

Rallonges

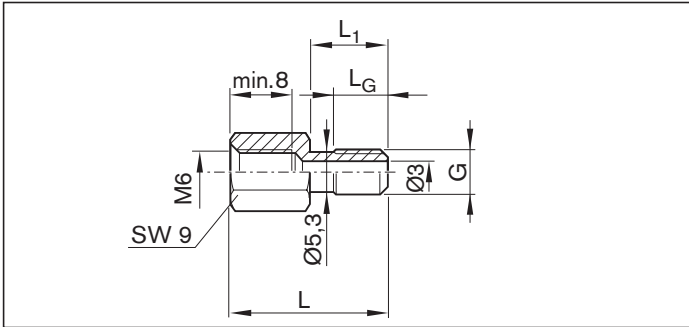

Numéro d'article	Dimensions (mm)				Poids (g)
	G	L	L ₁	L _G	
R3455 030 69	M6	21,0	10,5	7	5,0
R3455 030 87	M6	25,0	14,5	8	5,5
R3455 030 85	M6	26,5	16,0	7	5,0

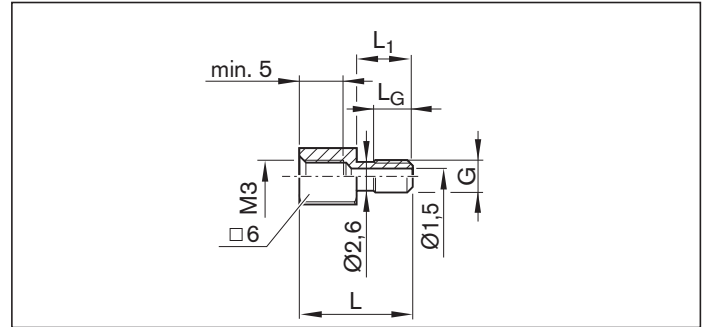

Numéro d'article	Dimensions (mm)				Poids (g)
	G	L	L ₁	L _G	
R3455 030 78	M3	16,5	8,5	6	2,5

Pièces de raccordement

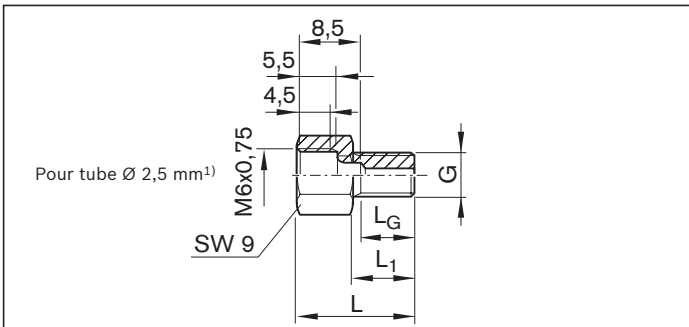

Numéro d'article	Dimensions (mm)				Poids (g)
	G	L	L ₁	L _G	
R3455 030 38	M6	15,5	8	6,5	4,1

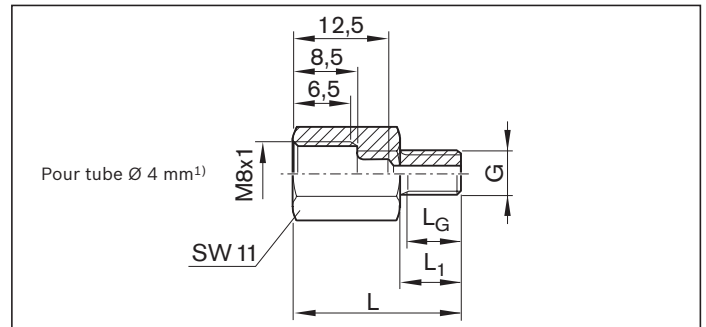

Numéro d'article	Dimensions (mm)				Poids (g)
	G	L	L ₁	L _G	
R3455 030 37	M6	22	8	6,5	8,8

1) Pour raccordement selon DIN 2353 (vissage de tuyau non soudé)

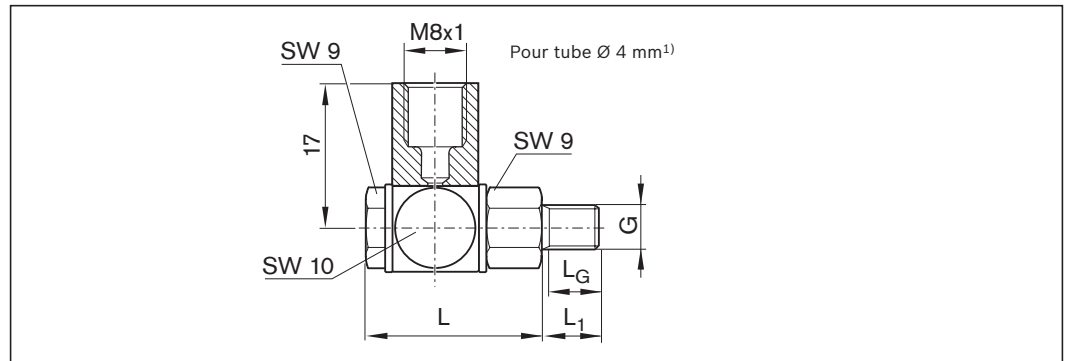
Raccords pivotants

Numéro d'article	Dimensions (mm)				Poids (g)
	G	L	L ₁	L _G	
R3417 018 09	M6	21,5	8	6,5	18,6

1) Pour raccordement selon DIN 2353 (vissage de tuyau non soudé)

Raccords enfichables droits
Raccordements enfichables
pour flexibles en plastique
et tubes en métal

⚠ Non admis pour les guides à billes avec accessoires sur face avant

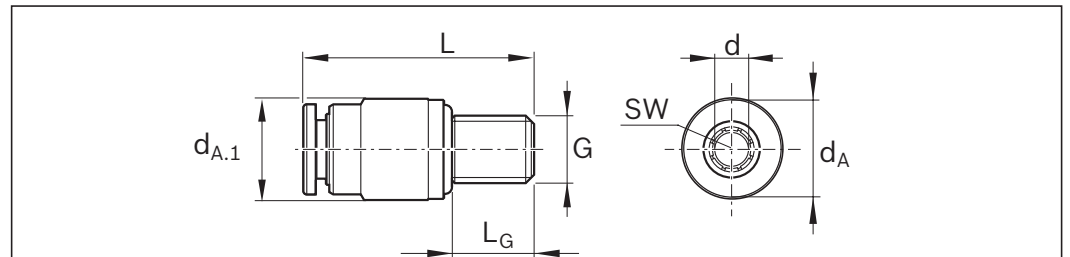

Numéro d'article	Dimensions (mm)							Poids (g)
	d _A	d _{A.1}	d _{±0,1}	G	L	L _G	SW	
R3417 073 09	6,5	6,5	3	M3	16	5	1,5 ¹⁾	1,6
R3417 074 09	6,5	8	3	M5	16	5	2	2,5
R3417 075 09	9	9	4	M6	24,5	8	2,5	4,9
R3417 076 09	11	11	6	M6	26	8	2,5	6,2

1) Couple de serrage maximal : M_A = 0,5 Nm

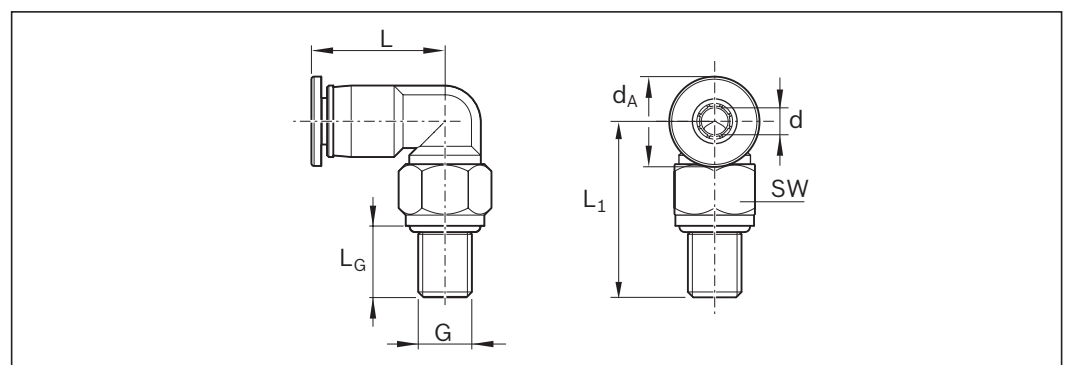
Raccordements à fiches
d'angle orientable¹⁾

Numéro d'article	Dimensions (mm)							Poids (g)
	d _A	d _{±0,1}	G	L	L ₁	L _G	SW	
R3417 077 09	6,5	3	M3	11,2	14,7	5	6 ²⁾	3,8
R3417 078 09	9	4	M6	18,1	18,1	8	9	10,8
R3417 079 09	11	6	M6	20,8	18,1	8	9	12,9

1) Pression de graissage maximale : 30 bars (avec presse à levier manuelle, appuyer doucement)

2) Couple de serrage maximal : M_A = 0,5 Nm

Description du produit

Rexroth propose une interchangeabilité illimitée grâce aux nombreuses possibilités de combinaisons de toutes les variantes de rails à billes avec tous les accessoires dans une même taille.

Le programme complet offre les meilleures performances pour toutes les exigences particulières.

Vue d'ensemble des modèles d'accessoires pour rail à billes

Bande de recouvrement non fixée



Mandrin d'expansion

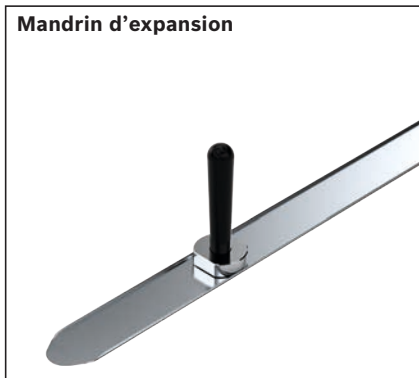

Kit de montage pour bande de recouvrement avec auxiliaire de montage et équerre de dépose

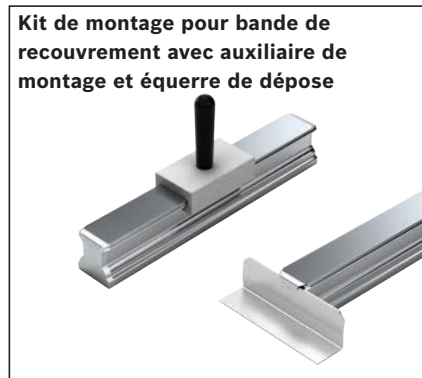

Fixations de bande en aluminium



Capsule de protection en plastique

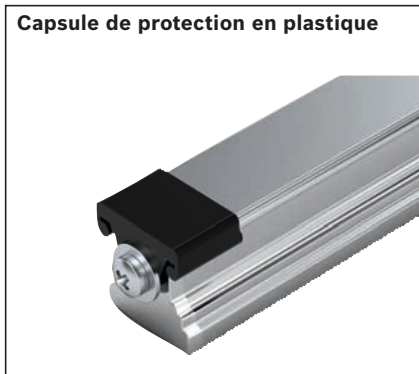

Capsule de protection en plastique

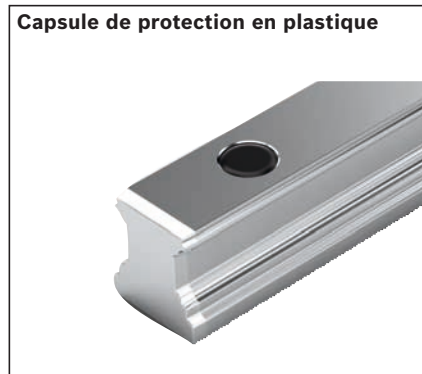

Capuchon de protection en acier



Dispositif de montage en deux pièces pour les capuchons de protection en acier



Auxiliaire de montage



Lardon conique (sauf BNS)



Ouvre-carton



Bande de recouvrement

Instruction de montage pour la bande de recouvrement

Fixer la bande de recouvrement !

- ▶ Respecter les instructions de montage !
Demander les "Instructions de montage pour la bande de recouvrement".

Avantages

Enclipsage et retrait simples de la bande de recouvrement.

- ▶ D'où : grande simplification de la mise en place et rapidité du montage :
 - ▶ Le rebouchage de chaque alésage est inutile.
 - ▶ Aucune nécessité d'attendre le durcissement d'adhésif pour les bandes collées.
- ▶ Possibilités multiples de montage et démontage (jusqu'à quatre fois).

Exécutions et fonctions

A Bande de recouvrement à siège fixe (standard)

- ▶ La bande de recouvrement est enclipsée avant le montage des guides à billes et est fixée à demeure.

B Bande de recouvrement à section mobile

- ▶ Destinée au montage ou à l'échange de la bande de recouvrement lorsqu'il n'est pas possible de retirer la construction périphérique ou les guides à billes.
- ▶ Une section de la bande de recouvrement avec siège fixe s'évase légèrement avant de s'installer facilement sous les guides à billes.

Un mandrin d'expansion pour les bandes de recouvrement permet de réaliser une section mobile ultérieurement. Avant tout, il faut ajuster la longueur de la section mobile L_s en fonction du type de montage.

- ⚠ La bande de recouvrement est une pièce de précision exigeant une manipulation soignée. Elle ne doit en aucun cas être pliée.
Danger de blessures sur les arêtes latérales et aux extrémités de la bande de recouvrement !
Porter des gants de protection.

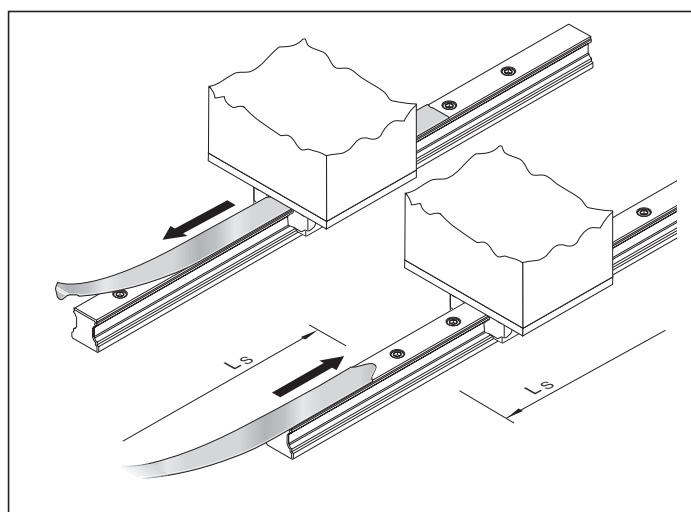
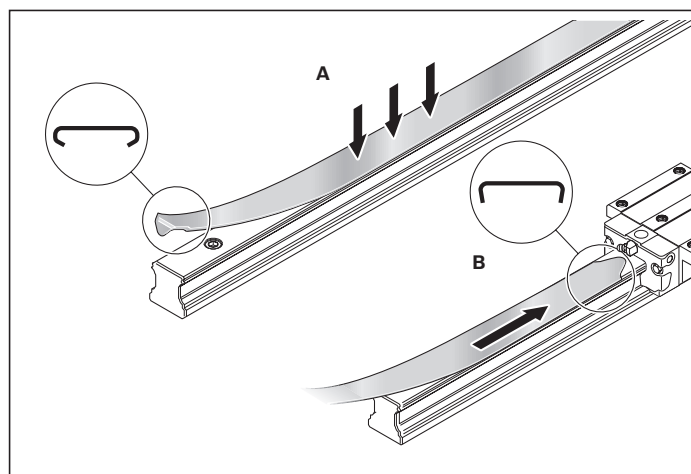
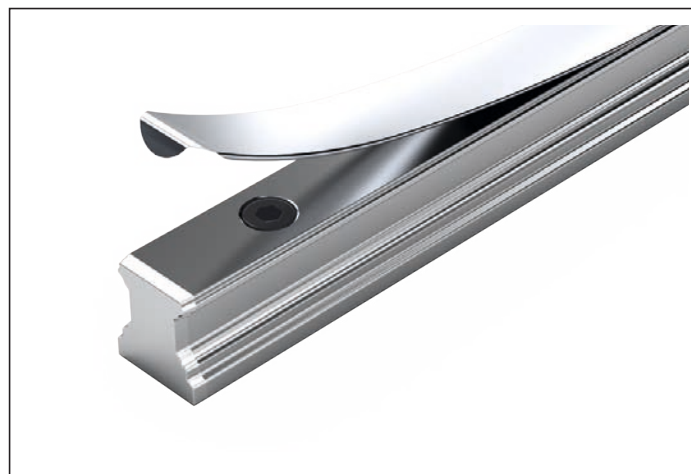

Voir la page suivante pour les références, dessin coté, dimensions et poids.

Bande de recouvrement

Bande de recouvrement non fixée

Pour montage initial, stockage et échange

Remarque

Une bande de recouvrement avec siège fixe ou section mobile est disponible pour chaque rail à billes SNS.

Exemple de commande 1 (Bande de recouvrement standard avec siège fixe)

- ▶ Rail à billes SNS
- ▶ Taille 35
- ▶ Longueur de rail
L = 2696 mm

Numéro d'article :

R1619 330 20,2696 mm

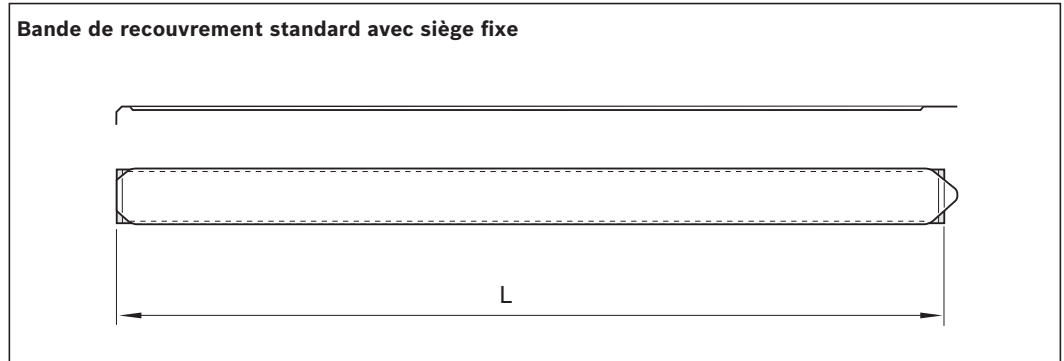

Taille	Bande de recouvrement standard avec siège fixe Référence, longueur de rail L (mm)	Poids (g/m)
15	R1619 130 00, ...	10
20	R1619 830 00, ...	29
25	R1619 230 00, ...	32
30	R1619 730 00, ...	40
35	R1619 330 20, ...	80
45	R1619 430 20, ...	100
55	R1619 530 20, ...	120
65	R1619 630 20, ...	148

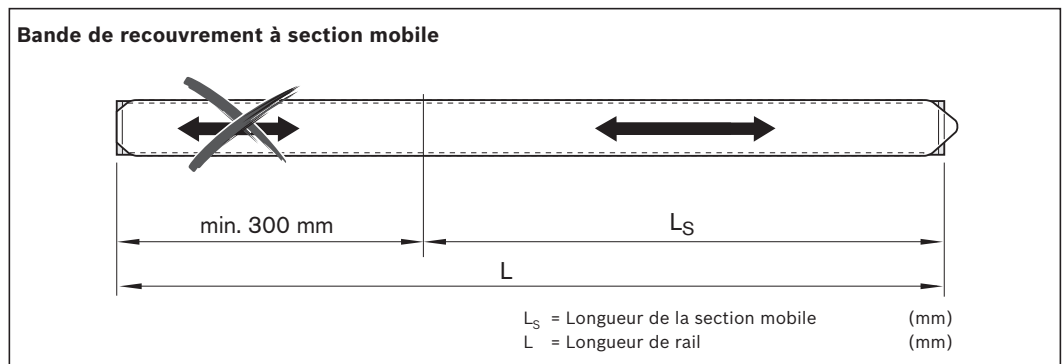

Exemple de commande 2 (Bande de recouvrement à section mobile)

- ▶ Rail à billes SNS
- ▶ Taille 35
- ▶ Longueur de rail
L = 2696 mm
- ▶ Longueur de la section mobile
L_s = 1200 mm

Numéro d'article :

R1619 330 30, 2696, 1200 mm

Taille	Bande de recouvrement à section mobile Référence, longueur de rail L (mm) Longueur de la section mobile L _s (mm)	Poids (g/m)
15	R1619 130 10, ...	10
20	R1619 830 10, ...	29
25	R1619 230 10, ...	32
30	R1619 730 10, ...	40
35	R1619 330 30, ...	80
45	R1619 430 30, ...	100
55	R1619 530 30, ...	120
65	R1619 630 30, ...	148

Mandrin d'expansion

Pour la réalisation d'une section mobile sur une bande de recouvrement



Taille	Numéro d'article	Poids (g)
15	R1619 115 10	40
20	R1619 815 10	50
25	R1619 215 10	80
30	R1619 715 10	100
35	R1619 315 30	100
45	R1619 415 30	130
55	R1619 515 30	210
65	R1619 615 30	270

Kit de montage pour bande de recouvrement

Aide au montage et équerre de dépose

Instruction de montage

- Le kit comprend une aide de montage (A) pour enclipser la bande de recouvrement et une équerre de dépose (B) pour son démontage.

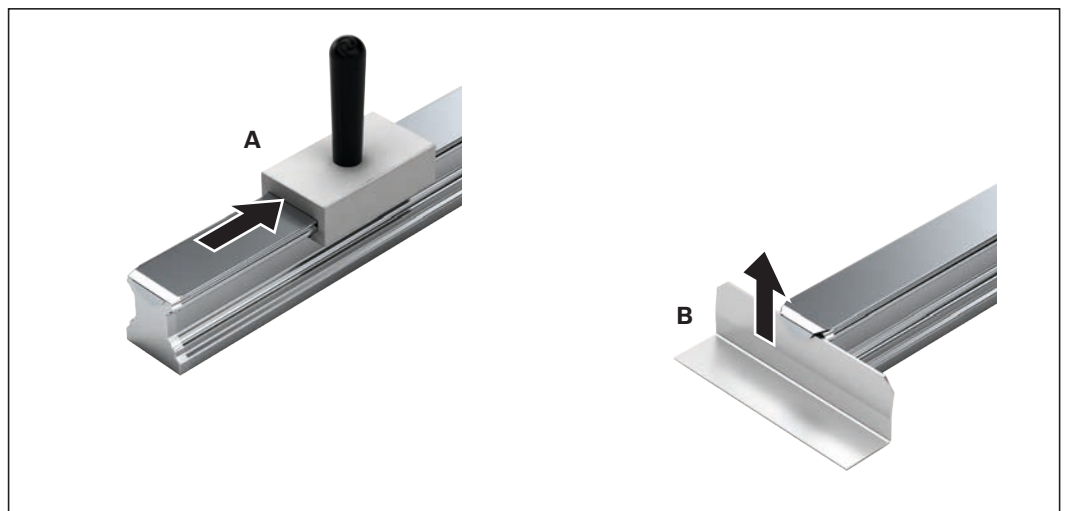
**Respecter les instructions de montage !**

- Demander les "Instructions de montage pour la bande de recouvrement".

Taille	Numéro d'article	Poids (g)
25	R1619 210 80	170
30	R1619 710 80	200
35	R1619 310 60	200
45	R1619 410 60	210
55	R1619 510 60	210
65	R1619 610 60	280

Bande de recouvrement

Fixation de la bande de recouvrement

Instruction de montage

- ▶ Rexroth recommande l'utilisation de fixations de bande :
- ▶ Empêche le soulèvement inopiné de la bande et le passage des impuretés
- ▶ Fixe la bande de recouvrement

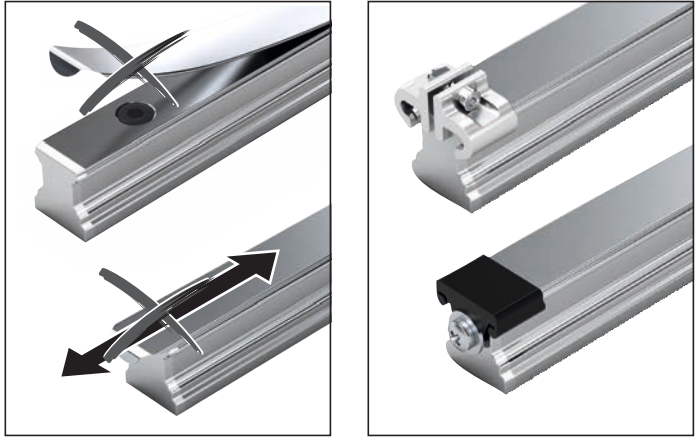

Fixations de bande

Pour rails à billes sans taraudages sur face avant

Matériau :

- ▶ Fixation de bande en aluminium (anodisé)
- ▶ Écrou et vis de serrage en acier résistant à la corrosion selon DIN EN 10088

Taille	Kit (2 pièces par unité)		Grand paquet (100 pièces par unité)	
	Numéro d'article (Unité)	Poids (g)	Numéro d'article (Unité)	Poids (kg)
15	R1619 139 50	11	R1619 139 60	0,55
20	R1619 839 50	13	R1619 839 60	0,65
25	R1619 239 50	14	R1619 239 60	0,70
30	R1619 739 50	22	R1619 739 60	1,10
35	R1619 339 50	30	R1619 339 60	1,50
45	R1619 439 50	56	R1619 439 60	2,80
55	R1619 539 50	62	R1619 539 60	3,10
65	R1619 639 50	84	R1619 639 60	4,20

Capsules de protection

Pour rails à billes avec taraudages sur face avant

Matériau :

- ▶ Capsule de protection en plastique, noire
- ▶ Vis en acier résistant à la corrosion selon DIN EN 10088
- ▶ Rondelle en acier galvanisé

Taille	Capsule individuelle		Kit (2 pièces par unité avec vis)		Grand paquet	
	Numéro d'article (sans vis)	Poids (g)	Numéro d'article (Unité)	Poids (g)	Référence/pièce (sans vis)	Poids (kg)
15	R1619 139 00	0,8	R1619 139 20	5,5	R1619 139 01 / 1000	0,8
20	R1619 839 00	0,9	R1619 839 20	6,0	R1619 839 01 / 1000	0,9
25	R1619 239 00	1,0	R1619 239 20	7,0	R1619 239 01 / 1000	1,3
30	R1619 739 00	1,7	R1619 739 20	9,0	R1619 739 01 / 1000	1,7
35	R1619 339 00	2,0	R1619 339 20	10,0	R1619 339 01 / 1000	2,5
45	R1619 439 00	4,0	R1619 439 20	13,0	R1619 439 01 / 700	2,6
55	R1619 539 00	4,0	R1619 539 20	20,0	R1619 539 01 / 500	2,1
65	R1619 639 00	6,0	R1619 639 20	20,0	R1619 639 01 / 300	1,7

Capuchons de protection

Capuchons de protection en plastique

Taille	Capsule individuelle Numéros d'articles	Poids (g)
15	R1605 100 80	0,05
20	R1605 800 80	0,10
25	R1605 200 80	0,30
30	R1605 300 80	0,60
35	R1605 300 80	0,60
45	R1605 400 80	1,00
55	R1605 500 80	1,70
65	R1605 600 80	2,10
20/40	R1605 100 80	0,05
25/70	R1605 200 80	0,30
35/90	R1605 300 80	0,60



Remarque

- Respecter les instructions de montage !
Demander les "Instructions de montage pour guidages à billes sur rails".

Capuchons de protection en acier

Taille	Capsule individuelle en acier de décolletage Numéros d'articles	Poids (g)
25	R1606 200 75	2
30	R1606 300 75	3
35	R1606 300 75	3
45	R1606 400 75	6
55	R1606 500 75	8
65	R1606 600 75	9
25/70	R1606 200 75	2
35/90	R1606 300 75	3

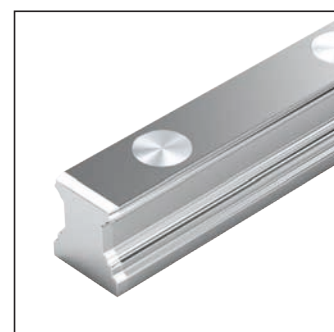

Remarques

- Les capuchons de protection en acier ne sont pas compris dans la fourniture des rails à billes.
Commander le dispositif de montage !
- Respecter les instructions de montage !
Demander les "Instructions de montage pour guidages à billes sur rails".

Dispositif de montage pour les capuchons de protection en acier

En deux pièces avec instructions de montage

Le dispositif en deux pièces convient au montage des capuchons de protection quand un rail à billes est installé.

Taille	Numéros d'articles	Poids (kg)
25	R1619 210 00 ¹⁾	0,37
30	R1619 710 00 ¹⁾	0,37
35	R1619 310 10	0,57
45	R1619 410 10	0,85
55	R1619 510 10	1,50
65	R1619 610 00 ¹⁾	1,85
25/70	R1619 210 40	0,75
35/90	R1619 310 40	1,05

- 1) Uniquement disponible en une seule pièce.

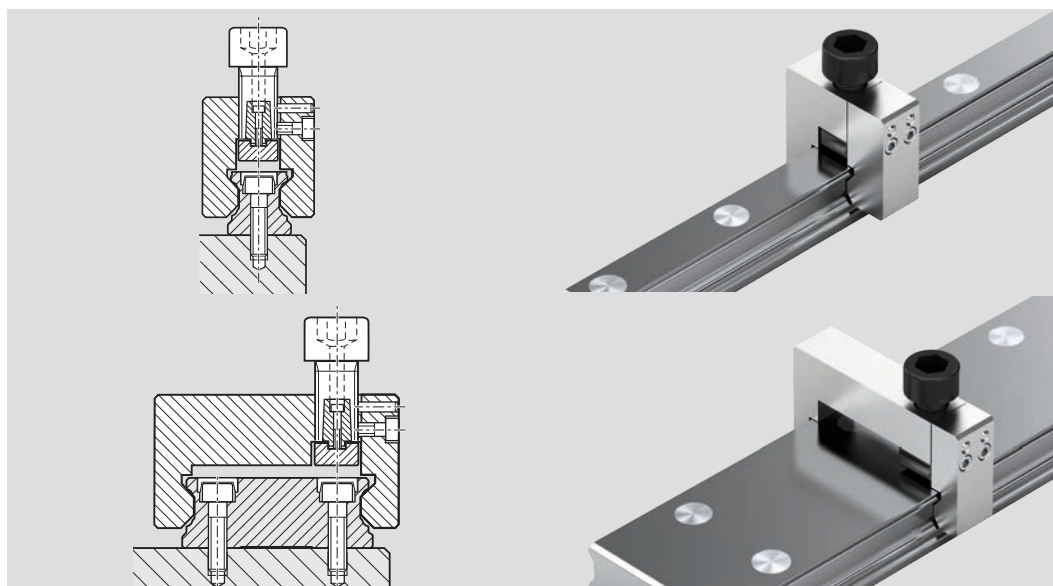

Auxiliaire de montage

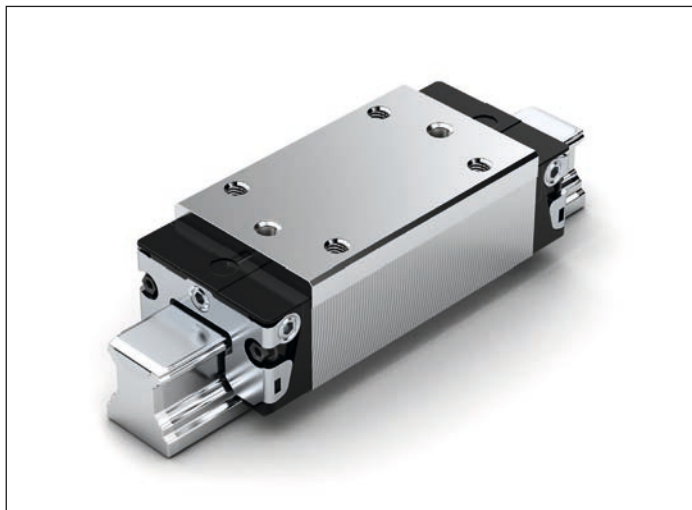

Auxiliaire de montage

- ▶ Pour l'alignement en parallèle hautement précis de guidages à billes sur rails (types SNS et SNO)
- ▶ Pour l'alignement des points de jonction de plusieurs rails à billes (types SNS et SNO).

Taille	Numéros d'articles	Dimensions (mm)				Poids (kg)
		A	B	T	D	
15	R1629 121 90	34	72,6	43	6	0,2
20	R1629 821 90	44	91	55	6	0,5
25	R1629 221 90	48	107,9	60	8	0,8
30	R1629 721 90	60	119,7	75	10	1,1
35	R1629 321 90	70	139	80	10	2,2
45	R1629 421 90	86	174,1	105	15	4,1
55	R1629 521 90	100	199	120	18	6,0
65	R1629 621 90	126	243	150	20	9,8

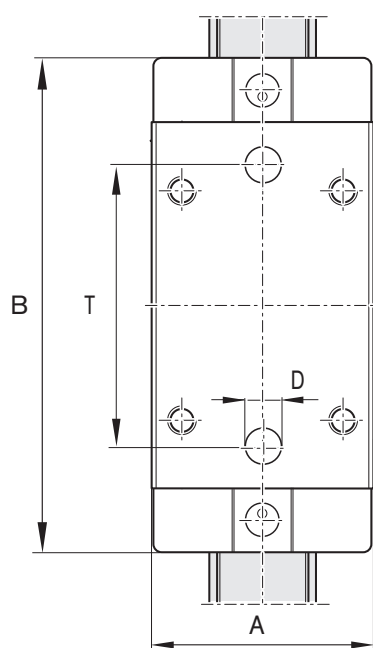

Montage à l'aide de l'auxiliaire de montage

Procédure d'alignement de rails parallèles

- 1 Aligner le premier rail à billes à l'aide d'une réglette de mesure et le monter.
- 2 Ajuster le pont de montage entre les guides à billes à l'aide d'un comparateur.
- 3 Faire glisser les deux guides à billes parallèlement jusqu'à ce que les alésages D du guide de montage soient exactement sur deux alésages de fixation du rail (la condition est que les écarts de perçage du rail correspondent aux pas T).
- 4 Ajuster le deuxième rail manuellement jusqu'à ce que le comparateur indique la bonne valeur.
- 5 Serrer les vis grâce au guide de montage.

Procédure d'alignement de rails à plusieurs pièces

- 1 Pousser les rails à plusieurs pièces les uns contre les autres à la jonction.
- 2 Faire coulisser le guide de montage au centre sur le point de jonction jusqu'à apercevoir les deux têtes de vis. C'est le cas lorsque l'écart central entre des alésages du point de jonction correspond au pas T. Si ce n'est pas le cas, recommencer avec le point 5.
- 3 Le guide de montage aligne automatiquement les rails à la jonction.
- 4 Serrer les vis grâce au guide de montage.
- 5 Si les écarts centraux entre les vis du rail de guidage divergent de T au point de jonction et différent de l'entraxe d'alésage du guide de montage, chaque vis doit être serrée individuellement puis laissées pour le prochain alésage.

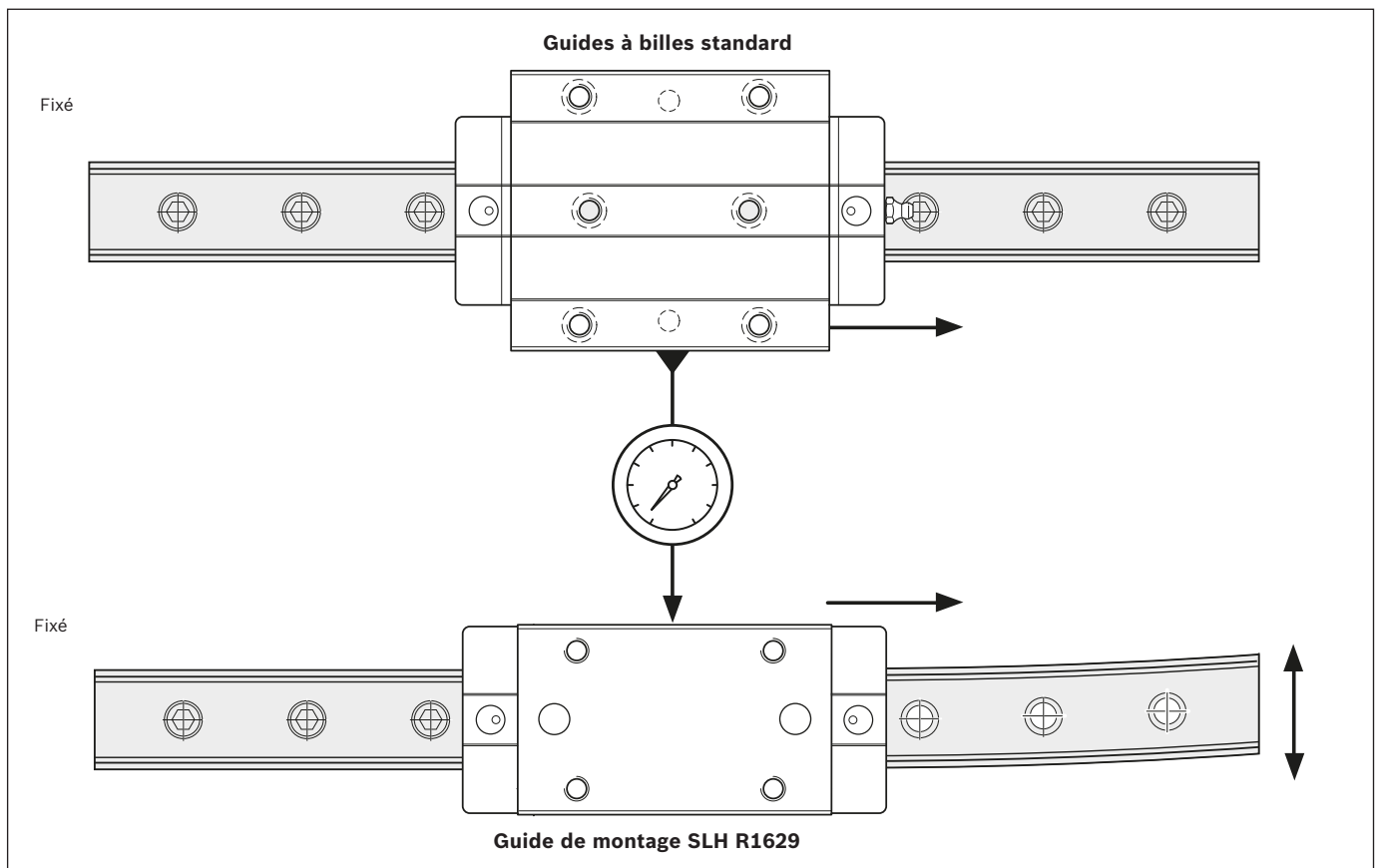

Ouvre-carton



- ▶ Outil d'ouverture de l'emballage des rails de guidage.
- ▶ Réduit le risque de blessures

Informations de commande

Référence matériel R320105175

Éléments de blocage et de freinage hydrauliques Description du produit

Domaines d'application

Serrage

- ▶ Lors des travaux de montage et lors de l'arrêt de la machine **sous tension** en cas de KBH
- ▶ De systèmes lourds de manutention
- ▶ Serrage de tables de machines de centres d'usinage lourds

Freinage

- ▶ Pour l'assistance au freinage pour moteurs linéaires
- ▶ De systèmes lourds de manutention

Caractéristiques excellentes

- ▶ Forces de maintien axiales très élevées
- ▶ Stabilisation statique et dynamique dans la direction de l'axe
- ▶ Frein charges élevées

Autres points forts

- ▶ Nombre de serrages jusqu'à 1 million.
- ▶ Jusqu'à 2 000 freinages d'arrêt d'urgence
- ▶ Taraudage des deux côtés pour le raccordement hydraulique
- ▶ Boîtier en acier rigide et massif, chimiquement nickelé
- ▶ Grande précision de positionnement
- ▶ Pression d'ouverture 150 bars
- ▶ Dispositif d'étanchéité intégré assurant une étanchéité complète
- ▶ Technologie spécialisée de membrane de pression pour une sécurité de fonctionnement maximale sans fuite ni perte de pression
- ▶ Profils de contact à large surface parfaitement intégrés des patins freinage pour une rigidité axiale maximale
- ▶ Types de charges élevées Super

Particularités KBH :

- ▶ Cylindrée faible
- ▶ Version compacte, compatible avec DIN 645
- ▶ 10 millions de cycles de serrage (valeur B10d)

⚠ Respecter les instructions de sécurité concernant les éléments de serrage et de freinage.

Principe de fonctionnement

Pression hydraulique : 50 - 150 bars

Serrage et freinage sous pression

Les surfaces importantes des supports de chaîne porte-câbles sont directement appliquées sur les surfaces libres du rail à billes sous l'effet de la pression de l'huile hydraulique selon le principe du piston.

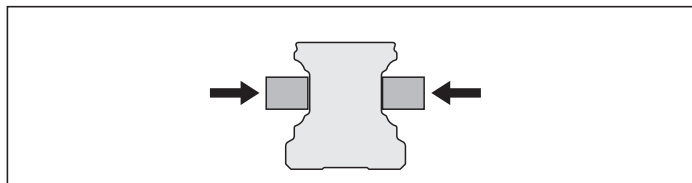

Pression hydraulique : 0 bar

Débloccage par ressort à énergie de rappel

Un ressort de rappel préchargé permet des cycles de déblocage courts.

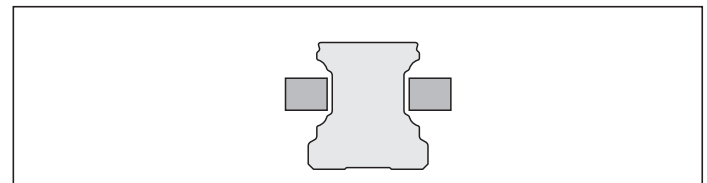

KBH, FLS

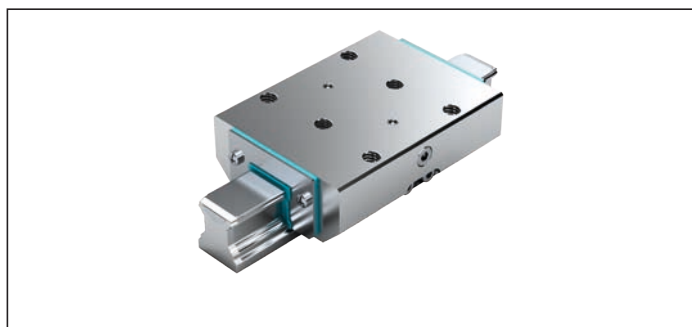

KBH, SLS

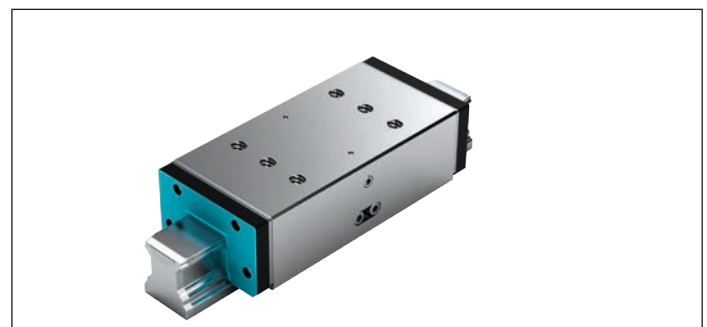

Informations complémentaires

Raccordements hydrauliques

Les éléments de serrage hydrauliques sont remplis de HLP 46 en usine. Le raccordement hydraulique est implanté des deux côtés. Un raccordement suffit pour l'amenée du fluide. Purger les conduites hydrauliques rigides et flexibles avec le plus grand soin, car les inclusions d'air peuvent endommager les éléments d'étanchéité.

Constructions périphériques, montage des éléments de serrage

Les éléments périphériques doivent être conçus aussi rigides que possible conformément aux charges et aux exigences auxquelles ils sont soumis afin d'éviter tout effet négatif comme p. ex. le raclage permanent sur le guidage linéaire.

Le positionnement inadéquat des éléments de serrage peut provoquer un contact, une usure et, de ce fait, l'endommagement du guidage linéaire.

Les pré réglages réalisés en usine sont adaptés au guidage linéaire et ne doivent pas être modifiés lors du montage. Toujours respecter les instructions de montage des éléments de serrage et de freinage et celles des guidages linéaires. Certains éléments à ressort à énergie de rappel sont équipés d'un dispositif de transport entre les profilés de contact. Retirer ce dispositif de transport lors du montage en mettant l'élément sous pression. Le dispositif de transport ou le guidage linéaire correspondant doit toujours être en contact avec les profilés de contact lorsque la pression est coupée ! Les éléments de serrage ne peuvent être en aucun cas utilisés pour une fonction de guidage. Il n'est donc pas possible de remplacer un chariot de guidage par un élément de serrage. La position idéale de l'élément de serrage se situe entre deux chariots de guidage.

Lorsque plusieurs éléments de serrage interviennent, les répartir régulièrement sur les deux rails de guidage afin d'obtenir une rigidité maximale de la construction globale.

Lubrification

Une lubrification n'est pas nécessaire si le fluide de pression prescrit est utilisé.

Protection de surface

Tous les boîtiers des éléments de serrage sont chimiquement nickelés et ont de ce fait une protection anticorrosion limitée. Certaines parties en aluminium sont chimiquement nickelées ou "hard coated" (anodisation dure).

Valeur B10d

La valeur B10d indique le nombre de cycles de commutation avant la défaillance dangereuse de 10 % des composants.

Éléments de blocage et de freinage hydrauliques, KBH, FLS

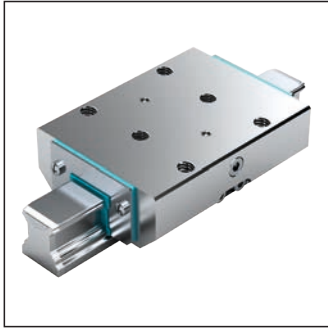

FLS

à bride, long, hauteur standard

R1619 .40 21

Remarque

Adapté pour tous les rails à billes SNS.

Serrage et freinage sous pression

- ▶ Pression de service hydraulique max. :
 - ▶ Taille 25 : 100 bars
 - ▶ Taille 35–65: 150 bar
- ▶ Plage de température d'utilisation t : 0 – 70 °C

Instructions de lubrification

- ▶ Premier remplissage à l'huile hydraulique HLP 46
- ▶ Vérifier la compatibilité en cas d'utilisation d'huiles différentes

⚠ Respecter les instructions de sécurité concernant les éléments de serrage et de freinage.

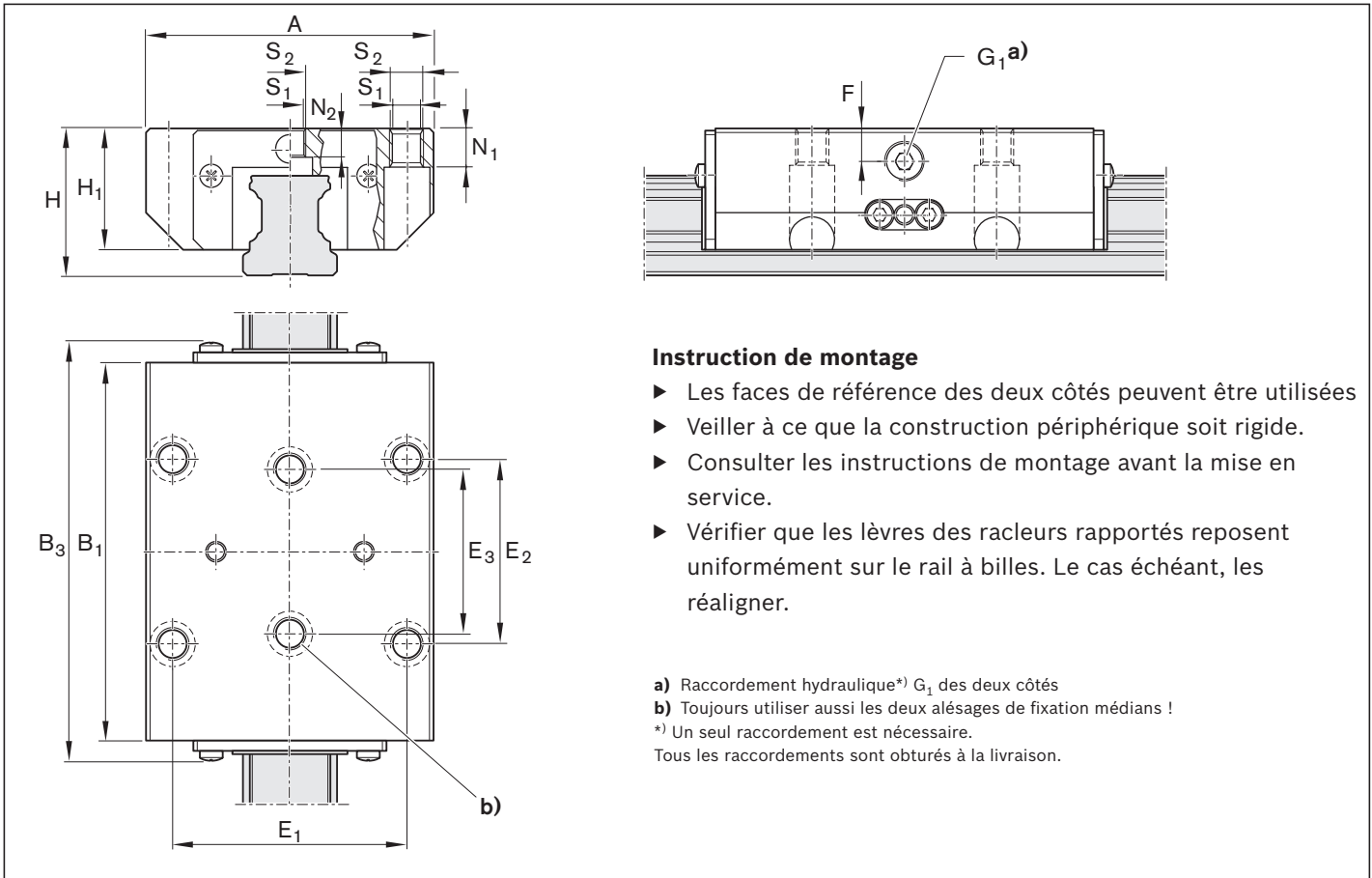

Instruction de montage

- ▶ Les faces de référence des deux côtés peuvent être utilisées
- ▶ Veiller à ce que la construction périphérique soit rigide.
- ▶ Consulter les instructions de montage avant la mise en service.
- ▶ Vérifier que les lèbres des racleurs rapportés reposent uniformément sur le rail à billes. Le cas échéant, les réaligner.

a) Raccordement hydraulique^{a)} G₁ des deux côtés
 b) Toujours utiliser aussi les deux alésages de fixation médians !
^{a)} Un seul raccordement est nécessaire.
 Tous les raccordements sont obturés à la livraison.

Taille	Numéro d'article	Force de maintien ¹⁾ (N)	Dimensions (mm)														Volume absorbé ⁶⁾ (cm ³)	Poids (kg)
			A	B ₁	B _{3 max}	H	H ₁	E ₁	E ₂	E ₃	F	G ₁	N ₁ ⁴⁾	N ₂ ⁵⁾	S ₁	S ₂		
25	R1619 240 21	2 200 ²⁾	70	92,0	102,3	36	29,5	57	45	40	8	1/8"	9	7,0	6,8	M8	0,6	1,10
35	R1619 340 21	5 700 ³⁾	100	120,5	141,0	48	40,0	82	62	52	12	1/8"	12	10,2	8,6	M10	1,1	2,69
45	R1619 440 21	9 900 ³⁾	120	155,0	178,0	60	50,0	100	80	60	15	1/8"	15	12,4	10,5	M12	1,8	5,20
55	R1619 540 21	13 700 ³⁾	140	184,0	209,0	70	57,0	116	95	70	16	1/8"	18	13,5	12,5	M14	2,4	8,40
65	R1619 640 21	22 700 ³⁾	170	227,0	264,0	90	76,0	142	110	82	20	1/4"	23	14,0	14,5	M16	3,8	17,30

1) La vérification s'effectue à l'état monté avec une couche de lubrifiant huileux (ISO-VG 68).
 2) Pour 100 bars
 3) Pour 150 bars

4) Vissable par le dessous avec ISO 4762
 5) Vissable par le dessous avec DIN 7984
 6) Par serrage

Éléments de blocage et de freinage hydrauliques, KBH, SLS

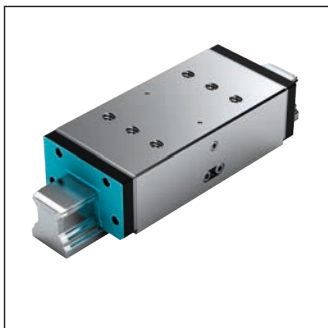

SLS

Étroit, long, hauteur standard

R1619 .40 20

Remarque

Adapté pour tous les rails à billes SNS.

Serrage et freinage sous pression

- ▶ Pression de service hydraulique max. :
- ▶ Taille 65: 150 bar
- ▶ Plage de température d'utilisation t : 0 – 70 °C

Instructions de lubrification

- ▶ Premier remplissage à l'huile hydraulique HLP 46
- ▶ Vérifier la compatibilité en cas d'utilisation d'huiles différentes

⚠ Respecter les instructions de sécurité concernant les éléments de serrage et de freinage.

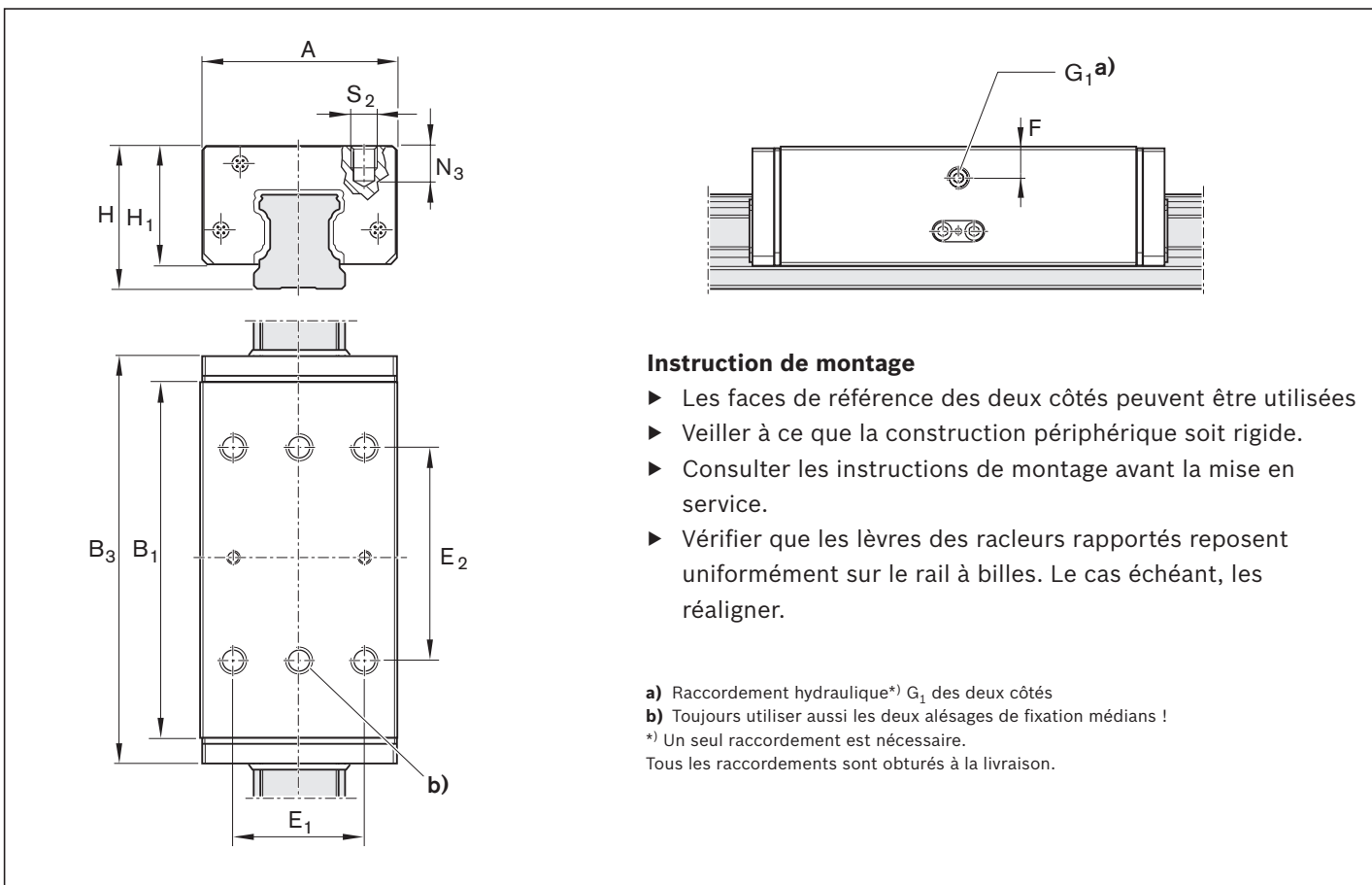

Instruction de montage

- ▶ Les faces de référence des deux côtés peuvent être utilisées
- ▶ Veiller à ce que la construction périphérique soit rigide.
- ▶ Consulter les instructions de montage avant la mise en service.
- ▶ Vérifier que les lèvres des racleurs rapportés reposent uniformément sur le rail à billes. Le cas échéant, les réaligner.

a) Raccordement hydraulique*) G₁ des deux côtés

b) Toujours utiliser aussi les deux alésages de fixation médians !

*) Un seul raccordement est nécessaire.

Tous les raccordements sont obturés à la livraison.

Taille	Numéro d'article	Force de maintien ¹⁾ (N)	Dimensions (mm)											Volume absorbé ³⁾ (cm ³)	Poids (kg)
			A	B ₁	B _{3max}	H	H ₁	E ₁	E ₂	F	G ₁	N ₃	S ₂		
65	R1619 640 20	22 700 ²⁾	126	227	264	90	76	76	120	20	1/4"	21	M16	3,8	14,40

1) La vérification s'effectue à l'état monté avec une couche de lubrifiant huileux (ISO-VG 68).

2) Pour 100 bars

3) Par serrage

Description des produits **Éléments de blocage hydrauliques****Domaines d'application**

- ▶ Serrage de systèmes lourds de manutention
- ▶ Serrage de tables de machines de centres d'usinage lourds

Caractéristiques excellentes

- ▶ Forces de maintien axiales très élevées
- ▶ Version compacte, compatible avec DIN 645
- ▶ Stabilisation statique et dynamique dans la direction de l'axe

⚠ Respecter les instructions de sécurité concernant les éléments de serrage et de freinage.

Autres points forts

- ▶ Taraudage des deux côtés pour le raccordement hydraulique
- ▶ Boîtier en acier rigide et massif, chimiquement nickelé
- ▶ Grande précision de positionnement
- ▶ Pression réglable sans paliers de 50 à 150 bars
- ▶ Dispositif d'étanchéité intégré assurant une étanchéité complète
- ▶ Technologie spécialisée de membrane de pression pour une sécurité de fonctionnement maximale sans fuite ni perte de pression
- ▶ Profils de contact à large surface parfaitement intégrés pour une rigidité axiale maximale

Particularités KWH :

- ▶ 10 millions de cycles de serrage (valeur B10d)

Principe de fonctionnement**Pression hydraulique : 50 - 150 bars****Serrage par pression**

Les surfaces importantes des supports de chaîne porte-câbles sont directement appliquées sur les surfaces libres du rail à billes sous l'effet de la pression de l'huile hydraulique selon le principe du piston.

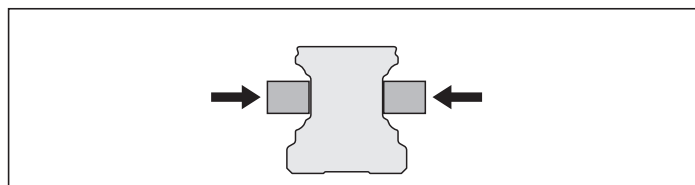
**Pression hydraulique : 0 bar****Déblocage par ressort à énergie de rappel**

Un ressort de rappel préchargé permet des cycles de déblocage courts.

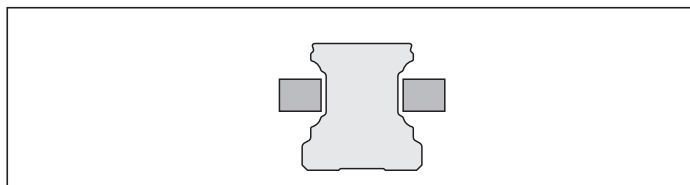
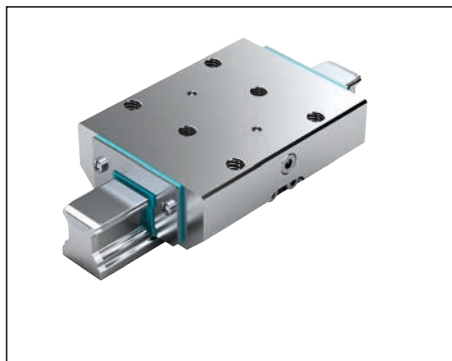
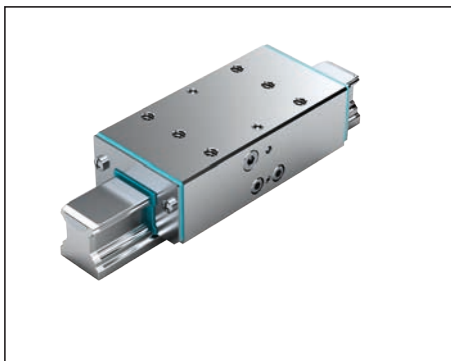
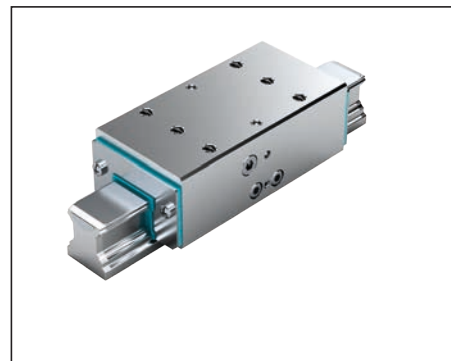
**Vue d'ensemble des modèles d'accessoires pour éléments de blocage hydrauliques****KWH, FLS****KWH, SLS****KWH, SLH**

Caractéristiques techniques et calculs

Forces normales et forces de maintien

Valeurs mesurées sur l'élément de serrage hydraulique KWH, FLS à bride, long, hauteur standard

Taille 25 – 65 :

Pression de service hydraulique max. :

- ▶ Taille 25 – 30 : 100 bars
- ▶ Taille 35 - 65 : 150 bars

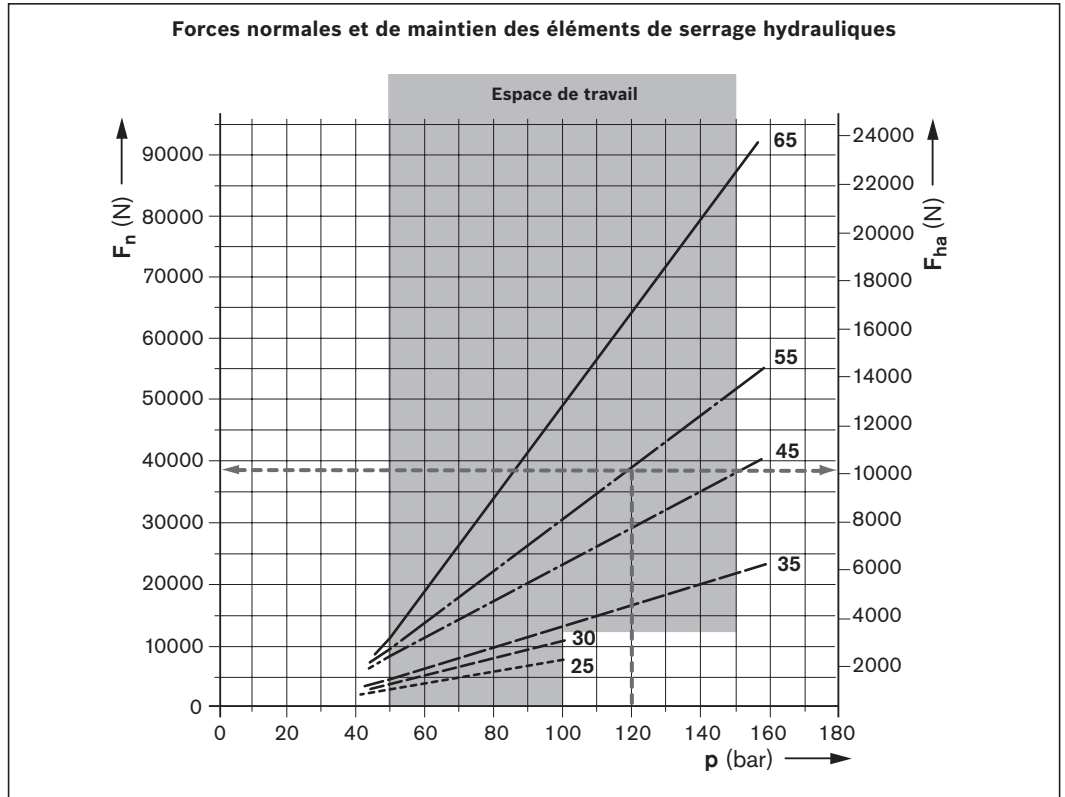

Calcul de la force de maintien

Force de maintien pour éléments de blocage hydrauliques

$$F_{ha} = F_n \cdot 2 \cdot \mu_0$$

Force normale (mesurée) : F_n voir diagramme
 Coefficient de frottement statique : $\mu_0 = 0,13$ (env.) si acier/acier, huilés, par rapport au rail à billes

Exemple de calcul : Élément de serrage KWH taille 55

Pression : $p = 120$ bars
 Force normale : $F_n = 38\,500$ N (voir diagramme)
 Force de maintien : $F_{ha} = 38\,500 \text{ N} \cdot 2 \cdot 0,13 = 10\,010$ N

Force de maintien admissible pour éléments de blocage hydrauliques

$$F_{ha, adm} = F_{ha} / f_s$$

Le facteur de sécurité f_s dépend des :

- ▶ Vibrations
- ▶ Impulsions
- ▶ Exigences spécifiques à l'application etc.

Exemple : Élément de serrage KWH taille 55

Force de maintien : $F_{ha} = 10\,010$ N (voir Exemple de calcul)
 Facteur de sécurité : $f_s = 1,25$ (enregistré)
 Force de maintien admissible : $F_{ha, adm} = 10\,010 \text{ N} / 1,25 \approx 8\,000$ N

- f_s = Facteur de sécurité (-)
- F_{ha} = Force de maintien (N) (si $\mu_0 = 0,13$)
- $F_{ha, adm}$ = Force de maintien admissible : (N)
- F_n = Force normale (N)
- μ_0 = Coefficient de frottement (-)
- p = Pression (bar)

Éléments de blocage hydrauliques, KWH, FLS

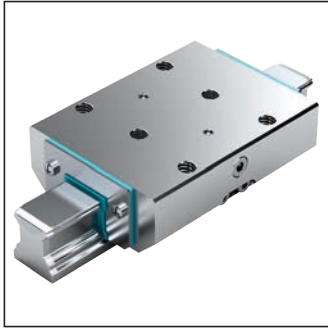

FLS à bride, long, hauteur standard
R1619 .42 11

Remarque

Adapté pour tous les rails à billes SNS.

Serrage par pression

- ▶ Pression de service hydraulique max. :
 - ▶ Taille 25 – 30 : 100 bars
 - ▶ Taille 35 – 65: 150 bar
- ▶ Plage de température d'utilisation t : 0 – 70 °C

Instructions de lubrification

- ▶ Premier remplissage à l'huile hydraulique HLP 46
- ▶ Vérifier la compatibilité en cas d'utilisation d'huiles différentes

⚠ Respecter les instructions de sécurité concernant les éléments de serrage et de freinage.

Instruction de montage

- ▶ Les faces de référence des deux côtés peuvent être utilisées
- ▶ Veiller à ce que la construction périphérique soit rigide.
- ▶ Consulter les instructions de montage avant la mise en service.
- ▶ Vérifier que les lèvres des racleurs rapportés reposent uniformément sur le rail à billes. Le cas échéant, les réaligner.

a) Raccordement hydraulique*) G₁ des deux côtés
 b) Toujours utiliser aussi les deux alésages de fixation médians !
 *) Un seul raccordement est nécessaire.
 Tous les raccordements sont obturés à la livraison.

Taille	Numéro d'article	Force de maintien ¹⁾ (N)	Dimensions (mm)											Volume absorbé ⁶⁾ (cm ³)	Poids (kg)			
			A	B ₁	B _{3 max}	H	H ₁	E ₁	E ₂	E ₃	F	G ₁	N ₁ ⁴⁾			N ₂ ⁵⁾	S ₁	S ₂
25	R1619 242 11	2 200 ²⁾	70	92,0	102,3	36	29,5	57	45	40	8,0	1/8"	9	7,0	6,8	M8	0,6	1,22
30	R1619 742 11	3 000 ²⁾	90	103,5	115,4	42	35,0	72	52	44	10,5	1/8"	11	8,0	8,6	M10	0,7	2,09
35	R1619 342 11	5 700 ³⁾	100	120,5	133,0	48	40,0	82	62	52	12,0	1/8"	12	10,2	8,6	M10	1,1	2,69
45	R1619 442 11	9 900 ³⁾	120	155,0	170,0	60	50,0	100	80	60	15,0	1/8"	15	12,4	10,5	M12	1,8	5,32
55	R1619 542 11	13 700 ³⁾	140	184,0	201,0	70	57,0	116	95	70	16,0	1/8"	18	13,5	12,5	M14	2,4	8,40
65	R1619 642 11	22 700 ³⁾	170	227,0	256,0	90	76,0	142	110	82	20,0	1/4"	23	14,0	14,5	M16	3,8	17,30

1) La vérification s'effectue à l'état monté avec une couche de lubrifiant huileux (ISO-VG 68). Force de maintien admissible 173
 2) Pour 100 bars

3) Pour 150 bars
 4) Vissable par le dessous avec ISO 4762
 5) Vissable par le dessous avec DIN 7984
 6) Par serrage

Éléments de blocage hydrauliques, KWH, SLS

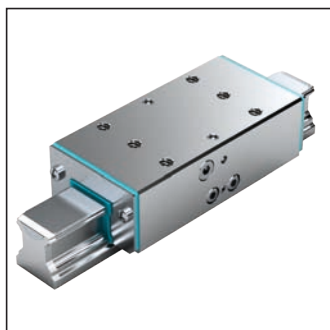

SLS étroit, long, hauteur standard

R1619 .42 51

Remarque

Adapté pour tous les rails à billes SNS.

Serrage par pression

- ▶ Pression de service hydraulique max. :
 - ▶ Taille 25 – 30 : 100 bars
 - ▶ Taille 35, 55, 65: 150 bar
 - ▶ Taille 45 : 110 bar
- ▶ Plaque de température d'utilisation t : 0 – 70 °C

Instructions de lubrification

- ▶ Premier remplissage à l'huile hydraulique HLP 46
- ▶ Vérifier la compatibilité en cas d'utilisation d'huiles différentes

⚠ Respecter les instructions de sécurité concernant les éléments de serrage et de freinage.

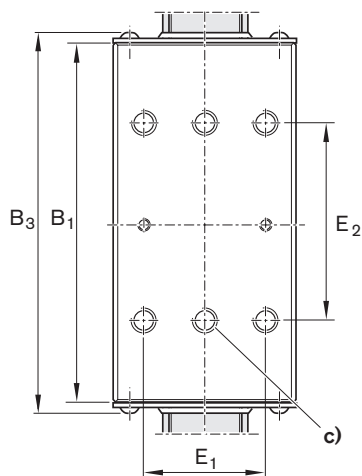
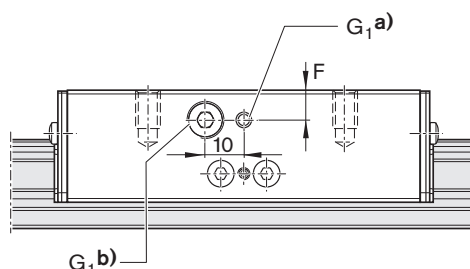
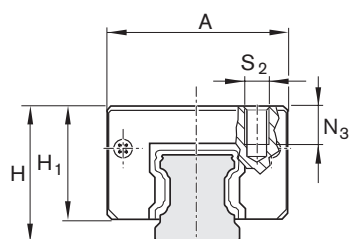

Instruction de montage

- ▶ Les faces de référence des deux côtés peuvent être utilisées
- ▶ Veiller à ce que la construction périphérique soit rigide.
- ▶ Consulter les instructions de montage avant la mise en service.
- ▶ Vérifier que les lèvres des racleurs rapportés reposent uniformément sur le rail à billes. Le cas échéant, les réaligner.

a) Raccordement hydraulique*) G₁ des deux côtés

b) Raccordement hydraulique*) G₁ des deux côtés à une taille de 25 – 30

c) Toujours utiliser aussi les deux alésages de fixation !

*) Un seul raccordement est nécessaire.

Tous les raccordements sont obturés à la livraison.

Taille	Numéro d'article	Force de maintien ¹⁾ (N)	Dimensions (mm)											Volume absorbé ⁴⁾ (cm ³)	Poids (kg)
			A	B ₁	B _{3max}	H	H ₁	E ₁	E ₂	F	G ₁	N ₃	S ₂		
25	R1619 242 51	1 600 ²⁾	48	92,0	102,3	36	29,5	35	50	8	1/8"	8	M6	0,6	1,22
30	R1619 742 51	3 000 ²⁾	60	103,5	115,4	42	35,0	40	60	9	1/8"	8	M8	0,7	2,09
35	R1619 342 51	3 500 ²⁾	70	120,5	134,0	48	40,0	50	72	12	1/8"	13	M8	1,1	2,02
45	R1619 442 51	7 400 ²⁾	86	155,0	170,0	60	50,0	60	80	15	1/8"	15	M10	1,8	4,00
55	R1619 542-51	13 700 ³⁾	100	184,0	201,0	70	57,0	75	95	16	1/8"	18	M12	2,4	6,10
65	R1619 642 51	22 700 ³⁾	126	227,0	256,0	90	76,0	76	120	20	1/4"	21	M16	3,8	14,40

1) La vérification s'effectue à l'état monté avec une couche de lubrifiant huileux (ISO-VG 68). Force de maintien admissible 173

2) Pour 100 bars

3) Pour 150 bars

4) Par serrage

Éléments de blocage hydrauliques, KWH, SLH

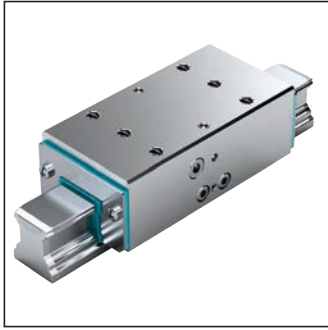

SLH étroit, long, haut
R1619 .42 31

Remarque

Adapté pour tous les rails à billes SNS.

Serrage par pression

- ▶ Pression de service hydraulique max. :
 - ▶ Taille 25 – 30 : 100 bars
 - ▶ Taille 35, 55, 65: 150 bar
 - ▶ Taille 45 : 110 bar
- ▶ Plage de température d'utilisation t : 0 – 70 °C

Instructions de lubrification

- ▶ Premier remplissage à l'huile hydraulique HLP 46
 - ▶ Vérifier la compatibilité en cas d'utilisation d'huiles différentes
- ⚠** Respecter les instructions de sécurité concernant les éléments de serrage et de freinage.

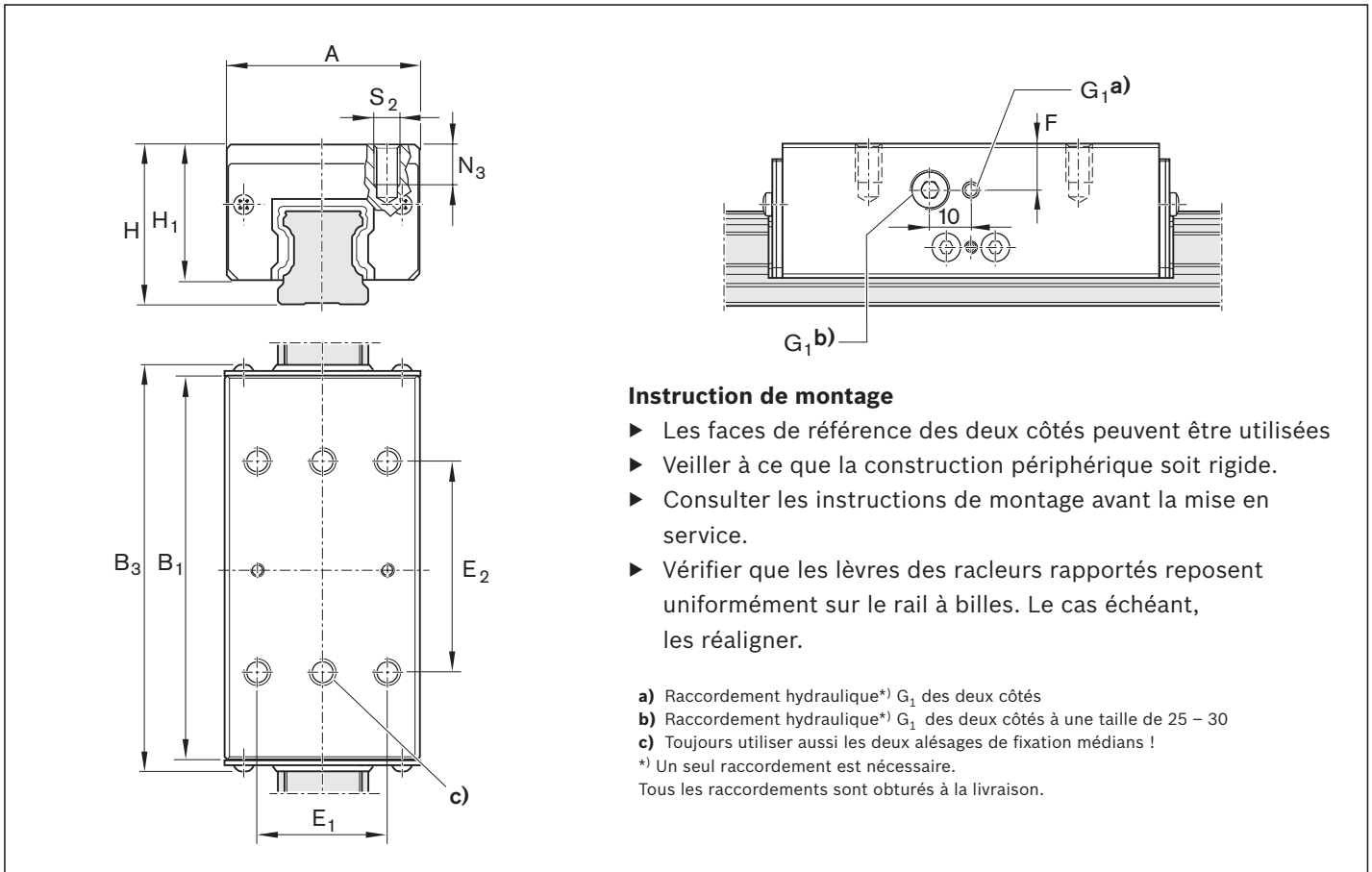

Instruction de montage

- ▶ Les faces de référence des deux côtés peuvent être utilisées
- ▶ Veiller à ce que la construction périphérique soit rigide.
- ▶ Consulter les instructions de montage avant la mise en service.
- ▶ Vérifier que les lèvres des racleurs rapportés reposent uniformément sur le rail à billes. Le cas échéant, les réaligner.

- a) Raccordement hydraulique*) G₁ des deux côtés
 - b) Raccordement hydraulique*) G₁ des deux côtés à une taille de 25 – 30
 - c) Toujours utiliser aussi les deux alésages de fixation médians !
- *) Un seul raccordement est nécessaire.
Tous les raccordements sont obturés à la livraison.

Taille	Numéro d'article	Force de maintien ¹⁾ (N)	Dimensions (mm)											Volume absorbé ⁴⁾ (cm ³)	Poids (kg)
			A	B ₁	B _{3max}	H	H ₁	E ₁	E ₂	F	G ₁	N ₃	S ₂		
25	R1619 242 31	1 600 ²⁾	48	92,0	102,3	40	33,5	35	50	12	1/8"	12	M6	0,6	1,10
30	R1619 742 31	3 000 ²⁾	60	103,5	115,4	45	38,0	40	60	12	1/8"	11	M8	0,7	1,90
35	R1619 342 31	3 500 ²⁾	70	120,5	134,0	55	47,0	50	72	18	1/8"	13	M8	1,1	2,46
45	R1619 442 31	7 400 ²⁾	86	155,0	170,0	70	60,0	60	80	24	1/8"	18	M10	1,8	4,95
55	R1619 542 31	13 700 ³⁾	100	184,0	201,0	80	67,0	75	95	26	1/8"	19	M12	2,4	7,90

1) La vérification s'effectue à l'état monté avec une couche de lubrifiant huileux (ISO-VG 68). Force de maintien admissible ☞ 173
 2) Pour 100 bars
 3) Pour 150 bars
 4) Par serrage

Éléments de blocage et de freinage pneumatiques, description du produit

Domaines d'application

Serrage

- ▶ En cas de perte de pression
- ▶ Lors des travaux de montage et lors de l'arrêt de la machine sans alimentation
- ▶ De tables de machines de centres d'usinage
- ▶ Du positionnement de l'axe Z au repos

Freinage

- ▶ En cas de perte d'énergie
- ▶ En cas de chute de pression
- ▶ Pour l'assistance de la fonction d'arrêt d'urgence
- ▶ Pour l'assistance au freinage pour moteurs linéaires

Caractéristiques excellentes

- ▶ Serrage et freinage par accumulateur à ressort à énergie de rappel
- ▶ Profils de contact parfaitement intégrés pour une rigidité axiale et horizontale maximale, d'où un effet de freinage excellent
- ▶ Stabilité statique et dynamique dans la direction de l'axe

Particularités MBPS/UBPS :

- ▶ 5 millions de cycles de serrage (valeur B10d)

⚠ Respecter les instructions de sécurité concernant les éléments de serrage et de freinage.

Principe de fonctionnement

Pression d'air : 0 bar

Serrage et freinage par ressort à énergie de rappel

En cas de chute de pression, l'effet de serrage ou de freinage intervient par l'intermédiaire d'un coulisseau à tiroir en pente à double effet équipé de deux paquets de ressorts (accumulateur à ressort à énergie de rappel). Une valve de purge rapide intégrée assure des temps de réponse courts.

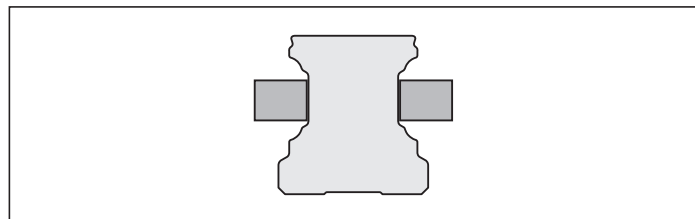

Pression d'air : 4,5 - 8 bars (MBPS)

5,5 - 8 bars (UBPS)

Débloccage par air comprimé

Les supports de chaîne porte-câbles sont écartés sous l'effet de l'air comprimé.

- ▶ Translation possible

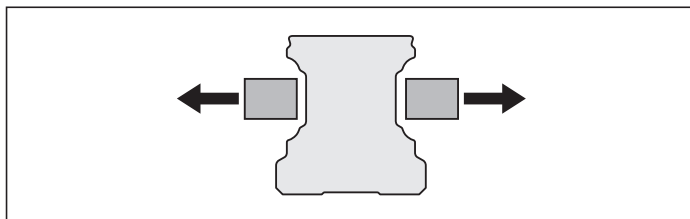

Autres points forts

- ▶ Nombre de serrages jusqu'à 1 million
- ▶ Jusqu'à 2 000 freinages d'arrêt d'urgence
- ▶ Dispositif d'étanchéité intégré assurant une étanchéité complète
- ▶ Haute performance sur la durée
- ▶ Grande précision de positionnement
- ▶ Coulisseau mécanique à tiroir en pente
- ▶ Boîtier en acier rigide et massif, chimiquement nickelé
- ▶ Faible consommation en air
- ▶ Sans entretien

Particularités MBPS :

- ▶ Élément de blocage et de freinage de forme courte
- ▶ Des accessoires de trois pistons connectés en série en combinaison avec des ressorts puissants produisent des forces de maintien pouvant atteindre 3 800 N pour seulement 4,5 bars de pression d'ouverture.
- ▶ 5 millions de cycles de serrage (valeur B10d)¹⁾

Particularités UBPS :

- ▶ Forces de maintien axiales très élevées jusqu'à 7 700 N pour pression d'ouverture de 5,5 bars avec accumulateur à ressort à énergie de rappel puissant.
 - ▶ Force de maintien supérieure jusqu'à 9 200 N par apport d'air supplémentaire via le raccordement d'air Plus
 - ▶ Consommation en air extrêmement faible
 - ▶ Version compacte, compatible avec DIN 645
 - ▶ 5 millions de cycles de serrage (valeur B10d)¹⁾
- 1)** la valeur B10d n'est pas atteinte avec le raccord PLUS

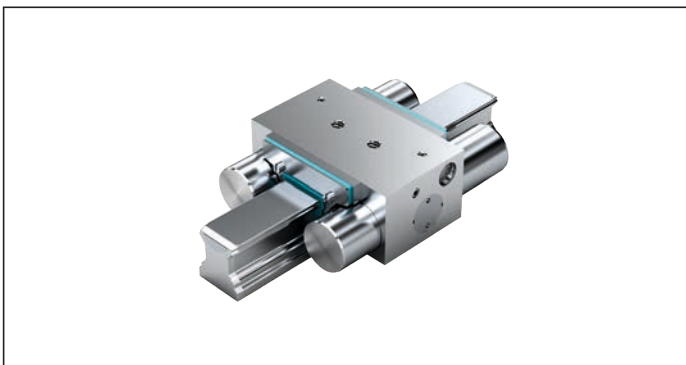
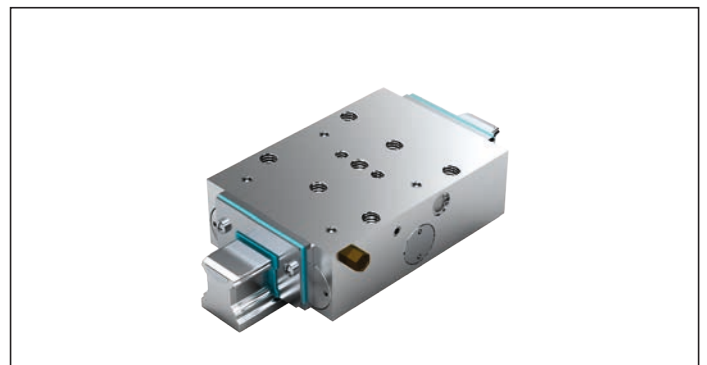
MBPS**UBPS**

Éléments de blocage et de freinage pneumatiques MBPS

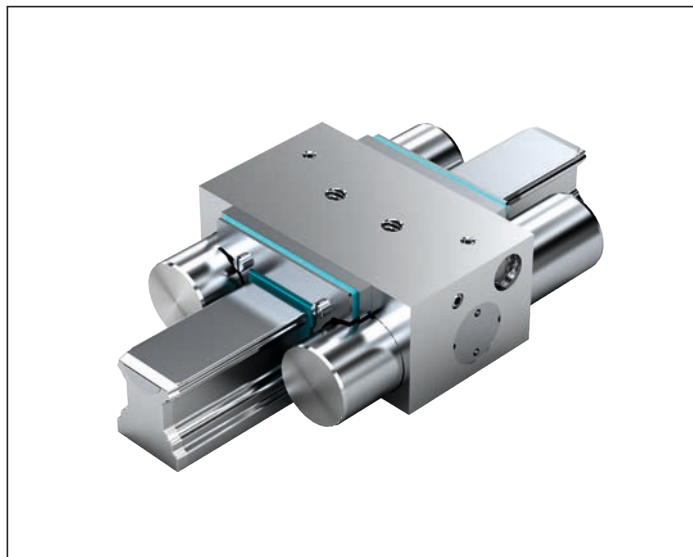

R1619 .40 31

Remarque

Adapté pour tous les rails à billes SNS.

Serrage et freinage hors pression (ressort à énergie de rappel)

- ▶ Pression d'ouverture min. 4,5 bars
- ▶ Pression de service pneumatique max. : 8 bars
- ▶ Plage de température d'utilisation t : 0 - 70°C

Instruction de montage

- ▶ Veiller à ce que la construction périphérique soit rigide.
- ▶ N'utiliser que de l'air purifié et huilé. La taille du filtre prescrite est de 25 µm.
- ▶ Consulter les instructions de montage avant la mise en service.
- ▶ Vérifier que les lèvres des racleurs rapportés reposent uniformément sur le rail à billes. Le cas échéant, les réaligner.

Distribution¹⁾ pour raccordement d'air comprimé standard

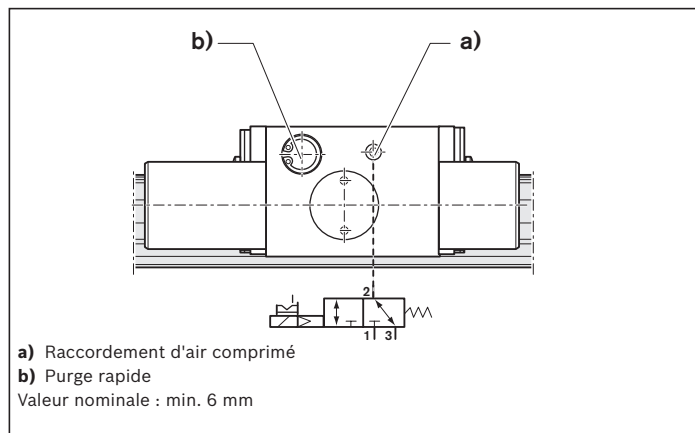

⚠ Respecter les instructions de sécurité concernant les éléments de serrage et de freinage.

Taille	Numéro d'article	Force de maintien Ressort à énergie de rappel ¹⁾ (N)	Consommation en air (litres normaux) Raccordement d'air comprimé (dm ³ /course)
20	R1619 840 31	1000	0,034
25	R1619 240 31	1 300	0,048
30	R1619 740 31	2 000	0,065
35	R1619 340 31	2 600	0,093
45	R1619 440 31	3 600	0,099
55	R1619 540 31	4 700	0,244
65	R1619 640 31	4 700	0,244

¹⁾ Force de maintien par ressort à énergie de rappel à 6 bars. La vérification s'effectue à l'état monté avec une couche de lubrifiant huileux (ISO-VG 68).

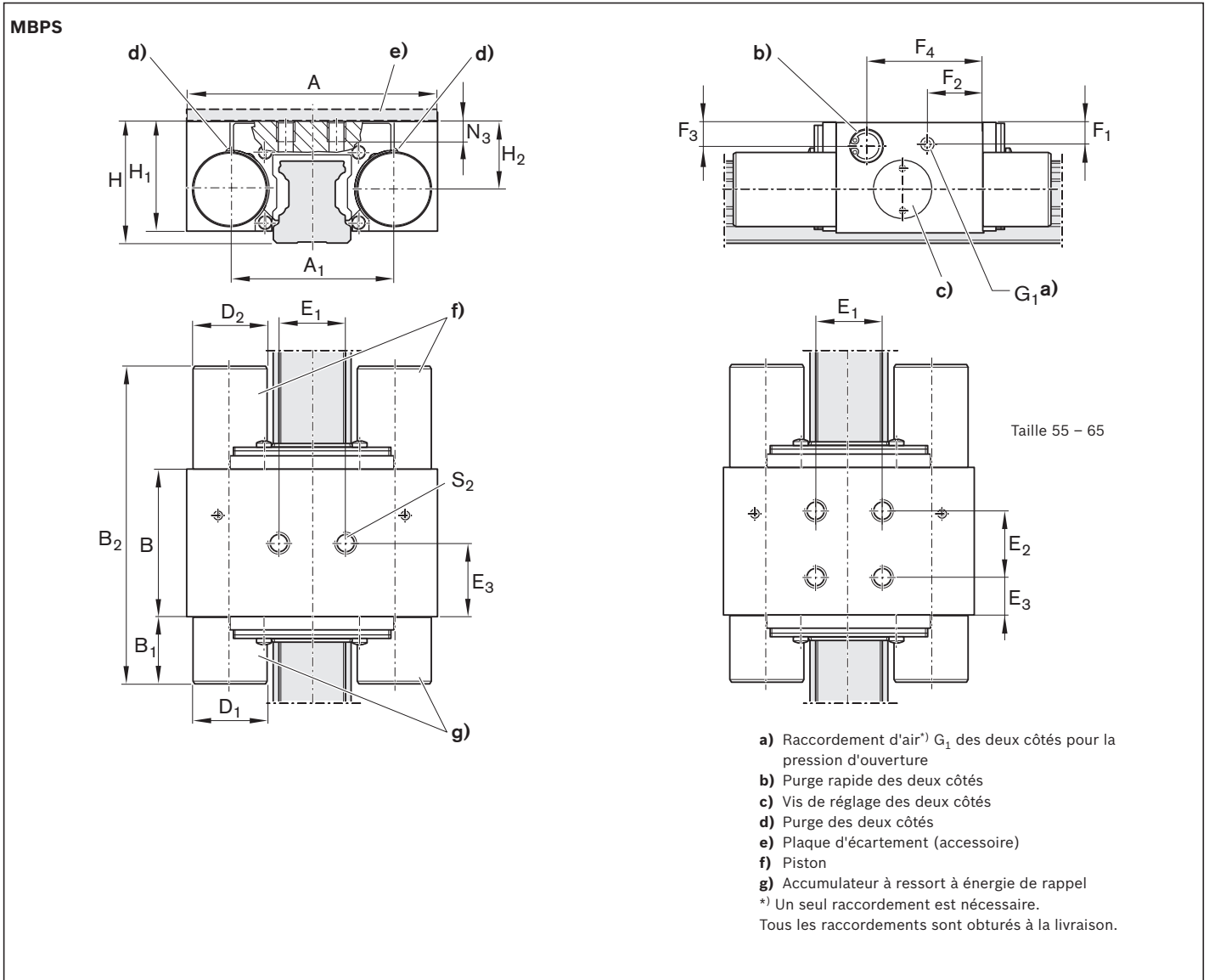

Taille	Dimensions (mm)																				Poids (kg)
	A	A ₁	B	B ₁	B _{2 max}	D ₁	D ₂	E ₁	E ₂	E ₃	F ₁	F ₂	F ₃	F ₄	G ₁	H	H ₁ ¹⁾	H ₂	N ₃	S ₂	
20	66	45,7	44	19,0	94,5	16	18	20	-	22,0	5,5	15,5	6,0	35,5	M5	30	25,8	16,2	8,6	M6	0,7
25	75	49,0	44	20,2	95,5	22	22	20	-	22,0	6,5	16,5	7,0	34,7	M5	36	32,5	20,0	8,0	M6	1,0
30	90	58,0	47	29,0	107,5	25	25	22	-	23,0	7,2	30,5	7,2	40,0	M5	42	38,5	24,0	9,0	M8	1,8
35	100	68,0	46	27,7	106,2	28	28	24	-	24,5	9,0	19,0	9,5	38,0	G1/8"	48	42,0	26,5	10,0	M8	1,9
45	120	78,8	49	32,2	113,7	30	30	26	-	24,5	15,0	31,1	12,2	41,6	G1/8"	60	52,0	35,5	15,0	M10	2,3
55	140	97,0	62	41,0	145,0	39	39	38	38	12,0	11,0	23,0	11,0	40,0	M5	70	59,0	38,0	18,0	M10	3,7
65	150	106,0	62	41,0	145,0	39	38	38	38	12,0	16,0	23,0	16,0	40,0	M5	90	75,5	53,5	18,0	M10	4,2

1) Pour guides à billes .H. (...haut...) Plaque d'écartement requise.

Éléments de blocage et de freinage pneumatiques UBPS

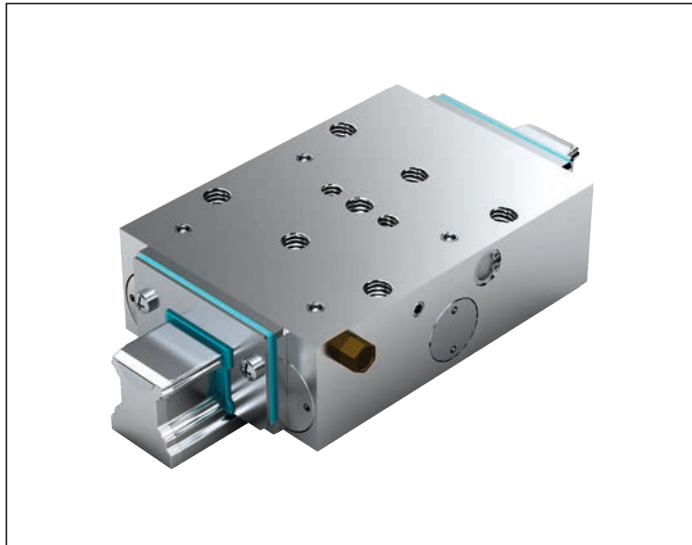

R1619 .40 51

Forces de maintien axiales très élevées grâce à trois rangées de pistons connectés et à un ressort à énergie de rappel puissant ; force de maintien supérieure grâce à un apport d'air supplémentaire au niveau du raccordement d'air Plus.

Remarque

Adapté pour tous les rails à billes SNS.

Serrage et freinage hors pression (ressort à énergie de rappel)

- ▶ Pression d'ouverture min. 5,5 bars
- ▶ Pression de service pneumatique max. : 8 bars
- ▶ Plage de température d'utilisation t : 0 – 70 °C

Instruction de montage

- ▶ Les faces de référence des deux côtés peuvent être utilisées.
- ▶ Veiller à ce que la construction périphérique soit rigide.
- ▶ N'utiliser que de l'air purifié et huilé. La taille du filtre prescrite est de 25 µm.
- ▶ Consulter les instructions de montage avant la mise en service.
- ▶ Vérifier que les lèvres des racleurs rapportés reposent uniformément sur le rail à billes. Le cas échéant, les réaligner.

⚠ Respecter les instructions de sécurité concernant les éléments de serrage et de freinage.

Distribution¹⁾ pour raccordement d'air comprimé standard

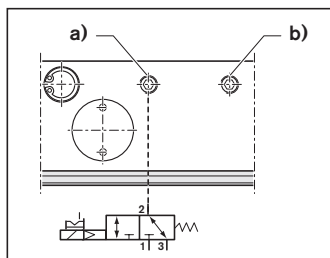

a) Raccordement d'air comprimé
b) Filtre à air
Valeur nominale : min. 6 mm

Distribution²⁾ Pour raccordement d'air Plus

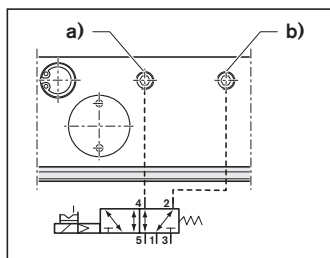

a) Raccordement d'air comprimé
b) Raccordement d'air Plus
Valeur nominale : min. 6 mm

Taille	Numéro d'article	Force de maintien Ressort à énergie de rappel ¹⁾ (N)	Consommation en air (litres normaux)		
			avec raccordement d'air Plus ²⁾ (N)	Raccordement d'air comprimé (dm ³ /course)	Raccordement d'air Plus (dm ³ /course)
25	R1619 240 51	1500	2 650	0,080	0,165
30	R1619 740 51	2500	3 300	0,111	0,274
35	R1619 340 51	2 800	3 800	0,139	0,303
45	R1619 440 51	5 200	7 600	0,153	0,483
55	R1619 540 51	7 700	9 200	0,554	0,952

- 1) Force de maintien par ressort à énergie de rappel. La vérification s'effectue à l'état monté avec une couche de lubrifiant huileux (ISO-VG 68).
- 2) Force de maintien supérieure par apport d'air supplémentaire de 6,0 bars via le raccordement d'air Plus. Distribution par valve 5/2 ou 5/3 voies.

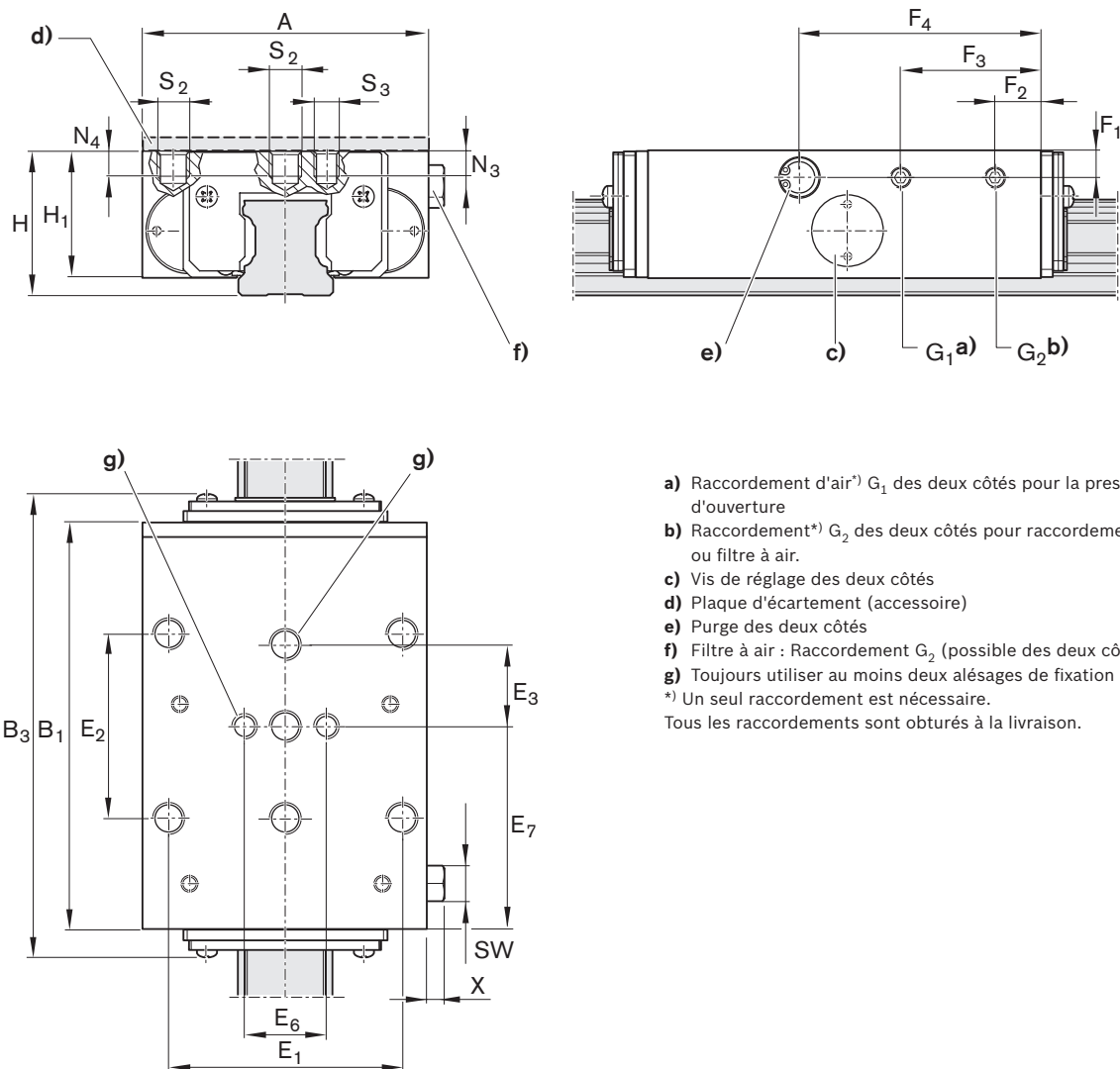
UBPS

- a) Raccordement d'air^{*)} G_1 des deux côtés pour la pression d'ouverture
 - b) Raccordement^{*)} G_2 des deux côtés pour raccordement d'air Plus ou filtre à air.
 - c) Vis de réglage des deux côtés
 - d) Plaque d'écartement (accessoire)
 - e) Purge des deux côtés
 - f) Filtre à air : Raccordement G_2 (possible des deux côtés)
 - g) Toujours utiliser au moins deux alésages de fixation médians !
- ^{*)} Un seul raccordement est nécessaire.
Tous les raccordements sont obturés à la livraison.

Taille	Dimensions (mm)											
	A	B ₁	B _{3 max}	E ₁	E ₂	E ₃	E ₆	E ₇	F ₁	F ₂	F ₃	F ₄
25	70	99	115,1	57	45	20	20	49,5	6,5	11	34,3	59,0
30	90	109	128,7	72	52	22	22	54,5	6,5	11	40,8	66,5
35	100	109	131,0	82	62	26	24	54,5	8,0	11	40,8	66,5
45	120	197	220,1	100	80	30	-	98,5	12	32	167	106,5
55	140	197	221,6	116	95	35	-	98,5	13	32	165	103,5

Taille	Dimensions (mm)										Poids (kg)
	G ₁	G ₂	H	H ₁ ¹⁾	N ₃	N ₄	S ₂	S ₃	X	SW	
25	M5	M5	36	31	7	7	M8	M6	5,5	Ø8, SW7	1,20
30	M5	M5	42	37	8	8	M10	M8	5,5	Ø8, SW7	1,80
35	G1/8"	G1/8"	48	42	10	10	M10	M8	6,5	Ø15, SW13	2,25
45	G1/8"	G1/8"	60	52	-	12	M12	-	6,5	Ø15, SW13	6,20
55	G1/8"	G1/8"	70	60	-	14	M14	-	6,5	Ø15, SW13	9,40

1) Pour guides à billes .H. (...haut...) Plaque d'écartement requise. Disponible sur demande.

Description des produits **Éléments pneumatiques de serrage****Domaines d'application**

- ▶ Serrage pneumatique d'axes de machines
- ▶ Traverses de tables dans l'industrie du bois
- ▶ Positionnement de dispositifs de levage

Caractéristiques excellentes

- ▶ Grande force de maintien axiale pour modèle court
- ▶ Stabilité statique et dynamique dans la direction de l'axe
- ▶ Principe simple de préhension mécanique pour LCP et LCPS avec excellent rapport qualité-prix

Autres points forts

- ▶ Montage simple
- ▶ Boîtier en acier chimiquement nickelé
- ▶ Grande rigidité axiale et horizontale
- ▶ Positionnement précis

⚠ Respecter les instructions de sécurité concernant les éléments de serrage et de freinage.

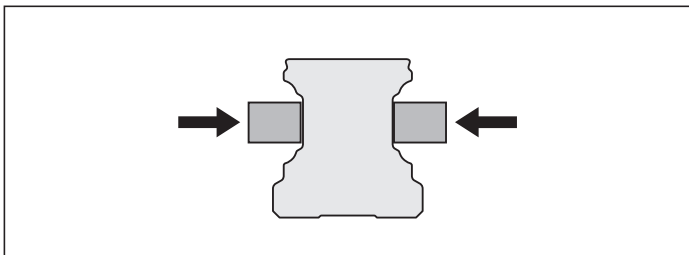
Principe de fonctionnement**Serrage par air comprimé ou ressort à énergie de rappel**

- ▶ Les supports de chaîne porte-câbles sont comprimés sur les flancs du rail à billes.

Particularités MK :

- ▶ Serrage par pression (pneumatique). Les supports de chaîne porte-câbles sont comprimés sur les flancs du rail à billes sous l'effet de l'air comprimé par l'intermédiaire d'un coulisseau à tiroir en pente à double effet.
- ▶ Pression réglable sans paliers de 4 à 8 bars
- ▶ Déblocage par ressort à énergie de rappel. Un ressort de rappel préchargé permet des cycles de déblocage courts.
- ▶ 5 millions de cycles de serrage (valeur B10d)

Particularités MKS :

- ▶ Serrage hors pression (avec ressort à énergie de rappel) en cas de chute de pression grâce au coulisseau à tiroir en pente à double effet équipé de deux paquets de ressorts
- ▶ Une valve de purge rapide intégrée assure des temps de réponse courts.
- ▶ Force de maintien supérieure par raccordement d'air Plus
- ▶ Déblocage pneumatique. Pression d'ouverture 5,5-8 bars
- ▶ 5 millions de cycles de serrage (valeur B10d) *)

Particularités LCP :

- ▶ Serrage par pression (pneumatique) par préhension mécanique
- ▶ Pression réglable sans paliers de 5.5 à 8 bars
- ▶ Cycles de déblocage courts
- ▶ Déblocage par ressort à énergie de rappel. Un ressort de rappel préchargé permet des cycles de déblocage courts.

Particularités LCPS :

- ▶ Serrage hors pression (avec ressort à énergie de rappel) par préhension mécanique grâce à un paquet de ressorts (accumulateur à ressort à énergie de rappel)
- ▶ Pression d'ouverture 5,5 à 8 bars (pneumatique)
- ▶ Force de maintien supérieure par raccordement d'air Plus
- ▶ Déblocage par air comprimé.

*) Pour le raccordement d'air Plus, la valeur B10d n'est pas atteinte.

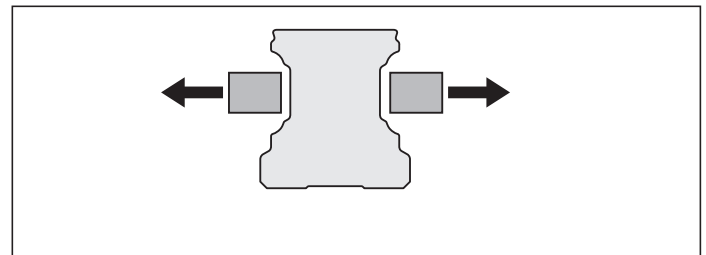
**Déblocage par air comprimé ou ressort à énergie de rappel**

- ▶ Les supports de chaîne porte-câbles sont écartés.
- ▶ Translation possible

Vue d'ensemble des modèles d'accessoires des éléments de blocage pneumatiques

MK

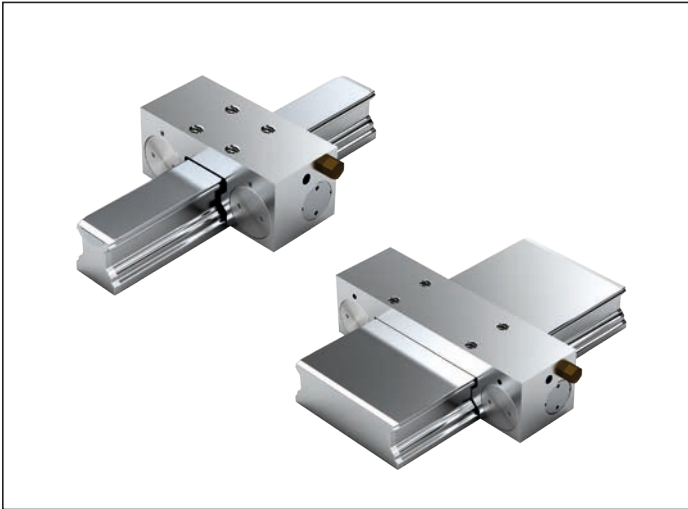

MKS



LCP



LCPS



Éléments de blocage pneumatiques MK

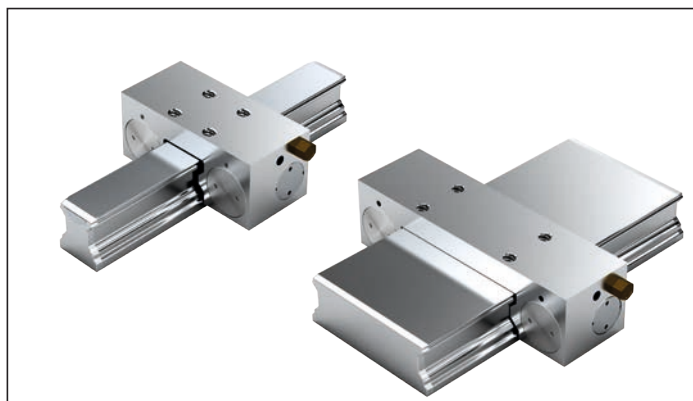

R1619 .42 60

Remarque

Adapté pour tous les rails à billes SNS.

R1619 .42 62

Remarque

Adapté pour tous les rails à billes BNS.

Serrage par pression

- ▶ Pression de service pneumatique max. : 8 bars
- ▶ Plage de température d'utilisation t : 0 - 70°C

Distribution¹⁾ pour raccordement d'air comprimé standard

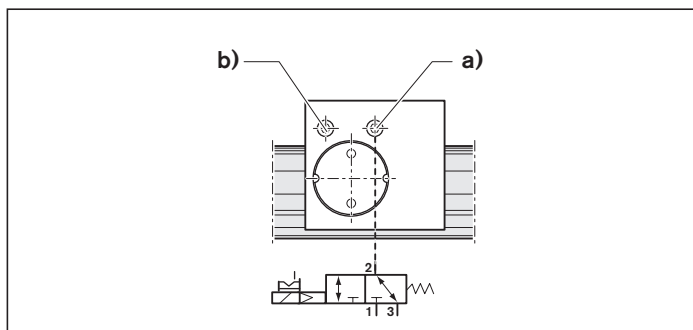

a) Raccordement d'air comprimé

b) Filtre à air

Diamètre nominal :

Taille 15 – 20 : 4 mm min

Taille 25 – 65 : 6 mm min.

Instruction de montage

- ▶ Veiller à ce que la construction périphérique soit rigide.
- ▶ N'utiliser que de l'air purifié et huilé. La taille du filtre prescrite est de 25 µm.
- ▶ Consulter les instructions de montage avant la mise en service.

⚠ Respecter les instructions de sécurité concernant les éléments de serrage et de freinage.

Taille	Numéro d'article	Force de maintien pneumatique ¹ (N)	Consommation en air (litres normaux) Raccordement d'air comprimé (dm ³ /course)
15	R1619 142 60	650	0,011
20	R1619 842 60	1000	0,019
25	R1619 242 60	1 200	0,021
30	R1619 742 60	1 750	0,031
35	R1619 342 60	2 000	0,031
45	R1619 442 60	2 250	0,041
55	R1619 542 60	2 250	0,041
65	R1619 642 60	2 250	0,041
20/40	R1619 842 62	650	0,019
25/70	R1619 242 62	1 200	0,021
35/90	R1619 342 62	2 000	0,031

1) Force de maintien à 6 bars. La vérification s'effectue à l'état monté avec une couche de lubrifiant huileux (ISO-VG 68).

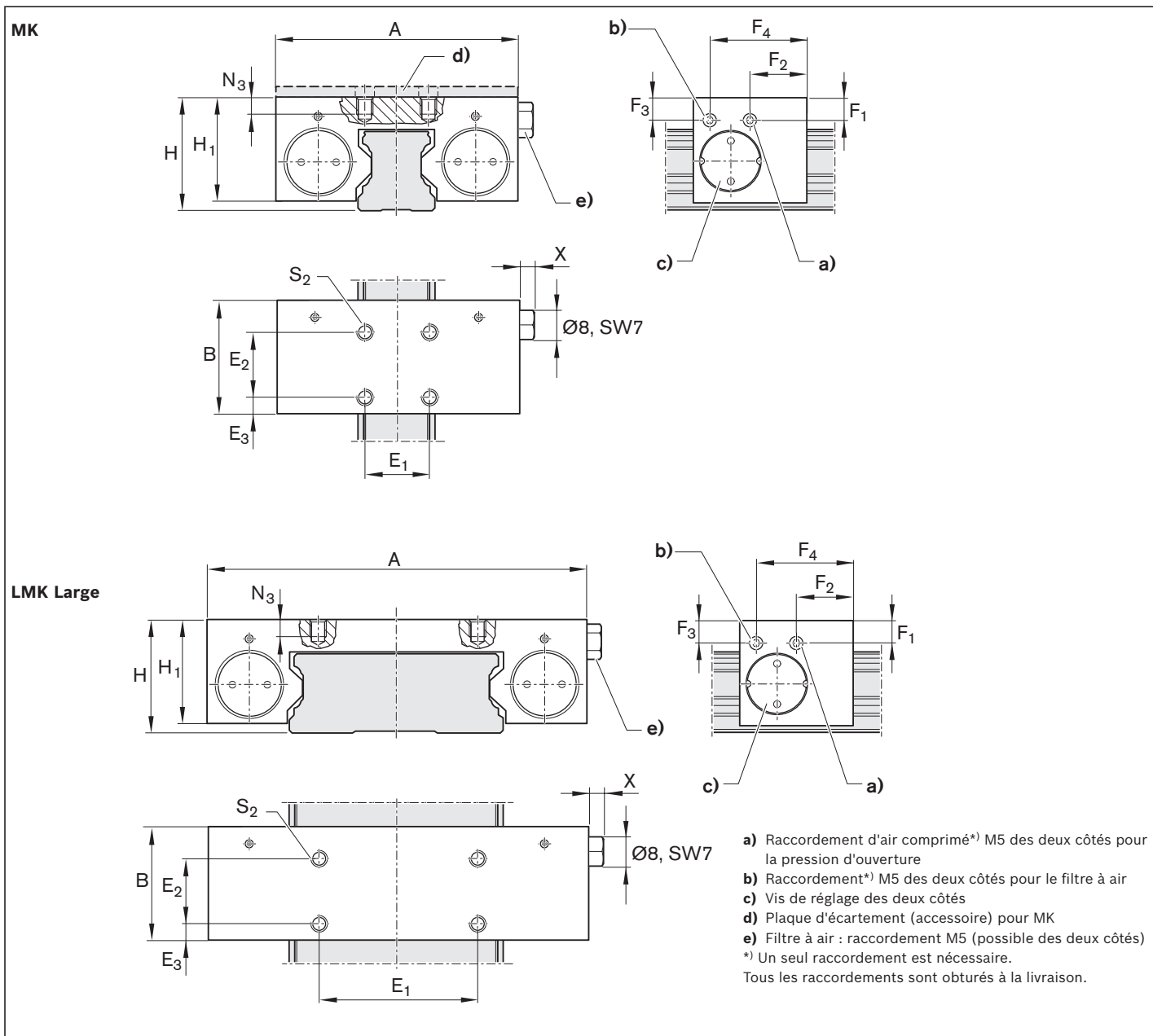

Taille	Dimensions (mm)											Poids (kg)			
	A	B	E ₁	E ₂	E ₃	F ₁	F ₂	F ₃	F ₄	H	H ₁ ¹⁾		N ₃	S ₂	X
15	55	39	15	15	15,5	5,6	34,0	16,1	34,0	24	20,8	4,5	M4	6,5	0,25
20	66	39	20	20	9,0	4,5	17,3	6,0	34,5	30	27,0	6,0	M6	5,5	0,36
25	75	35	20	20	5,0	7,0	17,5	7,0	30,0	36	32,5	8,0	M6	5,5	0,45
30	90	39	22	22	8,5	8,5	15,0	10,3	24,5	42	38,5	9,0	M8	5,5	0,72
35	100	39	24	24	7,5	11,0	14,5	12,0	24,5	48	44,0	10,0	M8	5,5	0,88
45	120	49	26	26	11,5	14,5	19,5	14,5	29,5	60	52,0	15,0	M10	5,5	1,70
55	128	49	30	30	9,5	17,0	19,5	17,0	29,5	70	57,0	15,0	M10	5,5	1,95
65	138	49	30	30	9,5	14,5	19,5	14,5	29,5	90	73,5	20,0	M10	5,5	2,68
20/40	80	39	20	20	15,5	5,0	4,5	5,0	31,0	27	23,5	4,5	M4	5,5	0,37
25/70	120	35	50	20	5,0	7,0	17,5	9,0	30,0	35	32,5	8,0	M6	5,5	0,62
35/90	156	42	60	20	9,5	11,5	18,0	14,0	36,5	50	45,5	10,0	M10	5,5	0,88

1) Pour guides à billes .H. (...haut...) Plaque d'écartement requise

Éléments de blocage pneumatiques MKS

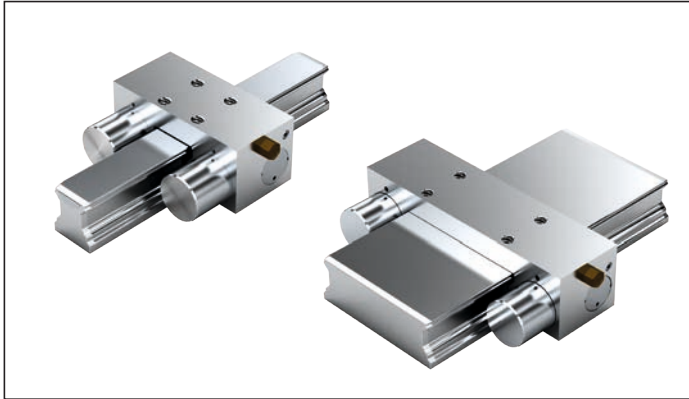

R1619 .40 60

Remarque

Adapté pour tous les rails à billes SNS.

R1619 .40 62

Remarque

Adapté pour tous les rails à billes BNS.

Serrage hors pression (ressort à énergie de rappel)

- ▶ Pression d'ouverture min. 5,5 bars
- ▶ Pression de service pneumatique max. : 8 bars
- ▶ Plage de température d'utilisation t : 0 - 70°C

Instruction de montage

- ▶ Veiller à ce que la construction périphérique soit rigide.
- ▶ N'utiliser que de l'air purifié et huilé. La taille du filtre prescrite est de 25 µm.
- ▶ Consulter les instructions de montage avant la mise en service.

⚠ Respecter les instructions de sécurité concernant les éléments de serrage et de freinage.

Distribution¹⁾ pour raccordement d'air comprimé standard

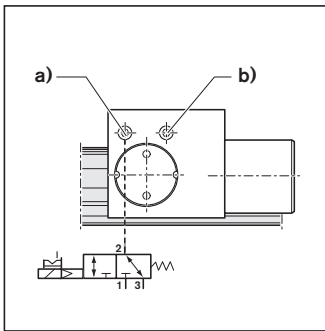

- a)** Raccordement d'air comprimé
b) Filtre à air
 Diamètre nominal :
 Taille 15 – 20 : 4 mm min
 Taille 25 – 65 : 6 mm min.

Distribution²⁾ Pour raccordement d'air Plus

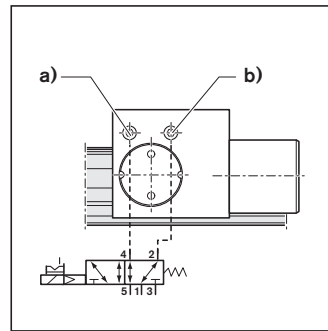

- a)** Raccordement d'air comprimé
b) Raccordement d'air Plus
 Diamètre nominal :
 Taille 15 – 20 : 4 mm min
 Taille 25 – 65 : 6 mm min.

Taille	Numéro d'article	Force de maintien Ressort à énergie de rappel ¹⁾ (N)	Consommation en air (litres normaux)		
			avec raccordement d'air Plus ²⁾ (N)	Raccordement d'air comprimé (dm ³ /course)	Raccordement d'air Plus (dm ³ /course)
15	R1619 140 60	400	1 050	0,011	0,035
20	R1619 840 60	600	1 300	0,019	0,063
25	R1619 240 60	750	1500	0,021	0,068
30	R1619 740 60	1 050	2 600	0,031	0,121
35	R1619 340 60	1 250	2 200	0,031	0,129
45	R1619 440 60	1 450	3 300	0,041	0,175
55	R1619 540 60	1 450	3 300	0,041	0,175
65	R1619 640 60	1 450	3 300	0,041	0,175
20/40	R1619 840 62	400	1 050	0,019	0,063
25/70	R1619 240 62	750	1 950	0,021	0,068
35/90	R1619 340 62	1 250	2 200	0,031	0,129

- 1)** Force de maintien par ressort à énergie de rappel. La vérification s'effectue à l'état monté avec une couche de lubrifiant huileux (ISO-VG 68).
2) Force de maintien supérieure par apport d'air supplémentaire de 6,0 bars via le raccordement d'air Plus. Distribution par valve 5/2 ou 5/3 voies.

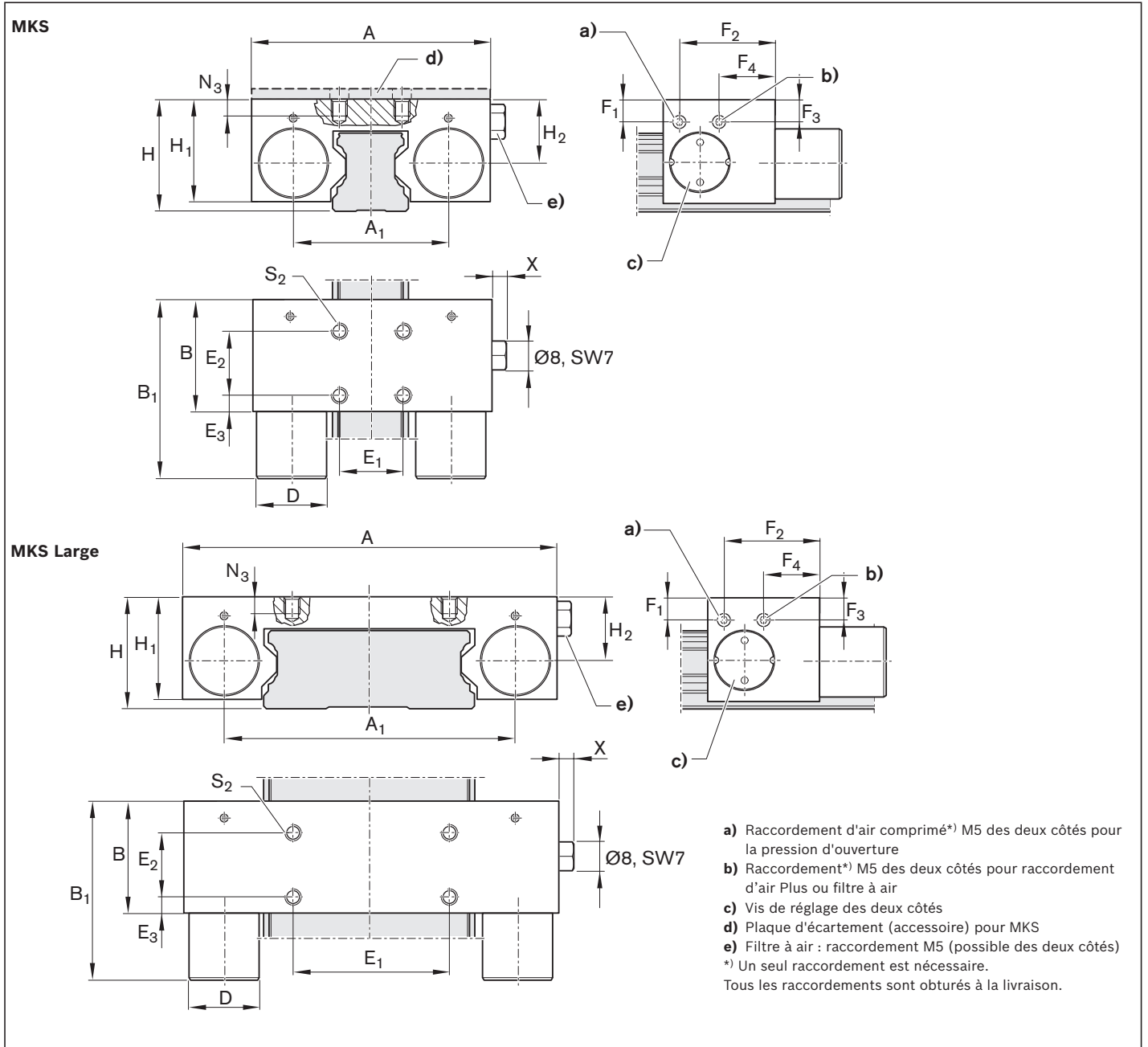

Taille	Dimensions (mm)																Poids (kg)		
	A	A ₁	B	B _{1 max}	D	E ₁	E ₂	E ₃	F ₁	F ₂	F ₃	F ₄	H	H ₁ ¹⁾	H ₂	N ₃		S ₂	X
15	55	34,0	39	58,5	16	15	15	15,5	16,1	34,0	5,6	34,0	24	20,8	11,6	4,5	M4	6,5	0,29
20	66	43,0	39	61,5	20	20	20	9,0	6,0	34,5	4,5	17,3	30	27,0	15,5	6,0	M6	5,5	0,41
25	75	49,0	35	56,5	22	20	20	5,0	7,0	30,0	7,0	17,5	36	32,5	20,0	8,0	M6	5,5	0,50
30	90	58,0	39	68,5	25	22	22	8,5	10,3	24,5	8,5	15,0	42	38,5	24,0	9,0	M8	5,5	0,81
35	100	68,0	39	67,5	28	24	24	7,5	12,0	24,5	11,0	14,5	48	44,0	28,0	10,0	M8	5,5	1,00
45	120	78,8	49	82,5	30	26	26	11,5	14,5	29,5	14,5	19,5	60	52,0	35,5	15,0	M10	5,5	1,84
55	128	86,8	49	82,5	30	30	30	9,5	17,0	29,5	17,0	19,5	70	57,0	40,0	15,0	M10	5,5	2,08
65	138	96,8	49	82,5	30	30	30	9,5	14,5	29,5	14,5	19,5	90	73,5	55,0	20,0	M10	5,5	2,86
20/40	80	59,0	39	58,5	16	20	20	15,5	5,0	31,0	5,0	4,5	27	23,5	14,0	4,5	M4	5,5	0,39
25/70	120	94,0	35	56,5	22	50	20	5,0	9,0	30,0	7,0	17,5	35	32,5	20,0	8,0	M6	5,5	0,68
35/90	156	124,0	42	70,5	28	60	20	9,5	14,0	36,5	11,5	18,0	50	45,5	30,0	10,0	M10	5,5	0,89

1) Pour guides à billes .H. (...haut...) Plaque d'écartement requise

Éléments de blocage pneumatiques LCP



R1619 .42 74

Remarque

Adapté pour tous les rails à billes SNS.

Serrage par pression

- ▶ Pression de service pneumatique max. : 8 bars
- ▶ Plage de température d'utilisation t : 0 – 60 °C

Instruction de montage

- ▶ Veiller à ce que la construction périphérique soit rigide.
- ▶ N'utiliser que de l'air purifié et huilé. La taille du filtre prescrite est de 25 µm.
- ▶ Consulter les instructions de montage avant la mise en service.

⚠ Respecter les instructions de sécurité concernant les éléments de serrage et de freinage.

Distribution¹⁾ pour raccordement d'air comprimé standard

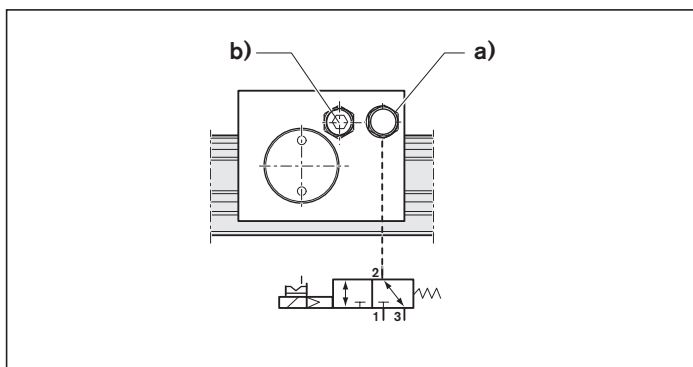

a) Raccordement d'air comprimé

b) Filtre à air

Diamètre nominal :

Taille 15 – 20 : 4 mm min

Taille 25 – 65 : 6 mm min.

Taille	Numéro d'article	Force de maintien pneumatique ¹⁾ (N)	Consommation en air (litres normaux) Raccordement d'air comprimé (dm ³ /course)
25	R1619 242 74	850	0,015

1) Force de maintien à 6 bars. La vérification s'effectue à l'état monté avec une couche de lubrifiant huileux (ISO-VG 68).

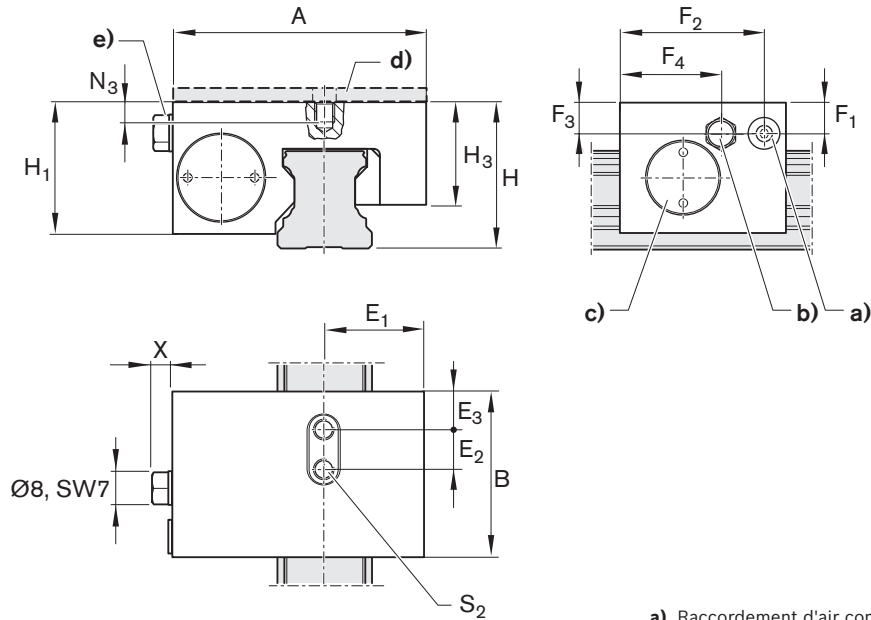
LCP

- a) Raccordement d'air comprimé*) M5 des deux côtés pour la pression d'ouverture
 - b) Raccordement*) M5 des deux côtés pour le filtre à air
 - c) Vis de réglage des deux côtés
 - d) Plaque d'écartement (accessoire)
 - e) Filtre à air : raccordement M5 (possible des deux côtés)
- *) Un seul raccordement est nécessaire.
Tous les raccordements sont obturés à la livraison.

Taille	Dimensions (mm)															Poids (kg)
	A	B	E ₁	E ₂	E ₃	F ₁	F ₂	F ₃	F ₄	H	H ₁ ¹⁾	H ₃	N ₃	S ₂	X	
25	61,4	41	23,9	9,5	9,75	6,5	36,0	6,5	24,5	36,0	32,5	24,55	7,7	M5	6,5	0,27

1) Pour guides à billes .H. (...haut...) Plaque d'écartement requise.

Éléments de blocage pneumatiques LCPS



R1619 .40 70

Remarque

Adapté pour tous les rails à billes SNS.

Serrage hors pression (ressort à énergie de rappel)

- ▶ Pression d'ouverture min. : 5,5 bar
- ▶ Pression de service pneumatique max. 8 bars
- ▶ Plage de température d'utilisation t : 0 – 60 °C

Instruction de montage

- ▶ Veiller à ce que la construction périphérique soit rigide.
- ▶ N'utiliser que de l'air purifié et huilé. La taille du filtre prescrite est de 25 µm.
- ▶ Consulter les instructions de montage avant la mise en service.

⚠ Respecter les instructions de sécurité concernant les éléments de serrage et de freinage.

**Distribution¹⁾
pour raccordement d'air
comprimé standard**

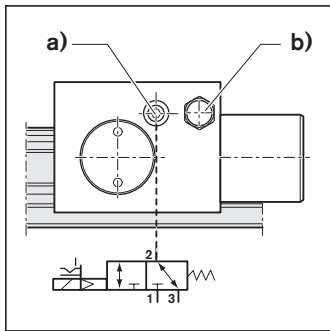

- a)** Raccordement d'air comprimé
- b)** Filtre à air
Diamètre nominal :
Taille 15 – 20 : 4 mm min.
Taille 25 – 65 : 6 mm min.

**Distribution²⁾
Pour raccordement d'air Plus**

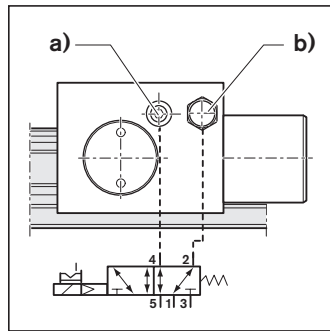

- a)** Raccordement d'air comprimé
- b)** Raccordement d'air Plus
Diamètre nominal :
Taille 15 – 20 : 4 mm min.
Taille 25 – 65 : 6 mm min.

Taille	Numéro d'article	Force de maintien		Consommation en air (litres normaux)	
		Ressort à énergie de rappel ¹⁾ (N)	avec raccordement d'air Plus ²⁾ (N)	Raccordement d'air comprimé (dm ³ /course)	Raccordement d'air Plus (dm ³ /course)
25	R1619 240 70	650	1 050	0,015	0,082

- 1)** Force de maintien par ressort à énergie de rappel. La vérification s'effectue à l'état monté avec une couche de lubrifiant huileux (ISO-VG 68).
- 2)** Force de maintien supérieure par apport d'air supplémentaire de 6,0 bars via le raccordement d'air Plus. Distribution par valve 5/2 ou 5/3 voies.

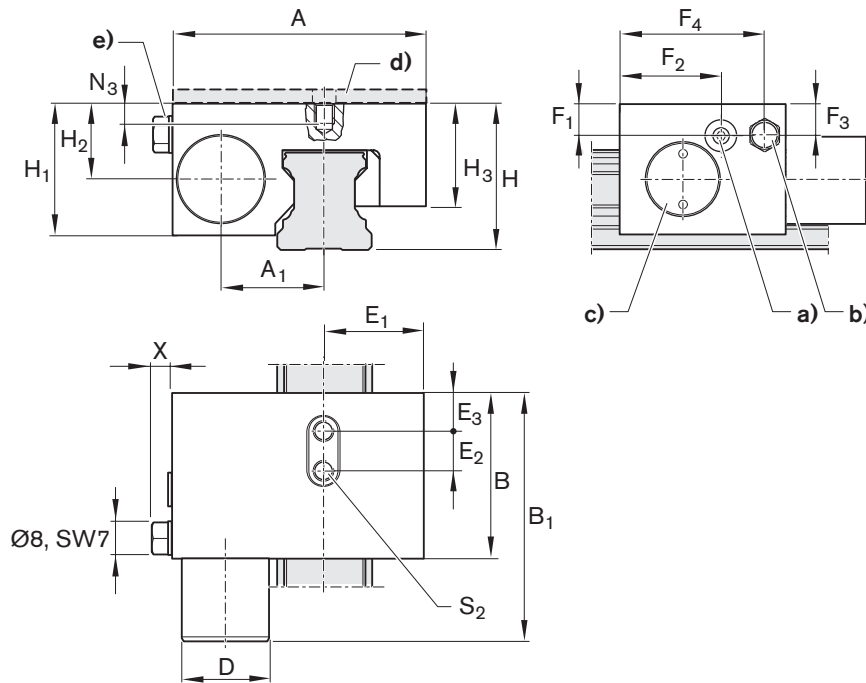
LCPS

- a) Raccordement d'air comprimé*) M5 des deux côtés pour la pression d'ouverture
 - b) Raccordement*) M5 des deux côtés pour raccordement d'air Plus ou filtre à air
 - c) Vis de réglage des deux côtés
 - d) Plaque d'écartement (accessoire)
 - e) Filtre à air : raccordement M5 (possible des deux côtés)
- *) Un seul raccordement est nécessaire.
Tous les raccordements sont obturés à la livraison.

Taille	Dimensions (mm)																		Poids (kg)	
	A	A ₁	B	B _{1max}	D	E ₁	E ₂	E ₃	F ₁	F ₂	F ₃	F ₄	H	H ₁ ¹⁾	H ₂	H ₃	N ₃	S ₂		X
25	61,4	24,5	41	62,5	22	23,9	9,5	9,75	6,5	24,5	6,5	36,0	36	32,5	20,0	24,55	7,7	M5	6,5	0,35

1) Pour guides à billes .H. (...haut...) Plaque d'écartement requise.

Description des produits Éléments de blocage manuels

Domaines d'application

- ▶ Traverses de tables et chariots
- ▶ Réglages en largeur
- ▶ Butées
- ▶ Positionnement sur appareils optiques et tables de mesure

Autres points forts

- ▶ Levier de serrage manuel ajustable librement
- ▶ Introduction de la force symétrique sur le rail à billes avec des profils de contact flottants
- ▶ Positionnement précis
- ▶ Forces de maintien jusqu'à 2 000 N

Caractéristiques excellentes

- ▶ Construction simple et sûre en modèle compact
- ▶ Élément de blocage actionné à la main sans énergie auxiliaire

Plaque d'écartement

Convient au montage avec guide à billes haut SNH 1621 et SLH R1624.

Particularités HK :

- ▶ 500 000 cycles de serrage (valeur B10d)

⚠ Respecter les instructions de sécurité concernant les éléments de serrage et de freinage.

Vue d'ensemble des modèles d'accessoires pour éléments de blocage manuels, plaque d'écartement

HK

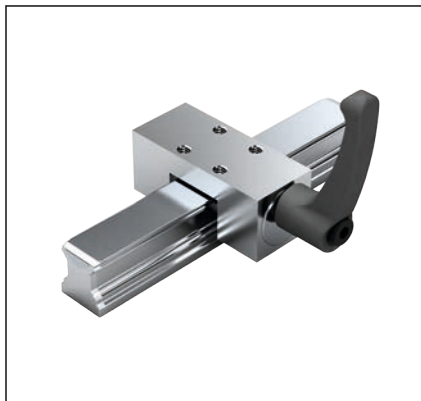

HK



Plaque d'écartement



Serrage par pression manuelle

Les supports de chaîne porte-câbles sont appliqués sur les flancs des rails à billes par l'intermédiaire du levier.

Pression par levier

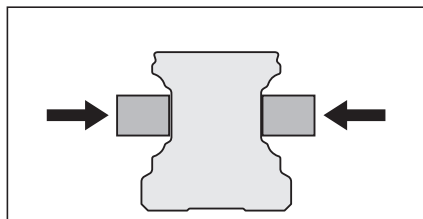

Levier déverrouillé

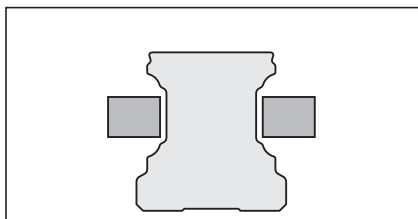

Éléments de blocage manuels HK



R1619 .42 82

Remarque

Adapté pour tous les rails à billes SNS.

Serrage manuel

► Plage de température d'utilisation t : 0 - 70°C

Instruction de montage

- Veiller à ce que la construction périphérique soit rigide.
- Consulter les instructions de montage avant la mise en service.

⚠ Respecter les instructions de sécurité concernant les éléments de serrage et de freinage.

Taille	Numéro d'article	Force de maintien ¹⁾ (N)	Couple de serrage (Nm)
15	R1619 142 82	1 200	4
20	R1619 842 82	1 200	5
25	R1619 242 82	1 200	7
30	R1619 742 82	2 000	15
35	R1619 342 82	2 000	15
45	R1619 442 82	2 000	15
55	R1619 542 82	2 000	22
65	R1619 642 82	2 000	22

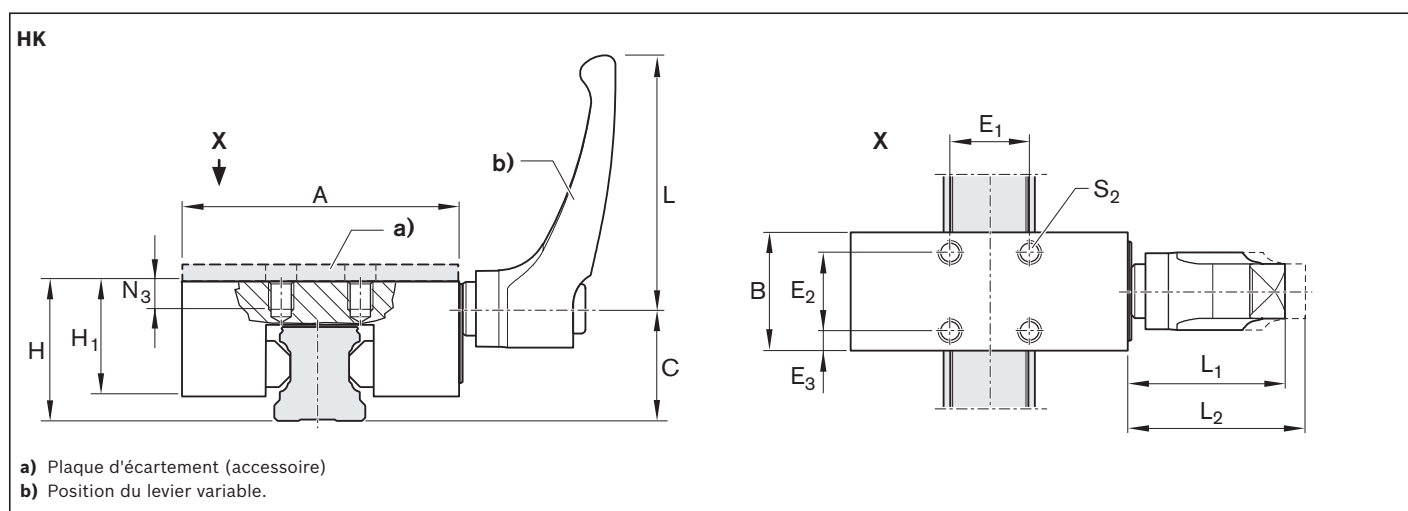

Taille	Dimensions (mm)												Poids (kg)	
	A	B	C	E ₁	E ₂	E ₃	H	H ₁ ³⁾	L	L ₁	L ₂ ²⁾	N ₃		S ₂
15	47	25	19,0	17	17	4,0	24	19	44	30,0	33,0	5	M4	0,16
20	60	24	24,5	15	15	4,5	30	23	44	30,0	33,0	6	M5	0,23
25	70	30	29,3	20	20	5,0	36	29	64	38,5	41,5	7	M6	0,43
30	90	39	34,0	22	22	8,5	42	33	78	46,5	50,5	8	M6	0,82
35	100	39	38,0	24	24	7,5	48	41	78	46,5	50,5	10	M8	1,08
45	120	44	47,0	26	26	9,0	60	48	78	46,5	50,5	14	M10	1,64
55	140	49	56,5	30	30	9,5	70	51	95	56,5	61,5	14	M14	1,71
65	160	64	69,5	35	35	14,5	90	66	95	56,5	61,5	20	M16	2,84

1) La vérification s'effectue à l'état monté avec une couche de lubrifiant huileux (ISO-VG 68).

2) Levier déverrouillé

3) Pour guides à billes .H. (...haut...) Plaque d'écartement requise

Éléments de blocage manuels HK

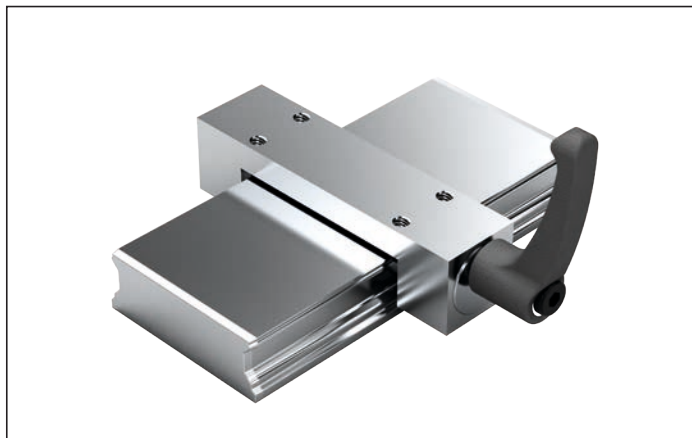
**R1619 .42 83****Remarque**

Adapté pour tous les rails à billes BNS.

Serrage manuel

- Plage de température d'utilisation t : 0 - 70°C

Instruction de montage

- Veiller à ce que la construction périphérique soit rigide.
- Consulter les instructions de montage avant la mise en service.

⚠ Respecter les instructions de sécurité concernant les éléments de serrage et de freinage.

Taille	Numéro d'article	Force de maintien ¹⁾ (N)	Couple de serrage (Nm)
25/70	R1619 342 83	1 200	7
35/90	R1619 342 83	2 000	15

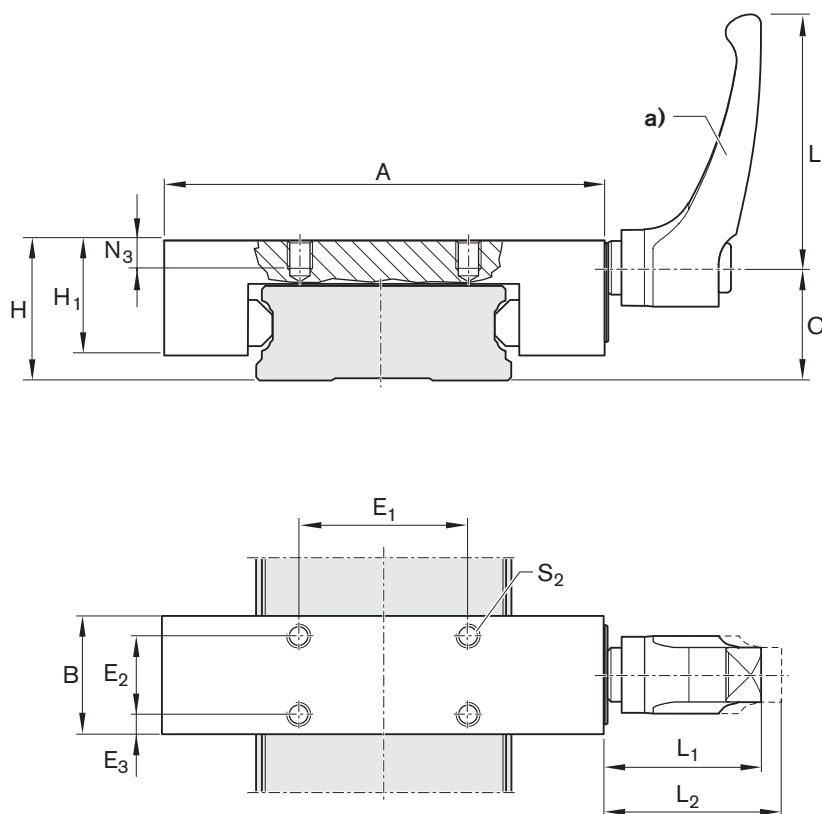
HK Large

a) Position du levier variable.

Taille	Dimensions (mm)													Poids (kg)
	A	B	C	E ₁	E ₂	E ₃	H	H ₁	L	L ₁	L ₂ ²⁾	N ₃	S ₂	
25/70	120	39	28,2	50	25	7,0	35	30	64	38,5	41,5	11	M6	0,77
35/90	145	39	38,0	60	20	9,5	50	39	78	46,5	50,5	11	M8	1,38

1) La vérification s'effectue à l'état monté avec une couche de lubrifiant huileux (ISO-VG 68).

2) Levier déverrouillé

Plaque d'écartement

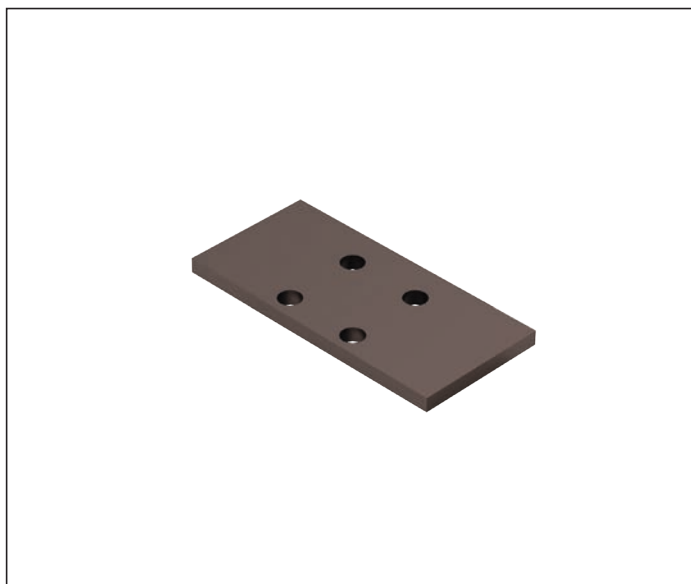

pour éléments de blocage MK, MKS et HK

Remarque

Convient au montage avec guide à billes haut SNH 1621 et SLH R1624.

Plaque d'écartement

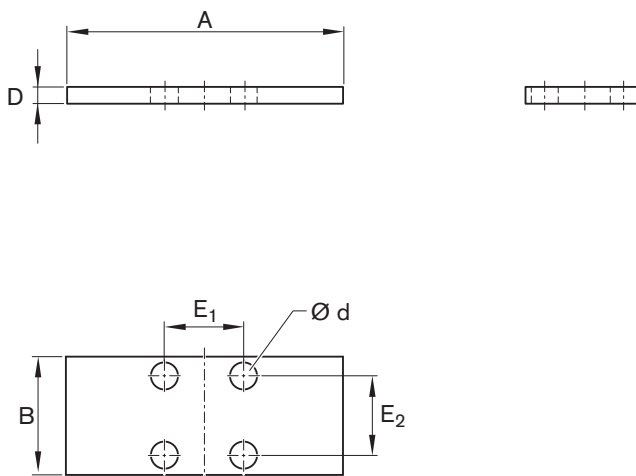

R1619 .40 65

Convient aux éléments de blocage :

- ▶ R1619 .42 60 (MK)
- ▶ R1619 .40 60 (MKS)

Taille	Numéro d'article	Dimensions (mm)						Poids (kg)
		A	B	D	d	E ₁	E ₂	
15	R1619 140 65	55	39	4	4,5	15	15	0,065
25	R1619 240 65	75	35	4	6,5	20	20	0,078
30	R1619 740 65	90	39	3	8,5	22	22	0,077
35	R1619 340 65	100	39	7	8,5	24	24	0,202
45	R1619 440 65	120	49	10	10,5	26	26	0,434
55	R1619 540 65	128	49	10	10,5	30	30	0,465

R1619 .42 .5

Convient aux éléments de blocage :

- ▶ R1619 .42 82 (HK)

Taille	Numéro d'article	Dimensions (mm)						Poids (kg)
		A	B	D	d	E ₁	E ₂	
15	R1619 142 85	47	25	4	4,5	17	17	0,035
25	R1619 242 85	70	30	4	6,5	20	20	0,062
30	R1619 742 85	90	39	3	6,5	22	22	0,080
35	R1619 340 65	100	39	7	8,5	24	24	0,202
45	R1619 442 85	120	44	10	10,5	26	26	0,387
55	R1619 542 85	140	49	10	14,5	30	30	0,511

Instructions de sécurité concernant les éléments de serrage et de freinage

Consignes de sécurité générales

- ⚠ Respecter les directives relatives à la prévention des accidents, les consignes de sécurité VDE et les instructions de montage pendant l'ensemble des travaux sur les éléments de serrage !
- ⚠ Les éléments de serrage ne peuvent être en aucun cas utilisés pour une fonction de guidage. Il n'est donc pas possible de remplacer un chariot de guidage par un élément de serrage. La position idéale de l'élément de serrage se situe entre deux chariots de guidage. Lorsque plusieurs éléments de serrage interviennent, les répartir régulièrement sur les deux chariots de guidage afin d'obtenir une rigidité maximale de la construction globale.
- ⚠ Pour les éléments de serrage et de freinage hydrauliques, la pression de retour de la conduite vers le réservoir doit être inférieure à 1,5 bar !
- ⚠ Respecter le temps de réponse/de réaction des éléments de serrage et de freinage !
- ⚠ L'élément de serrage ne sert pas à sécuriser des charges suspendues !
- ⚠ Ne pas retirer le couvercle du blocage de sécurité, précharge du ressort !
- ⚠ Le dispositif de transport ne peut être retiré que lorsque le :
 - raccordement hydraulique est alimenté correctement en pression de service.
 - raccordement d'air est alimenté correctement en pression pneumatique d'une pression minimum de 4,5 bars (MPS) ou 5,5 bars (UBPS, MKS).
- ⚠ L'élément de serrage peut uniquement être mis hors pression lorsque le rail à billes ou le dispositif de transport adéquat est disponible !
- ⚠ L'utilisation d'éléments de serrage et de freinage avec des systèmes de mesure intégrés n'est pas autorisée sur les rails à billes !

En plus pour les éléments de blocage et de freinage

- ⚠ Les éléments de blocage et de freinage peuvent être utilisés pour réaliser un blocage et un freinage dans le cadre d'applications de sécurité. La fiabilité du fonctionnement du dispositif dans lequel les éléments de blocage et de freinage sont utilisés est principalement déterminée par la commande de ce dispositif. La conception technique de ce dispositif et de la commande doit être réalisée par le fabricant du dispositif, du module, de l'installation ou de la machine maître(sse). Tenir compte des exigences de sécurité pour obtenir une sécurité fonctionnelle.

En plus pour les éléments de blocage

- ⚠ L'élément ne doit pas servir d'élément de freinage ! Utilisation uniquement lorsque l'axe est à l'arrêt
- ⚠ Pressurisation uniquement lorsque le rail à billes est monté !

Instructions générales de montage

Les instructions suivantes s'appliquent pour le montage de tous les guidages à billes sur rails. Il existe différentes spécifications sur le parallélisme des rails à billes sur le vissage et l'assemblage par goujons des guides à billes. Ceux-ci sont attribués aux différents guidages à billes sur rails.

▲ Pour les montages en hauteur (suspendus) ou verticaux, le guide à billes peut se détacher de son rail à billes par la perte ou la rupture des billes. Sécuriser les guides à billes contre les chutes ! Danger de mort !
Une sécurité contre les chutes est recommandée !

▲ Les guidages à billes sur rails Rexroth sont des produits de grande qualité. Apporter le plus grand soin au transport et au montage ultérieur. Ceci s'applique aussi à la bande de recouvrement. Toutes les pièces en acier sont conservées par un lubrifiant de stockage.

Il n'est pas nécessaire de l'éliminer si les pièces sont lubrifiées par la suite avec les lubrifiants recommandés.

Exemples de montage

Rails à billes

Chaque rail à billes possède des surfaces de butée rectifiées des deux côtés.

Possibilités de fixation latérale :

- 1 Bords de butée
- 2 Barrettes de serrage
- 3 Lardons coniques

Remarque

- ▶ Lors du montage, les rails à billes sans fixation latérale doivent être alignés parallèlement et de manière rectiligne, de préférence à l'aide d'une barrette auxiliaire.
- ▶ Pour les valeurs indicatives de la force latérale admissible sans fixation latérale supplémentaire, voir les guides à billes et instruction de montage correspondants p. 206.

Montage avec fixation des deux rails à billes et des deux guides à billes

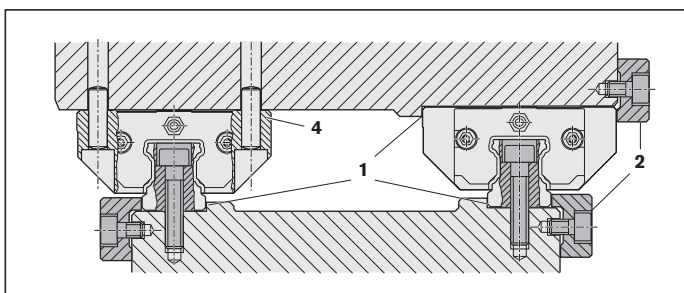

Montage avec fixation d'un rail à billes et d'un guide à billes

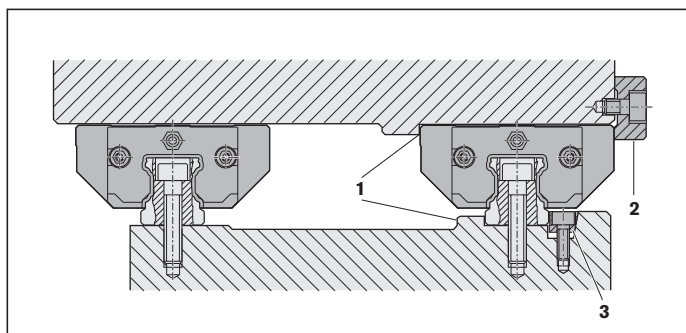

Guide à billes

Chaque guide à billes possède un bord de butée rectifié d'un côté (voir dimension V_1 dans les schémas cotés).

Possibilités de fixation supplémentaire :

- 1 Bords de butée
- 2 Barrettes de serrage
- 3 Assemblage par goujons

Remarques

- ▶ Nettoyer et dégraisser toutes les surfaces de montage avant d'effectuer le montage.
- ▶ Demander le "Manuel de montage pour guidages à billes sur rails".
- ▶ Le guide à billes doit pouvoir être facilement déplacé une fois le montage terminé.

Fixation

Calcul des raccords vissés

Les raccords vissés du chariot de guidage et du rail de guidage génèrent les forces de traction statiques maximales $F_{0z \max}$, les moments de torsion statique maximaux $M_{0x \max}$ et les forces latérales statiques maximales $F_{0y \max}$ sans règles de butée pouvant transmettre le guidage linéaire. La charge maximale d'un guidage sur rails profilés n'est donc pas uniquement déterminée par les charges statiques C_0 selon ISO 14728-2 et les charges par moments statiques M_{t0} , mais également par les raccords vissés.

Les guides à billes sont en règle générale fixés par 4 ou 6 vis. Les rails à billes sont dotés de raccords vissés à une ou deux rangées, à intervalles réguliers, sachant que les vis se trouvant directement sous le chariot de guidage sont les plus sollicitées. Lorsque le guide et le rail sont vissés avec des vis de même classe de résistance, le vissage entre le rail et le bâti inférieur (O3 ou O6) est déterminant pour les forces et moments transmissibles maximaux.

Les valeurs du tableau indiquées pour la classe de résistance 8.8, 10.9 et 12.9 sont décrites dans la norme DIN 637 (août 2013) : Roulements mécaniques : déterminations techniques de sécurité pour le dimensionnement et les guidages sur rails profilés avec rotation d'éléments roulants. Par rapport à la norme, les valeurs déterminées par Bosch Rexroth contiennent un degré de certitude plus élevé. Le calcul des raccords vissés a été réalisé sur la base des dimensions indiquées au catalogue (taille des vis, longueurs de chariot, longueurs de serrage, profondeurs de vissage, diamètre de perçage, pas des perçages de rail, largeur de rail, etc.). Les raccords vissés divergents doivent être calculés selon VDI 2230. La force de traction statique maximale ainsi que le moment de torsion statique maximal d'un rail à billes découlent de la somme des forces axiales des vis du rail en flux de force. Pour la force latérale statique maximale, c'est la somme des forces de serrage des vis du rail dans le flux de force qui est déterminante.

Données d'entrée pour le calcul :

- | | |
|--|------------------|
| - Coefficient de frottement dans le taraudage | $\mu_G = 0,125$ |
| - Coefficient de frottement sur la face de contact | $\mu_K = 0,125$ |
| - Coefficient de frottement sur la jointure | $\mu_T = 0,2$ |
| - Facteur de serrage pour la clé dynamométrique | $\alpha_A = 1,5$ |

Les coefficients de friction utilisés et le facteur de serrage sont des valeurs courantes dans la pratique. Selon l'application du client et la méthode d'assemblage, les valeurs d'entrée réelles peuvent s'écarter considérablement des hypothèses. Cela doit être vérifié pour chaque dimensionnement et, si nécessaire, les raccords à vis doivent être recalculés avec les valeurs réelles selon la norme VDI 2230. Même de légers écarts par rapport aux hypothèses de calcul de Bosch Rexroth entraînent une modification des couples de serrage et des forces de traction statiques maximales transférables, des moments de torsion ou des forces latérales.

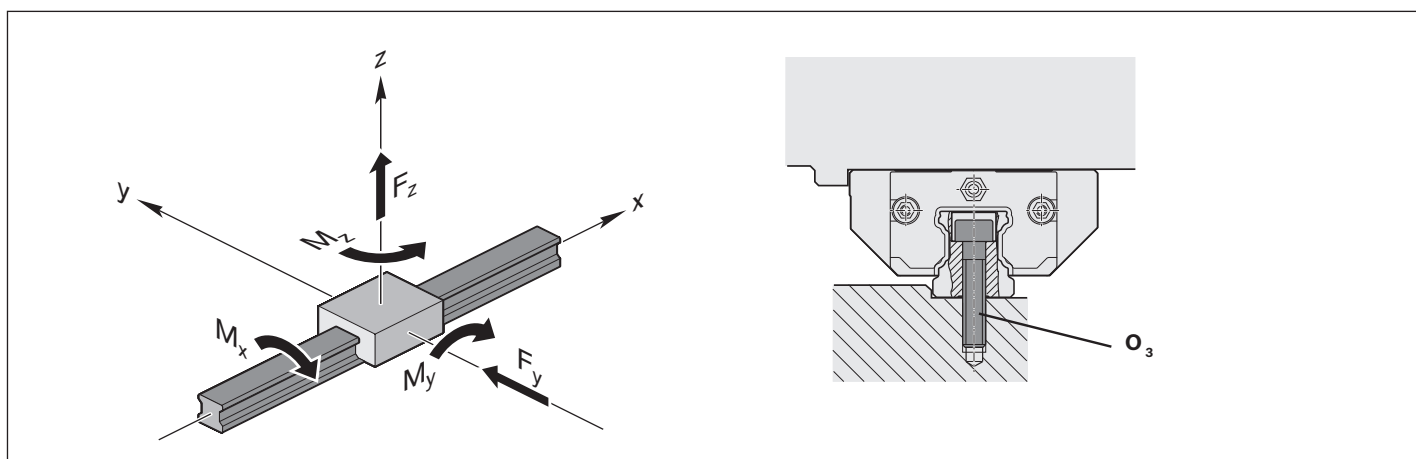

Fixation

Couples de serrage des guidages à rail profilé

Les couples de serrage de vis de la classe de résistance 8.8, 10.9 et 12.9 ont été calculés pour les dimensions du guidage à billes sur rail de Rexroth. Les pages suivantes présentent une description détaillée des raccords à vis possibles O1 à O6.

Chariot de guidage

Taille	FKS, FNS, FLS, FKN, FNN, BNS, CNS								SKS, SNS, SLS, SKN, SNN, SNH, SLH			
	fixé par le haut				fixé par le bas				fixé par le haut			
	O4				O1&O2				O5			
		8.8	10.9	12.9		8.8	10.9	12.9		8.8	10.9	12.9
15	M5	6,3	9,2	11	M4	3,3	4,8	4,9	M4	3,1	4,6	5,4
20	M6	11	16	18	M5	6,5	9,5	11	M5	6,3	9,2	11
25	M8	26	38	44	M6	8,4	8,4	8,4	M6	11	16	18
30	M10	51	74	87	M8	27	28	28	M8	26	38	44
35	M10	51	74	87	M8	27	28	28	M8	26	38	44
45	M12	87	130	130	M10	52	66	66	M10	51	74	87
55	M14	140	200	220	M12	81	81	81	M12	87	130	130
65	M16	210	310	340	M14	140	150	150	M14	210	310	340

Rail de guidage

Taille	fixé par le haut				fixé par le bas			
	O3				O6			
		8.8	10.9	12.9		8.8	10.9	12.9
15	M4	3,1	4,6	5,4	M5	6,3	9,2	11
20	M5	6,4	9,4	11	M6	11	16	18
25	M6	11	16	18	M6	11	16	18
30	M8	26	38	44	M8	26	38	44
35	M8	26	38	44	M8	26	38	44
45	M12	88	110	110	M12	87	130	140
55	M14	140	190	190	M14	140	200	230
65	M16	220	300	300	M16	210	310	360

Forces de traction et moments de torsion statiques max. des guidages sur rails profilés

Les raccords vissés d'un guidage sur rails profilés ne peuvent transmettre qu'une force de traction limitée F_z ou qu'un moment de torsion limité M_x . En cas de dépassement de ces valeurs limites, le guidage se soulève de l'assemblage de raccordement. Les valeurs admissibles d'un guidage découlent de la force axiale possible maximale d'un raccord vissé du rail de guidage. Le dépassement de la charge statique maximale indiquée n'est pas autorisé.



Les valeurs indiquées dans le tableau sont des valeurs indicatives pour les forces axiales $F_{0z \max}$ et les moments de torsion statiques admissibles $M_{0x \max}$ valables uniquement si les conditions suivantes sont remplies :

- Taille des vis, nombre de vis et cotes de raccordement tels qu'indiqués dans le catalogue
- Même classe de résistance des vis de fixation du chariot et des rails
- Assemblage de raccordement en acier
- La force de traction F_z ou le moment de torsion M_x sont statiques
- La force de traction F_z et le moment de torsion M_x n'apparaissent pas simultanément
- Pas de chevauchement avec la force de traction F_y ou le moment longitudinal M_y / M_z

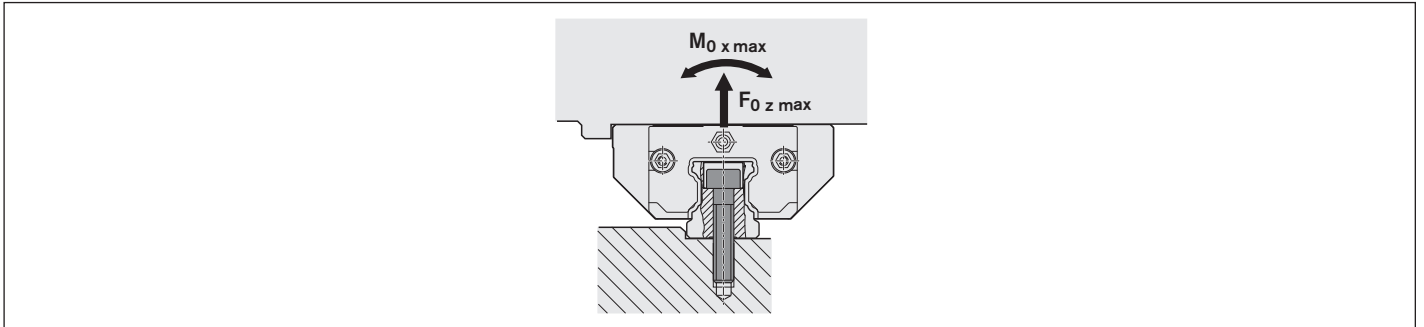

Si ces conditions ne sont pas remplies, calculer le raccord vissé selon VDI 2230. Si les charges survenant sont juste en dessous des valeurs limites, Bosch Rexroth recommande également de vérifier les raccords vissés.



Forces de traction

Taille	Forces de traction statiques maximales $F_{0z \max}$ en (N)								
	 Court			 Longueur normale			 Long		
	xKx			xNx			xLx		
	8.8	10.9	12.9	8.8	10.9	12.9	8.8	10.9	12.9
15	2410	3900	4700	2410	3900	4700	2410	3900	4700
20	4220	6690	8010	4220	6690	8010	4600	7300	8730
25	5520	8740	10500	5520	8740	10500	7340	11600	13900
30	10100	16000	19200	10100	16000	19200	11300	17900	21500
35	10500	16400	19600	10500	16400	19600	13900	21700	25900
45	25400	34900	34900	25400	34900	34900	32300	44300	44300
55	36500	53700	53700	36500	53700	53700	47400	69800	69800
65	50600	76400	77500	50600	76400	77500	65800	99400	101000

Moments de torsion

Taille	Moments de torsion statiques maximum $M_{0x \max}$ in [Nm]								
	 Court			 Longueur normale			 Long		
	xKx			xNx			xLx		
	8.8	10.9	12.9	8.8	10.9	12.9	8.8	10.9	12.9
15	16	26	31	16	26	31	16	26	31
20	38	60	72	38	60	72	41	66	79
25	58	92	110	58	92	110	77	120	150
30	130	210	250	130	210	250	150	230	280
35	170	260	310	170	260	310	220	350	410
45	550	750	750	550	750	750	690	950	950
55	910	1340	1340	910	1340	1340	1190	1740	1740
65	1490	2250	2290	1490	2250	2290	1940	2930	2970

Fixation

Charge latérale statique maximale sans barre de butée

Pour un assemblage sécurisé, Rexroth conseille d'utiliser des règles de butée sur le chariot de guidage et le rail de guidage. Si vous n'utilisez pas de règles de butée sur le chariot ou sur le rail, le guidage peut glisser en cas de charge latérale élevée. La force de serrage du raccord vissé est trop faible dès que les forces latérales du tableau sont dépassées.



Les valeurs de tableau indiquées sont des valeurs indicatives pour les forces axiales $F_{0y \max}$ et sont valables uniquement si les conditions suivantes sont remplies :

- Taille des vis, nombre de vis et cotes de raccordement tels qu'indiqués dans le catalogue
- Même classe de résistance des vis de fixation du chariot et des rails
- Assemblage de raccordement en acier
- Pas de chevauchement avec la force latérale F_z , les moments de torsion M_x ou les moments longitudinaux M_y / M_z

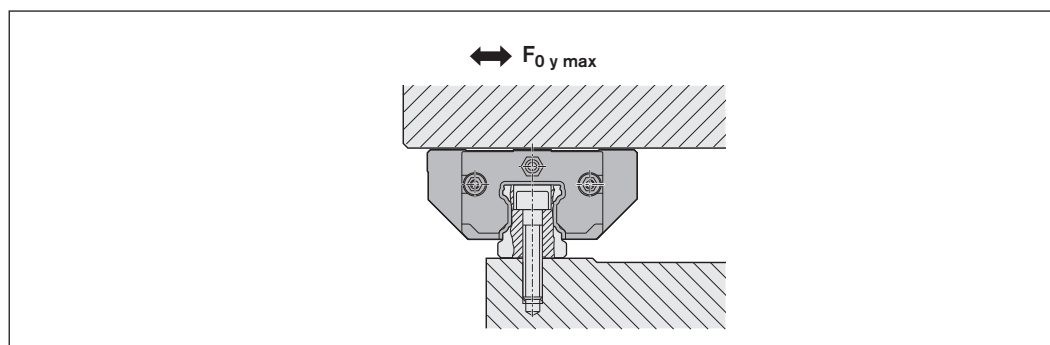
Si ces conditions ne sont pas remplies, calculer le raccord vissé selon VDI 2230. Si les charges survenant sont juste en dessous des valeurs limites, Bosch Rexroth recommande également de vérifier les raccords vissés.



Forces latérales

Taille	Forces latérales statiques maximales $F_{0y \max}$ en [N]								
	 Court			 Longueur normale			 Long		
	xKx			xNx			xLx		
	8.8	10.9	12.9	8.8	10.9	12.9	8.8	10.9	12.9
15	370	600	720	370	600	720	370	600	720
20	640	1010	1210	640	1010	1210	690	1100	1320
25	900	1430	1710	900	1430	1710	1200	1900	2270
30	1630	2600	3110	1630	2600	3110	1830	2910	3480
35	1710	2670	3190	1710	2670	3190	2260	3530	4210
45	4110	5330	5330	4110	5330	5330	5220	6770	6770
55	5920	8220	8220	5920	8220	8220	7700	10700	10700
65	8210	11800	11800	8210	11800	11800	10700	15300	15300

**Bords de butée,
Rayon d'angle**

Exemples de combinaisons

Les combinaisons représentées ne sont que des exemples. D'une manière générale, tous les guides à billes peuvent être combinés avec tous les rails à billes.

Vis de fixation

⚠ Vérifier dans tous les cas l'adéquation des vis pour les sollicitations trop importantes !

À ce sujet, voir la section "Instructions de montage générales".

Rail à billes avec guide à billes normal et long

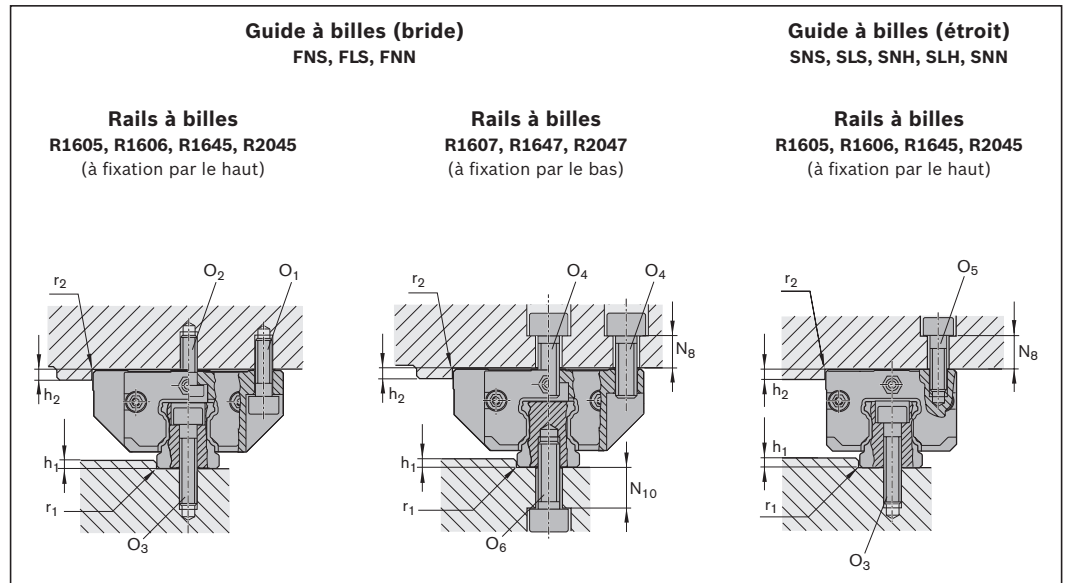

Taille	Dimensions (mm)						
	$h_{1 \min}$	$h_{1 \max}^{1)}$	h_2	N_8	N_{10}	$r_{1 \max}$	$r_{2 \max}$
15	2,5	3,5	4	6	7,0	0,4	0,6
20	2,5	4,0	5	9 10 ³⁾	9,5 -	0,6	0,6
25	3,0	5,0	5	10 11 ³⁾	12,0 -	0,8	0,8
30	3,0	5,0	6	10	9,0	0,8	0,8
35	3,5	6,0	6	13	13	0,8	0,8
45	4,5	8,0	8	14	13	0,8	0,8
55	7,0	10,0	10	20	23	1,2	1,0
65	7,0	10,0	14	22	26	1,2	1,0

1) En cas d'utilisation d'éléments de blocage et de freinage, respecter les valeurs H1.

Taille	Tailles des vis de fixation					
	Guide à billes				Rail à billes	
	O_1 ISO 4762 4 pièces	$O_2^{2)}$ DIN 6912 2 pièces	$O_4^{1) 2)}$ ISO 4762 6 pièces	O_5 ISO 4762 4 pièces	O_3 ISO 4762	O_6 ISO 4762
15	M4x12	M4x10	M5x12	M4x12	M4x20	M5x12
20	M5x16	M5x12	M6x16	M5x16	M5x25	M6x16
25	M6x20	M6x16	M8x20	M6x18	M6x30	M6x20
30	M8x25	M8x16	M10x20	M8x20	M8x30	M8x20
35	M8x25	M8x20	M10x25	M8x25	M8x35	M8x25
45	M10x30	M10x25	M12x30	M10x30	M12x45	M12x30
55	M12x40	M12x30	M14x40	M12x35	M14x50	M14x40
65	M14x45	M14x35	M16x45	M16x40	M16x60	M16x45

- 1) En cas de fixation du guide à billes par le haut avec seulement 4 vis O_4 : Force latérale admissible 1/3 plus bas et moins de rigidité
- 2) Dans le cas de la fixation du guide à billes avec 6 vis : Serrer les vis médianes au couple de serrage M_A de la classe de résistance 8.8.
- 3) Guide à billes SNN

Fixation

Goupillage

▲ Si les valeurs indicatives pour la force latérale admissible sont dépassées (voir guides à billes correspondants), le guide à billes doit également être fixé par goupillage.

Pour les dimensions recommandées des trous pour goupilles, voir le schéma coté et les dimensions.

Goupilles utilisables

- ▶ Goupille conique (trempée)
ou
- ▶ goupille cylindrique DIN ISO 8734

Remarque

- ▶ Des pré-perçages peuvent être existants au centre du guide à billes sur les positions conseillées pour les trous pour goupilles ($\varnothing < S_{10}$). Ceux-ci peuvent être percés.
- ▶ S'il est nécessaire d'effectuer le goupillage sur une autre position (p. ex. raccord de lubrification au centre), ne dépasser en aucun cas, dans le sens longitudinal, la dimension E_2 (pour la dimension E_2 , voir les tableaux de dimensionnement des guides à billes correspondants). Respecter les cotes E_1 et E_4 !
- ▶ N'achever les trous pour goupilles qu'après le montage.
- ▶ Demander les "Instructions de montage pour guidages à billes sur rails".

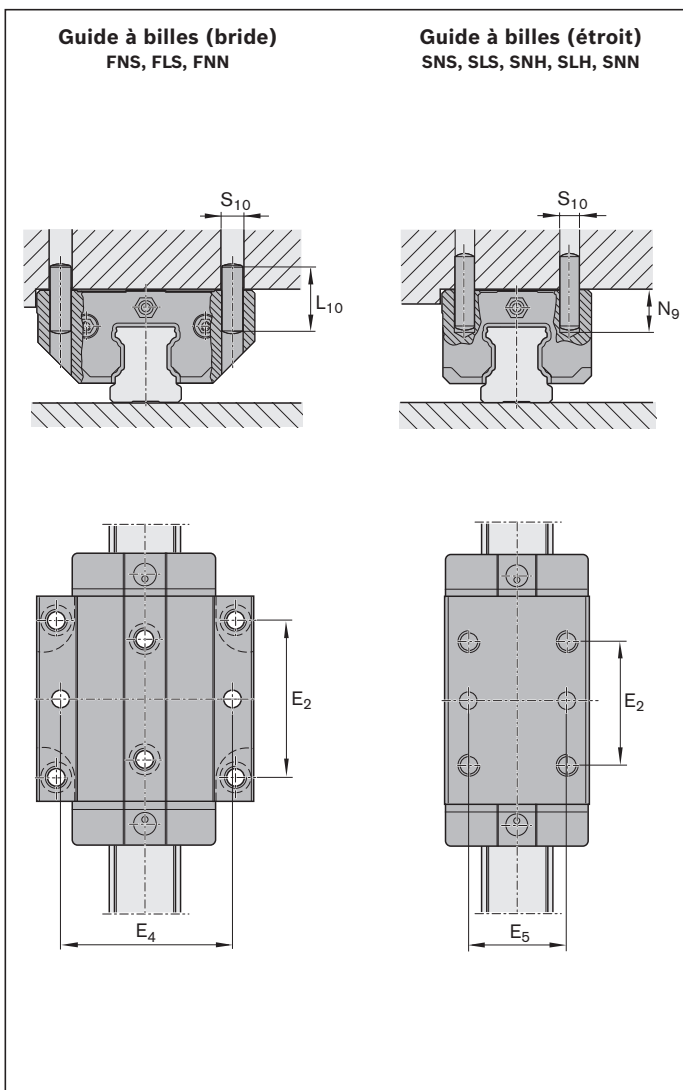

Taille	Dimensions (mm)				
	E_4	E_5	$L_{10}^{1)}$	$N_{9 \max}$	$S_{10}^{1)}$
15	38	26	18	6,0	4
20	53 49 ²⁾	32	24	7,5 6,5 ²⁾	5
25	55 60 ²⁾	35	32	9,0 7,0 ²⁾	6
30	70	40	36	12,0	8
35	80	50	40	13,0	8
45	98	60	50	18,0	10
55	114	75	60	19,0	12
65	140	76	60	22,0	14

- 1) Goupille conique (trempée) ou goupille cylindrique DIN ISO 8734
- 2) Guide à billes FNN et SNN

Surfaces de référence, rayons d'angle

Exemples de combinaisons

Les combinaisons représentées ne sont que des exemples. D'une manière générale, tous les guides à billes peuvent être combinés avec tous les rails à billes.

Le vissage des guides à billes avec 2 vis est suffisant jusqu'à une charge maximale.

(Capacité de charge et couples de charge maximum, voir Guides à billes en acier correspondants).

Vis de fixation

⚠ Vérifier dans tous les cas l'adéquation des vis pour les sollicitations trop importantes !

À ce sujet, voir la section "Instructions de montage générales".

Rail à billes avec guide à billes court et Super

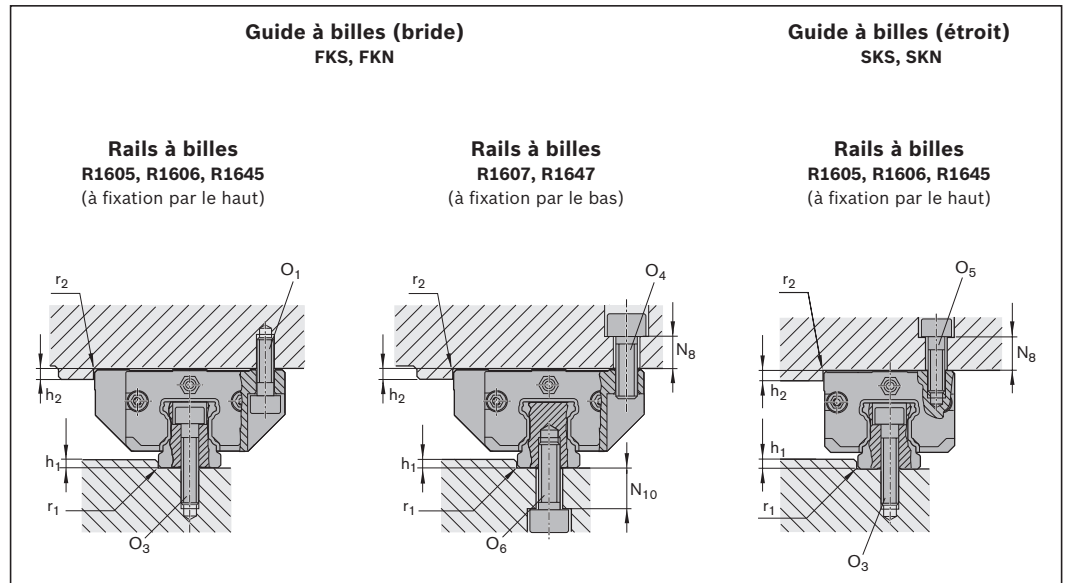

Taille	Dimensions (mm)						
	$h_{1 \min}$	$h_{1 \max}^{1)}$	h_2	N_8	N_{10}	$r_{1 \max}$	$r_{2 \max}$
15	2,5	3,5	4	6	7,0	0,4	0,6
20	2,5	4,0	5	9 10 ²⁾	9,5 -	0,6	0,6
25	3,0	5,0	5	10 11 ²⁾	12,0 -	0,8	0,8
30	3,0	5,0	6	10	9,0	0,8	0,8
35	3,5	6,0	6	13	13,0	0,8	0,8

- 1) En cas d'utilisation d'éléments de blocage et de freinage, respecter les valeurs H1.
- 2) Guide à billes SKN

Taille	Tailles des vis de fixation				
	Guide à billes			Rail à billes	
	O_1 ISO 4762 2 pièces	O_4 ISO 4762 2 pièces	O_5 ISO 4762 2 pièces	O_3 ISO 4762	O_6 ISO 4762
15	M4x12	M5x12	M4x12	M4x20	M5x12
20	M5x16	M6x16	M5x16	M5x25	M6x16
25	M6x20	M8x20	M6x18	M6x30	M6x20
30	M8x25	M10x20	M8x20	M8x30	M8x20
35	M8x25	M10x25	M8x25	M8x35	M8x25

Fixation

Goupillage

▲ Si les valeurs indicatives pour la force latérale admissible sont dépassées (voir guides à billes correspondants), le guide à billes doit également être fixé par goupillage.

Pour les dimensions recommandées des trous pour goupilles, voir le schéma coté et les dimensions.

Goupilles utilisables

- ▶ Goupille conique (trempée)
ou
- ▶ goupille cylindrique DIN ISO 8734

Remarque

- ▶ Des pré-perçages peuvent être existants au centre du guide à billes sur les positions conseillées pour les trous pour goupilles ($\varnothing < S_{10}$). Ceux-ci peuvent être percés. Respecter les dimensions E_4 et E_5 !
- ▶ N'achever les trous pour goupilles qu'après le montage. Demander les "Instructions de montage pour guidages à billes sur rails".

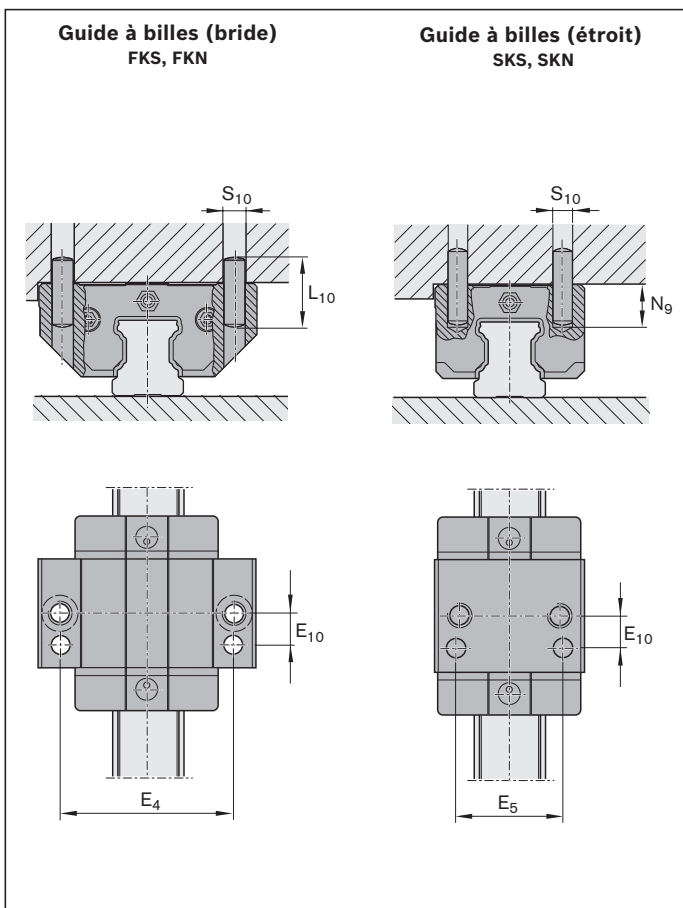

Taille	Dimensions (mm)					
	E_4	E_5	E_{10}	$L_{10}^{1)}$	$N_{9 \max}$	$S_{10}^{1)}$
15	38	26	9	18	3,0	4
20	53 49 ²⁾	32	10	24	3,5 2,0 ²⁾	5
25	55 60 ²⁾	35	11	32	7,0 5,0 ²⁾	6
30	70	40	14	36	10,0	8
35	80	50	15	40	12,0	8

1) Goupille conique (trempée) ou goupille cylindrique DIN ISO 8734

2) Guides à billes FKN et SKN

Écart d'alignement admissible des guides à billes Super

Sur le rail à billes et le guide à billes

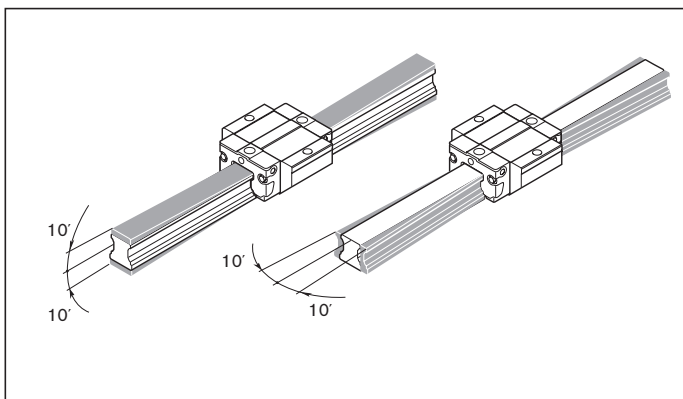

Rail à billes avec guide à billes large

Faces de référence, rayons d'angles, tailles de vis

Exemples de combinaisons

Les combinaisons représentées ne sont que des exemples. D'une manière générale, tous les guides à billes peuvent être combinés avec tous les rails à billes.

Vis de fixation

⚠ Vérifier dans tous les cas l'adéquation des vis pour les sollicitations trop importantes !

À ce sujet, voir la section "Instructions de montage générales".

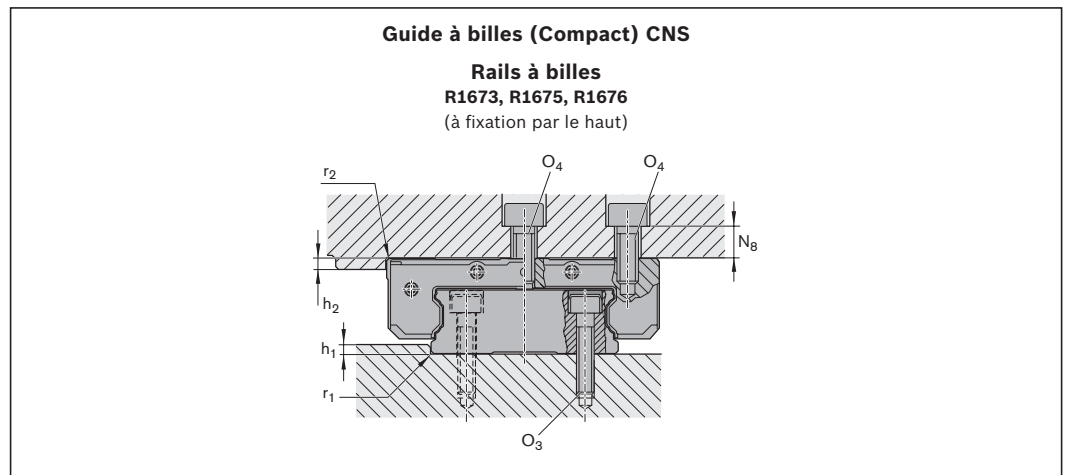
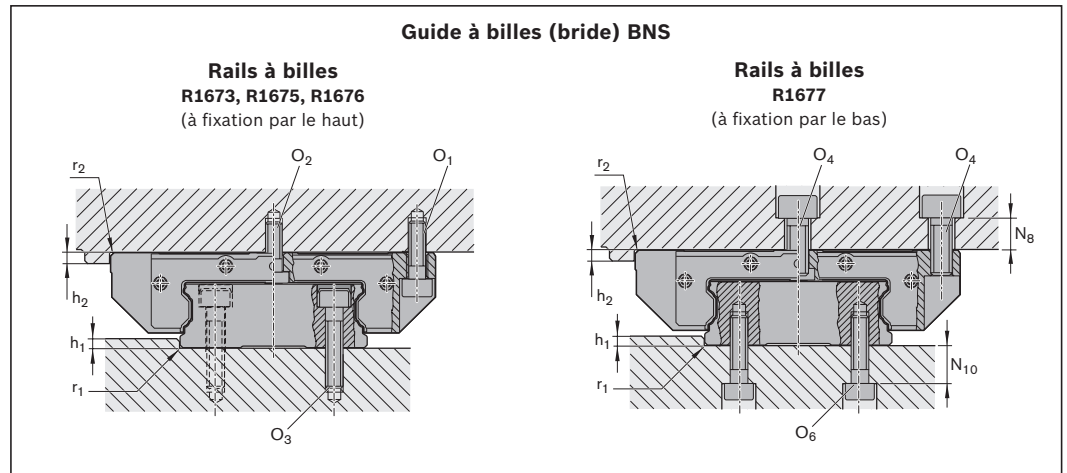

Taille	Dimensions (mm)							
	$h_{1 \min}$	$h_{1 \max}^{1)}$	h_2	N_8	$N_8^{2)}$	N_{10}	$r_{1 \max}$	$r_{2 \max}$
20/40	2,0	2,5	4	9,5	11	5,5	0,5	0,5
25/70	3,0	4,5	5	10,0	13	9,0	0,8	0,8
35/90	3,5	6,0	6	13,0	–	11,0	0,8	0,8

Taille	Tailles des vis de fixation				
	Guide à billes			Rail à billes	
	O_1 ISO 4762 4 pièces	$O_2^{3)}$ DIN 6912 2 pièces	$O_4^{3)}$ ISO 4762 6 pièces	O_3 ISO 4762	O_6 ISO 4762
20/40	M5x16	–	M6x16	M4x20	M5x12
25/70	M6x20	M6x16	M8x20	M6x30	M6x20
35/90	M8x25	M8x20	M10x25	M8x35	M8x25

1) En cas d'utilisation d'éléments de blocage et de freinage, respecter les valeurs H1.

2) Guide à billes CNS

3) Dans le cas de la fixation du guide à billes avec 6 vis :

Serrer les vis médianes au couple de serrage M_A de la classe de résistance 8.8.

En règle générale, les vis de fixation médianes doivent être utilisées, sinon risque de perte de précharge.

Fixation

Goupillage

▲ Si les valeurs indicatives pour la force latérale admissible sont dépassées (voir guides à billes correspondants), le guide à billes doit également être fixé par goupillage.

Pour les dimensions recommandées des trous pour goupilles, voir le schéma coté et les dimensions.

Goupilles utilisables

- ▶ Goupille conique (trempée)
ou
- ▶ goupille cylindrique
DIN ISO 8734

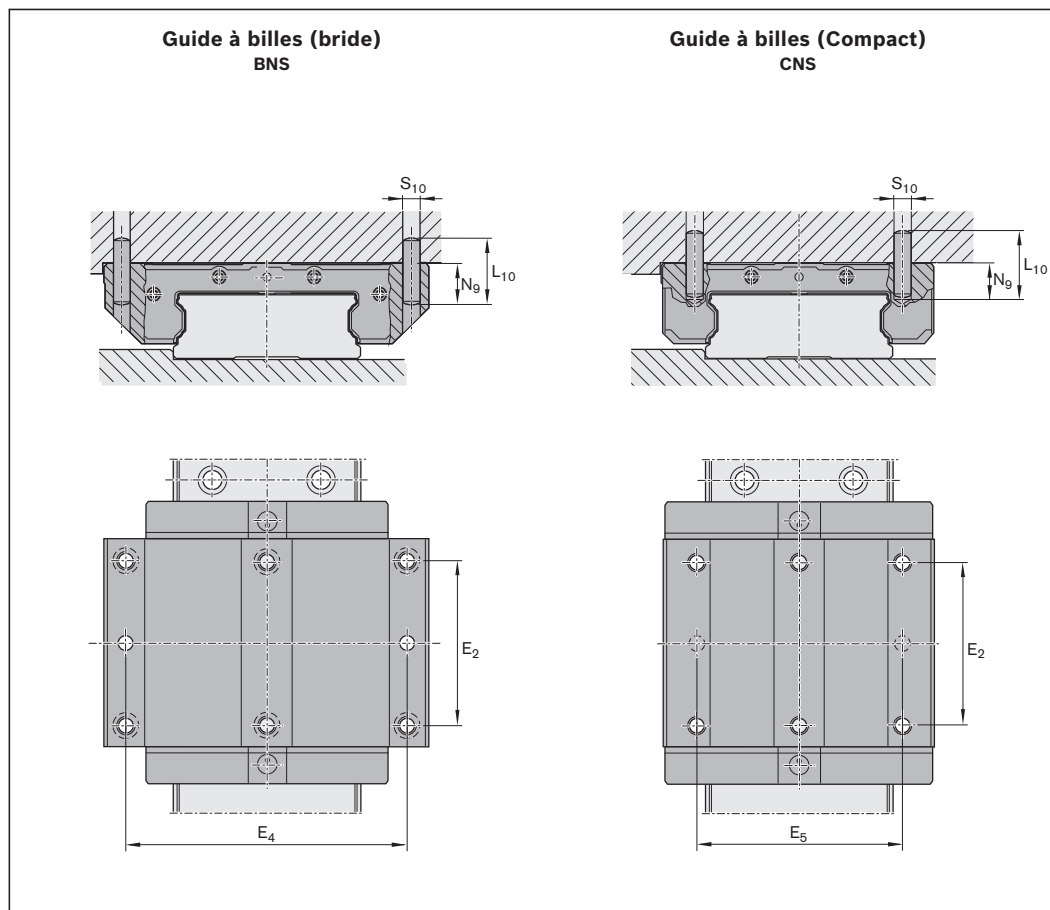

Taille	Dimensions (mm)				
	E_4	E_5	$L_{10}^{1)}$	$N_{9 \max}$	$S_{10}^{1)}$
20/40	70	46	24	7	5
25/70	107	76	32	8	6
35/90	144	-	32	8	8

1) Goupille conique (trempée) ou goupille cylindrique DIN ISO 8734

Remarque

- ▶ Des pré-perçages peuvent être existants au centre du guide à billes sur les positions conseillées pour les trous pour goupilles ($\varnothing < S_{10}$). Ceux-ci peuvent être percés.
- ▶ S'il est nécessaire d'effectuer le goupillage sur une autre position (p. ex. raccord de lubrification au centre), ne dépasser en aucun cas, dans le sens longitudinal, la dimension E_2 (pour la dimension E_2 , voir les tableaux de dimensionnement des guides à billes correspondants). Respecter les dimensions E_4 et E_5 !
- ▶ N'achever les trous pour goupilles qu'après le montage.
- ▶ Demander les "Instructions de montage pour guidages à billes sur rails".

Tolérances de montage

Écart de hauteur

Si les écarts de hauteur admissibles S_1 et S_2 sont respectés, l'influence sur la durée de vie est généralement négligeable.

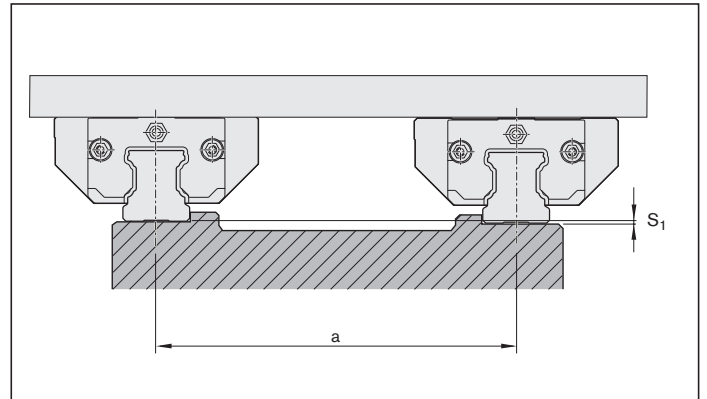

Écart de hauteur admissible dans le sens transversal S_1

La tolérance de la dimension H selon le tableau des classes de précision du chapitre "Description générale des produits" doit être soustraite de l'écart de hauteur admissible S_1 des rails à billes.

Si S_1 est < 0 , sélectionner une autre tolérance en cas de combinaison de classes de précision au chapitre "Description générale des produits".

Guide à billes	Facteur de calcul Y pour classe de précharge			
	C0	C1	C2	C3
en acier	$4,3 \cdot 10^{-4}$	$2,8 \cdot 10^{-4}$	$1,7 \cdot 10^{-4}$	$1,2 \cdot 10^{-4}$
Court en acier	$5,2 \cdot 10^{-4}$	$3,4 \cdot 10^{-4}$	-	-
Guides à billes Super	$8,0 \cdot 10^{-4}$	$6,0 \cdot 10^{-4}$	-	-
en aluminium	$7,0 \cdot 10^{-4}$	$5,0 \cdot 10^{-4}$	-	-

$$S_1 = a \cdot Y$$

Légende

S_1 = Écart de hauteur admissible des rails à billes (mm)
 a = Écart de centre des rails à billes (mm)
 Y = Facteur de calcul sens transversal (-)

Classes de précharge

C0 = sans précharge (jeu)
 C1 = légère précharge
 C2 = précharge moyenne
 C3 = précharge élevée

Tolérances de montage

Écart de hauteur admissible dans le sens longitudinal S_2

La tolérance "différence maximale de la dimension ΔH sur un même rail" selon le tableau des classes de précision du chapitre "Description générale des produits" doit être soustraite de l'écart de hauteur admissible S_2 des guides à billes.

Si S_2 est < 0 , sélectionner une autre tolérance en cas de combinaison de classes de précision au chapitre "Description générale des produits".

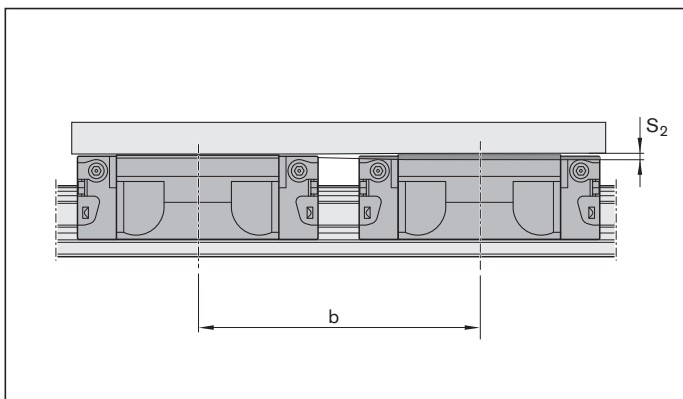

Guide à billes	Facteur de calcul X en cas de longueur de guide à billes		
	Court	Normal	Long
en acier	$6,0 \cdot 10^{-5}$	$4,3 \cdot 10^{-5}$	$3,0 \cdot 10^{-5}$
en aluminium	-	$6,0 \cdot 10^{-5}$	-

$$S_2 = b \cdot X$$

Légende

S_2 = Écart de hauteur admissible des guides à billes (mm)
 b = Entraxe des guides à billes (mm)
 X = Facteur de calcul sens longitudinal (-)

Écart de rectitude admissible dans le sens longitudinal avec deux guides à billes Super qui se suivent

Les guides à billes peuvent compenser automatiquement un écart de rectitude de $10'$ dans le sens longitudinal.

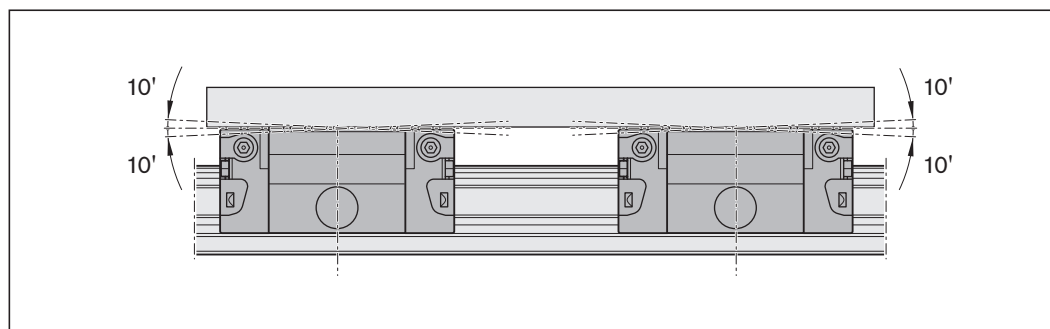

Remarques générales

Les instructions de montage suivantes sont valables pour tous les guidages à billes sur rails.

Les guidages à billes sur rails Rexroth sont des produits de grande qualité.

Apporter le plus grand soin au transport et au montage ultérieur. Ceci s'applique aussi à la bande de recouvrement.

Toutes les pièces en acier sont conservées par un lubrifiant de stockage.

Il n'est pas nécessaire de l'éliminer si les pièces sont lubrifiées par la suite avec les lubrifiants recommandés.

▲ Pour les montages en hauteur (suspendus), le guide à billes peut se détacher de son rail de guidage par la perte ou la rupture des billes. Sécuriser le guide à billes contre le risque de chute !

Parallélisme des rails montés

Valeurs mesurées sur les rails à billes et sur les guides à billes

Les valeurs d'écart de parallélisme P1 sont valables pour tous les guides à billes du programme standard.

L'écart de parallélisme P_1 augmente légèrement la précharge.

Son influence sur la durée de vie est cependant négligeable si l'on respecte les valeurs du tableau.

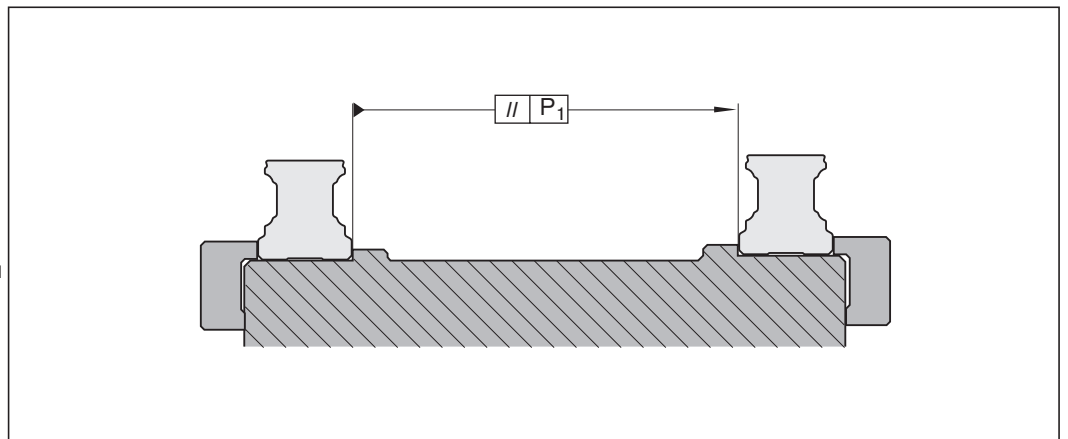

Guide à billes	Taille	Écart de parallélisme P_1 (mm) (mm) pour la classe de précharge			
		C0	C1	C2	C3
en acier pour montage de précision¹⁾	15	0,015	0,009	0,005	0,004
	20	0,018	0,011	0,006	0,004
	25	0,019	0,012	0,007	0,005
	30	0,021	0,014	0,009	0,006
	35	0,023	0,015	0,010	0,007
	45	0,028	0,019	0,012	0,009
	55	0,035	0,025	0,016	0,011
	65	0,048	0,035	0,022	0,016
Guides à billes en acier court	15	0,018	0,011	-	-
	20	0,022	0,013	-	-
	25	0,023	0,014	-	-
	30	0,025	0,017	-	-
	35	0,028	0,018	-	-
Guides à billes Super	15	0,025	0,017	-	-
	20	0,029	0,021	-	-
	25	0,032	0,023	-	-
	30	0,035	0,026	-	-
	35	0,040	0,030	-	-
Guides à billes en aluminium	15	0,021	0,014	-	-
	25	0,026	0,017	-	-
	30	0,029	0,019	-	-
	35	0,035	0,022	-	-

Classes de précharge

C0 = sans précharge (jeu)

C1 = légère précharge

C2 = précharge moyenne

C3 = précharge élevée

- 1)** En cas de montage de précision, il s'agit de constructions périphériques rigides de haute précision. En cas de montage standard, les constructions périphériques sont construites de manière souple et il est possible de travailler avec des valeurs de tolérance **doubles** pour l'écart de parallélisme.

Rails à billes en plusieurs tronçons

Remarque concernant le rail à billes

- ▶ Les tronçons appariés d'un rail à billes en plusieurs tronçons sont marqués par une étiquette sur l'emballage. Tous les tronçons d'un même rail portent le même numéro de repérage.
- ▶ Le marquage est apposé sur la surface de tête du rail à billes.

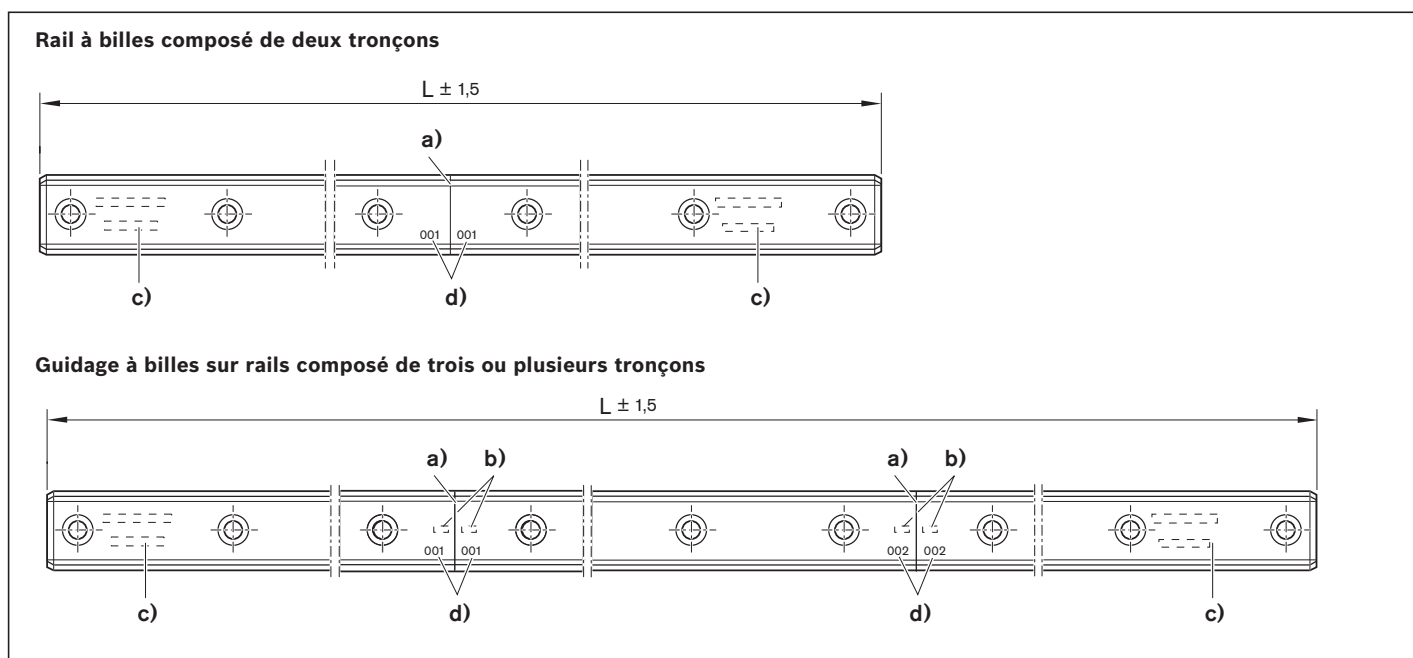

L = Longueur de rail (mm)
 n_B = nombre de perçages (-)

- a) Point de jonction
- b) Numéro de repérage
- c) Références complètes sur les deux extrémités
- d) Numéro d'identification du joint

Remarque relative à la bande de recouvrement

- ▶ Dans le cas de rails à billes en plusieurs parties, la bande de recouvrement est livrée séparément en une pièce pour la longueur totale L.
- ▶ Fixer la bande de recouvrement !

Remarque relative aux constructions périphériques

Tolérances de position de perçage admissibles des trous de fixation pour les constructions périphériques

Taille	Tolérances des perçages de fixation (mm)
15 - 35	∅ 0,2
45 - 65	∅ 0,3

Pour les rails à billes en plusieurs parties, les tolérances réelles des sections peuvent s'additionner. Les trous de fixation dans la construction adjacente peuvent alors être en dehors des tolérances et un réajustement de la construction adjacente peut s'avérer nécessaire.

Remarques relatives à la lubrification

- ▶ Toutes les informations sur la lubrification se basent sur des valeurs d'essai et des expériences de terrain et sont des recommandations de Bosch Rexroth.
- ▶ La durée de vie du guidage à billes sur rails est influencée par la lubrification de manière déterminante. À cet effet, il est nécessaire de lire intégralement et de comprendre la documentation, en particulier le chapitre Lubrification.
- ▶ L'exploitant est responsable de la sélection et de l'alimentation en lubrifiant du guidage à billes sur rails et il doit veiller à ce qu'une quantité suffisante du lubrifiant approprié soit garantie. Ces instructions ne dispensent pas l'exploitant du contrôle individuel de la conformité et de l'adéquation du lubrifiant pour son application.
- ▶ Lubrifiants recommandés, voir le chapitre Remarques concernant Dynalub.

⚠ Utiliser les raccords de lubrification du chapitre "Accessoires" pour assurer une bonne alimentation en lubrifiant.

Dans le cas d'utilisation d'autres raccords, n'utiliser que des raccords de même type que ceux de Rexroth.

⚠ En cas d'utilisation d'une installation de lubrification progressive à la graisse, tenir compte de la quantité de dosage minimum pour la relubrification selon le tableau 9.

⚠ Nous vous recommandons d'effectuer la première lubrification séparément avec une pompe à graisse manuelle avant tout raccordement à l'installation de lubrification centralisée.

En cas d'utilisation d'une installation de lubrification centralisée, vérifier que tous les éléments et conduites sont remplis de lubrifiant jusqu'au raccordement avec le consommateur (guide à billes) et qu'ils ne contiennent pas d'air. Le nombre d'impulsions résulte des quantités partielles et de la taille du distributeur à piston.

▶ **Pour une lubrification à la graisse fluide selon le tableau 9**

▶ **Pour une lubrification à l'huile selon le tableau 14**

⚠ Les racleurs au niveau du guide à billes doivent être huilés ou graissés avant le montage avec le lubrifiant prévu.

⚠ L'utilisation d'autres lubrifiants que les lubrifiants recommandés peut entraîner un raccourcissement des intervalles de relubrification, des pertes de performances pour les courses courtes et les capacités de charge, ainsi que d'éventuelles interactions chimiques entre les matières plastiques, les lubrifiants et les agents de conservation. Il faut en outre que soit garantie la faculté d'écoulement dans les installations centralisées.

⚠ Le réservoir de la pompe ou les réservoirs pour lubrifiants doivent être équipés d'un malaxeur permettant l'écoulement du lubrifiant (évite la formation de cratères dans le réservoir).

⚠ Ne pas utiliser de lubrifiants contenant des particules solides (p. ex. graphite ou MoS₂)!

⚠ La lubrification à la graisse, mais également la lubrification à l'huile sont possibles lors de la lubrification de base à l'usine. Il n'est pas possible, pour la relubrification, de passer d'une lubrification à la graisse à une lubrification à l'huile, car les canaux de lubrification sont déjà remplis de graisse et ne laissent donc pas passer l'huile.

⚠ Les guides à billes, qui ne reçoivent pas une lubrification de base à l'usine, doivent être lubrifiés avant la mise en service.

⚠ En cas d'injection de lubrifiant de refroidissement au démarrage ou après un arrêt de longue durée, réaliser 2 à 5 impulsions de lubrification successives. À titre indicatif, en cours de fonctionnement, la cadence recommandée des impulsions varie entre 3 et 4 par heure indépendamment du parcours. Lubrifier lors d'une seule course de graissage dans la mesure du possible. Effectuer des courses de nettoyage (voir "Entretien").

⚠ La sélection inappropriée d'un lubrifiant de refroidissement risque éventuellement d'endommager le guidage à billes sur rails. Il est recommandé de contacter le fabricant du lubrifiant de refroidissement. Bosch Rexroth décline toute responsabilité à ce sujet. Le lubrifiant doit être adapté au lubrifiant de refroidissement et inversement.

⚠ En cas d'influences sur l'environnement, p. ex. encrassement, vibrations, chocs etc., nous recommandons de réduire les intervalles de relubrification en conséquence. Même dans des conditions de service normales, une relubrification est nécessaire au bout de 2 ans au plus tard, en raison du vieillissement du lubrifiant.

- ▶ Nous consulter si votre application a lieu dans des environnements contraignants (conditions de salle blanche, vide, applications pour l'industrie alimentaire, apport de fluides important ou agressif, températures extrêmes). Il est nécessaire, dans ce cas, de réaliser un examen particulier et de sélectionner éventuellement un autre lubrifiant. Des exigences spéciales demandent des joints et racleurs spéciaux (voir chapitre "Accessoires pour guides à billes"). Merci de tenir prêtes toutes les informations relatives à votre application. Tenir compte du chapitre "Entretien".
- ▶ Rexroth recommande le distributeur à piston de la société SKF. Ceux-ci doivent être placés le plus près possible des raccords de lubrification du guide à billes. Éviter les conduites longues et les faibles diamètres de conduites. Les conduites doivent être montantes.
- ▶ Pour la sélection des raccordements de lubrification, voir le chapitre "Accessoires pour guides à billes" (contacter également le fabricant d'installation de lubrification).
- ▶ Si d'autres consommateurs se trouvent regroupés au niveau de l'installation de lubrification centralisée, la cadence de lubrification est déterminée par le maillon le plus faible de la chaîne.

Remarques concernant Dynalub

(autorisé dans les pays de l'UE seulement, non homologué en dehors de l'UE)

⚠ Tenir compte de son adéquation pour les guidages à billes sur rails concernés.

En conditions ambiantes conventionnelles, cette graisse homogène à fibres courtes est excellente pour la lubrification de composants linéaires :

- ▶ avec charges jusqu'à 50 % C
- ▶ pour applications courses courtes > 1 mm
- ▶ Pour la plage de vitesse admissible des guidages à billes sur rails

Les fiches de sécurité et les fiches de produit se trouvent sur notre page Internet : www.boschrexroth.com.

Dynalub 510

Lubrification par graisse

Caractéristiques :

- ▶ Graisse haute performance saponifiée au lithium de la classe NLGI 2 selon DIN 51818 (KP2K-20 selon DIN 51825)
- ▶ Bonne résistance à l'eau
- ▶ Protection contre la corrosion
- ▶ Plage de température : -20 à +80 °C

Numéros d'article de Dynalub 510 :

- ▶ R3416 037 00 (cartouche 400 g)
- ▶ R3416 035 00 (pot de 25 kg)

Graisses alternatives :

- ▶ Castrol Tribol GR 100-2 PD*) ou Elkalub GLS 135/N2*).

Dynalub 520

Graisse fluide

Caractéristiques :

- ▶ Graisse haute performance saponifiée au lithium de la classe NLGI 00 selon DIN 51818 (GP00K-20 selon DIN 51826)
- ▶ Bonne résistance à l'eau
- ▶ Protection contre la corrosion
- ▶ Plage de température : -20 à +80 °C

Numéros d'article de Dynalub 520 :

- ▶ R3416 043 00 (cartouche 400 g)
- ▶ R3416 042 00 (pot de 5 kg)

Graisses alternatives :

- ▶ Castrol Tribol GR 100-00 PD*) ou Elkalub GLS 135/N00*).

Remarques concernant l'huile de lubrification

Nous recommandons **Shell Tonna S3 M 220***) ou des produits équivalents possédant les caractéristiques suivantes :

- ▶ Huile spéciale démulsiante CLP ou CGLP selon DIN 51517-3 pour glissières de guidage et guidages d'outillages
- ▶ Mélange d'huiles minérales hautement raffinées et d'additifs. Également utilisable en cas de mélange intensif avec des lubrifiants de refroidissement

*) Nous n'assumons aucune responsabilité en cas de modifications des propriétés produit des lubrifiants.

Lubrification

Lubrification à la graisse avec des pompes à graisse ou des installations de lubrification progressive

⚠ Respecter le chapitre "Instructions de lubrification"

Lubrification par graisse : Nous recommandons l'utilisation de **Dynalub 510**. Pour plus d'informations, voir chapitre "Instructions de lubrification".

⚠ Ne jamais mettre les guides à billes en service sans avoir effectué la lubrification de base. Une première lubrification n'est pas nécessaire si une lubrification initiale en usine a été effectuée. Les guidages à billes sur rails Rexroth sont livrés munis d'une couche de conservation.

Première lubrification des guides à billes (lubrification de base)

Course $\geq 2 \cdot$ longueur du guide à billes

B_1 (course normale)

- ▶ Mettre en place et lubrifier un raccord de lubrification par guide à billes, au choix sur le guide à billes gauche **ou** sur le guide à billes droit !

La lubrification initiale est effectuée trois fois avec la quantité partielle indiquée dans le tableau 1 :

1. Lubrifier le guide à billes avec la première quantité partielle indiquée dans le tableau 1 en appuyant lentement sur la pompe à graisse.
2. Déplacer le guide à billes avec trois courses doubles de $3 \cdot$ longueurs du guide à billes B_1 .
3. Répéter les points 1 et 2 encore deux fois.
4. Vérifier que le rail à billes est recouvert d'une pellicule de lubrifiant visible.

Course $< 2 \cdot$ longueur de guide à billes B_1 (course courte)

- ▶ Mettre en place et lubrifier deux raccords de lubrification par guide à billes, respectivement un raccord sur le guidage à billes gauche **et** un autre raccord sur le guidage à billes droit !

La lubrification initiale est effectuée trois fois par raccord avec la quantité partielle indiquée dans le tableau 2 :

1. Lubrifier chaque raccord du guide à billes avec la première quantité partielle indiquée dans le tableau 2 en appuyant lentement sur la pompe à graisse.
2. Déplacer le guide à billes avec trois courses doubles de $3 \cdot$ longueurs du guide à billes B_1 .
3. Répéter les points 1 et 2 encore deux fois.
4. Vérifier que le rail à billes est recouvert d'une pellicule de lubrifiant visible.

Taille	Première lubrification (course normale)				
	Références (pas complet)				
	(Sans lubrification initiale)		(lubrification initiale)		
	R16.. ... 10	R20.. ... 04/0Z	R16.. ... 20/2Z	R20.. ... 30/3Z	R16.. ... 70/7Z
	R16.. ... 11	R20.. ... 05	R16.. ... 21	R20.. ... 31	R16.. ... 71
	R16.. ... 60	R20.. ... 06/0Y	R16.. ... 22/2Y	R20.. ... 32/3Y	R16.. ... 72/7Y
		R20.. ... 07	R16.. ... 23	R20.. ... 33	R16.. ... 73
	Quantité partielle (cm ³)				
15	0,4 (3x)				
20	0,7 (3x)				
25	1,4 (3x)				
30	2,2 (3x)				
35	2,2 (3x)				
45	-				
55	9,4 (3x)				
65	15,4 (3x)				
20/40	-				
25/70	-				
35/90	2,7 (3x)				

Tableau 1

Taille	Première lubrification (course courte)				
	Références (pas complet)				
	(Sans lubrification initiale)		(lubrification initiale)		
	R16.. ... 10	R20.. ... 04/0Z	R16.. ... 20/2Z	R20.. ... 30/3Z	R16.. ... 70/7Z
	R16.. ... 11	R20.. ... 05	R16.. ... 21	R20.. ... 31	R16.. ... 71
	R16.. ... 60	R20.. ... 06/0Y	R16.. ... 22/2Y	R20.. ... 32/3Y	R16.. ... 72/7Y
		R20.. ... 07	R16.. ... 23	R20.. ... 33	R16.. ... 73
	Gauche	Droite			
15	0,4 (3x)	0,4 (3x)			
20	0,7 (3x)	0,7 (3x)			
25	1,4 (3x)	1,4 (3x)			
30	2,2 (3x)	2,2 (3x)			
35	2,2 (3x)	2,2 (3x)			
45	-				
55	9,4 (3x)	9,4 (3x)			
65	15,4 (3x)	15,4 (3x)			
20/40	-				
25/70	-				
35/90	2,7 (3x)	2,7 (3x)			

Tableau 2

Lubrification à la graisse avec des pompes à graisse ou des installations de lubrification progressive (suite)**Relubrification des guides à billes****Course $\geq 2 \cdot$ longueur du guide à billes B_1 (course normale)**

- ▶ Quand l'intervalle de relubrification selon le diagramme 1 ou 2  216 est atteint, appliquer la quantité de graisse de relubrification indiquée dans le tableau 3.

Taille	Relubrification (course normale)				
	Références (pas complet)				
	R16.. ... 10	R20.. ... 04/0Z	R16.. ... 20/2Z	R20.. ... 30/3Z	R16.. ... 70/7Z
	R16.. ... 11	R20.. ... 05	R16.. ... 21	R20.. ... 31	R16.. ... 71
	R16.. ... 60	R20.. ... 06/0Y	R16.. ... 22/2Y	R20.. ... 32/3Y	R16.. ... 72/7Y
		R20.. ... 07	R16.. ... 23	R20.. ... 33	R16.. ... 73
				R20.. ... 90	
	Quantité partielle (cm ³)		Quantité partielle (cm ³)		
15	0,4 (1x)		0,4 (2x)		
20	0,7 (1x)		0,7 (2x)		
25	1,4 (1x)		1,4 (2x)		
30	2,2 (1x)		2,2 (2x)		
35	2,2 (1x)		2,2 (2x)		
45	-		4,7 (2x)		
55	9,4 (1x)				
65	15,4 (1x)		-		
20/40	-		1,0 (2x)		
25/70	-		1,4 (2x)		
35/90	2,7 (1x)		-		

Tableau 3

Course $< 2 \cdot$ longueur de guide à billes B_1 (course courte)

- ▶ Quand l'intervalle de relubrification selon le diagramme 1 ou 2  216 est atteint, appliquer la quantité de graisse de relubrification indiquée dans le tableau 4 **par** raccord de lubrification.
- ▶ Le guide à billes doit être déplacé d'une course double égale à 3 longueurs de guide à billes B_1 à chaque cycle de lubrification, la course minimale devant toutefois être égale à la longueur de guide à billes B_1 .

Taille	Relubrification (course courte)				
	Références (pas complet)				
	R16.. ... 10	R20.. ... 04/0Z	R16.. ... 20/2Z	R20.. ... 30/3Z	R16.. ... 70/7Z
	R16.. ... 11	R20.. ... 05	R16.. ... 21	R20.. ... 31	R16.. ... 71
	R16.. ... 60	R20.. ... 06/0Y	R16.. ... 22/2Y	R20.. ... 32/3Y	R16.. ... 72/7Y
		R20.. ... 07	R16.. ... 23	R20.. ... 33	R16.. ... 73
				R20.. ... 90	
	Quantité partielle par raccord (cm ³)		Quantité partielle par raccord (cm ³)		
	Gauche	Droite	Gauche	Droite	
15	0,4 (1x)	0,4 (1x)	0,4 (2x)	0,4 (2x)	
20	0,7 (1x)	0,7 (1x)	0,7 (2x)	0,7 (2x)	
25	1,4 (1x)	1,4 (1x)	1,4 (2x)	1,4 (2x)	
30	2,2 (1x)	2,2 (1x)	2,2 (2x)	2,2 (2x)	
35	2,2 (1x)	2,2 (1x)	2,2 (2x)	2,2 (2x)	
45	-		4,7 (2x)	4,7 (2x)	
55	9,4 (1x)	9,4 (1x)	-		
65	15,4 (1x)	15,4 (1x)	-		
20/40	-		1,0 (2x)	1,0 (2x)	
25/70	-		1,4 (2x)	1,4 (2x)	
35/90	2,7 (1x)	2,7 (1x)	-		

Tableau 4

Lubrification

Lubrification à la graisse avec des pompes à graisse ou des installations de lubrification progressive (suite)

Intervalles de relubrification en fonction de la charge

Valable dans les conditions suivantes :

- ▶ Lubrification par graisse Dynalub 510 alternative Castrol Tribol GR 100-2 PD ou Elkalube GLS 135/N2
- ▶ Pas d'introduction de fluides
- ▶ Racleurs standard (SS)
- ▶ Température ambiante :
T = 10 – 40 °C

Légende

- C = Capacité de charge dynamique (N)
- F_m = Charge des roulements équivalente dynamique (N)
- F_m/C = Rapport de charge (-)
- s = Intervalle de relubrification comme course (km)



Diagramme 1

Numéro d'article		
R16.. ... 10	R16.. ... 11	R16.. ... 60

Intervalle de relubrification, prière de nous consulter :

- ▶ En cas d'injection de lubrifiant de refroidissement
- ▶ En cas d'accumulation de poussière (bois, papier, etc.)
- ▶ En cas d'utilisation de racleur à deux lèvres (DS)
- ▶ En cas de racleur standard (SS) combiné à un racleur rapporté ou un racleur FKM ou jeu de racleurs
- ▶ En cas de vitesse moyenne faible v_m
- ▶ En cas de températures ambiantes accrues
- ▶ En cas de charges élevées $F_m/C > 0,4$

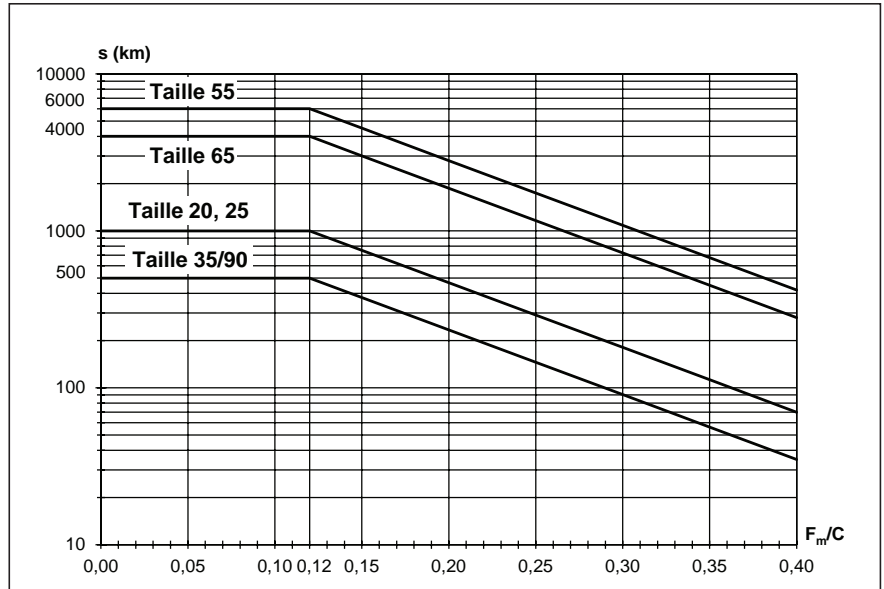

Diagramme 2

Numéro d'article				
R20.. ... 04	R16.. ... 20	R20.. ... 30	R16.. ... 70	R20.. ... 90
R20.. ... 05	R16.. ... 21	R20.. ... 31	R16.. ... 71	
R20.. ... 06	R16.. ... 22	R20.. ... 32	R16.. ... 72	
R20.. ... 07	R16.. ... 23	R20.. ... 33	R16.. ... 73	

⚠ Respecter les indications concernant la lubrification !

Lubrification à la graisse fluide avec des installations de lubrification centralisée via distributeur à piston**⚠** Respecter le chapitre "Instructions de lubrification"

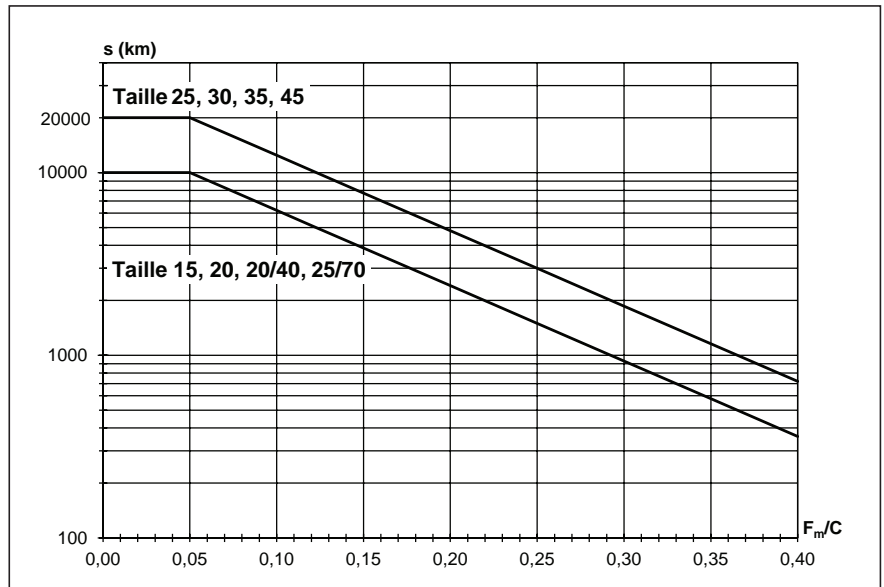
Lubrification par graisse : Nous recommandons l'utilisation de **Dynalub 520**. Pour plus d'informations, voir chapitre "Instructions de lubrification".

⚠ Ne jamais mettre les guides à billes en service sans avoir effectué la lubrification de base. Une première lubrification n'est pas nécessaire si une lubrification initiale en usine a été effectuée. Les guidages à billes sur rails Rexroth sont livrés munis d'une couche de conservation.**Première lubrification des guides à billes (lubrification de base)****Course $\geq 2 \cdot$ longueur du guide à billes B_1 (course normale)**

- Mettre en place et lubrifier un raccord de lubrification par guide à billes, au choix sur le guide à billes gauche **ou** sur le guide à billes droit !

La première lubrification est effectuée trois fois avec la quantité partielle indiquée dans le tableau 5 :

1. Lubrifier le guide à billes avec la première quantité partielle indiquée dans le tableau 5 en appuyant lentement sur la pompe à graisse.
2. Déplacer le guide à billes avec trois courses doubles de $3 \cdot$ longueurs du guide à billes B_1 .

3. Répéter les points 1 et 2 encore deux fois.
4. Vérifier que le rail à billes est recouvert d'une pellicule de lubrifiant visible.

Course $< 2 \cdot$ longueur de guide à billes B_1 (course courte)

- Mettre en place et lubrifier deux raccords de lubrification par guide à billes, respectivement un raccord sur le guidage à billes gauche **et** un autre raccord sur le guidage à billes droit !

La lubrification initiale est effectuée trois fois par raccord avec la quantité partielle indiquée dans le tableau 6 :

1. Lubrifier chaque raccord du guide à billes avec la première quantité partielle indiquée dans le tableau 6 en appuyant lentement sur la pompe à graisse.
2. Déplacer le guide à billes avec trois courses doubles de $3 \cdot$ longueurs du guide à billes B_1 .
3. Répéter les points 1 et 2 encore deux fois.
4. Vérifier que le rail à billes est recouvert d'une pellicule de lubrifiant visible.

Taille	Première lubrification (course normale)				
	Références (pas complet) (Sans lubrification initiale)		(lubrification initiale)		
	R16.. ... 10	R20.. ... 04/0Z	R16.. ... 20/2Z	R20.. ... 30/3Z	R16.. ... 70/7Z
	R16.. ... 11	R20.. ... 05	R16.. ... 21	R20.. ... 31	R16.. ... 71
	R16.. ... 60	R20.. ... 06/0Y	R16.. ... 22/2Y	R20.. ... 32/3Y	R16.. ... 72/7Y
		R20.. ... 07	R16.. ... 23	R20.. ... 33	R16.. ... 73
			R20.. ... 90		
	Quantité partielle (cm³)				
15	0,4 (3x)				
20	0,7 (3x)				
25	1,4 (3x)				
30	2,2 (3x)				
35	2,2 (3x)				
45	-				
55	9,4 (3x)				
65	15,4 (3x)				
20/40	-				
25/70	-				
35/90	2,7 (3x)				

Tableau 5

Taille	Première lubrification (course courte)				
	Références (pas complet) (Sans lubrification initiale)		(lubrification initiale)		
	R16.. ... 10	R20.. ... 04/0Z	R16.. ... 20/2Z	R20.. ... 30/3Z	R16.. ... 70/7Z
	R16.. ... 11	R20.. ... 05	R16.. ... 21	R20.. ... 31	R16.. ... 71
	R16.. ... 60	R20.. ... 06/0Y	R16.. ... 22/2Y	R20.. ... 32/3Y	R16.. ... 72/7Y
		R20.. ... 07	R16.. ... 23	R20.. ... 33	R16.. ... 73
			R20.. ... 90		
	Quantité partielle par raccord (cm³)				
	Gauche	Droite			
15	0,4 (3x)	0,4 (3x)	Lubrification initiale en usine avec Dynalub 510		
20	0,7 (3x)	0,7 (3x)			
25	1,4 (3x)	1,4 (3x)			
30	2,2 (3x)	2,2 (3x)			
35	2,2 (3x)	2,2 (3x)			
45	-		-		
55	9,4 (3x)	9,4 (3x)			
65	15,4 (3x)	15,4 (3x)			
20/40	-		Lubrification initiale en usine avec Dynalub 510		
25/70	-				
35/90	2,7 (3x)	2,7 (3x)	-		

Tableau 6

Lubrification

Lubrification à la graisse fluide avec des installations de lubrification centralisée via distributeur à piston (suite)

Relubrification des guides à billes

Course $\geq 2 \cdot$ longueur du guide à billes B_1 (course normale)

- ▶ Quand l'intervalle de relubrification selon le diagramme 3 ou 4 est atteint, appliquer la quantité de graisse de relubrification indiquée dans le tableau 7.

Remarque

Le nombre d'impulsions nécessaire est le quotient en nombre entier déterminé à partir de la quantité de relubrification minimale indiquée dans le tableau 7 et de la plus petite taille de distributeur à piston admissible ($\hat{=}$ quantité par impulsion minimale) indiquée dans le tableau 9.

La plus petite taille de distributeur à piston admissible dépend également de la position de montage.

Le cycle de lubrification est calculé en divisant l'intervalle de relubrification par le nombre déterminé d'impulsions.

Course $< 2 \cdot$ longueur de guide à billes B_1 (course courte)

- ▶ Quand l'intervalle de relubrification selon le diagramme 3 ou 4 est atteint, appliquer la quantité de graisse de relubrification indiquée dans le tableau 8 **par** raccord de lubrification.
- ▶ Déterminer le nombre d'impulsions nécessaire et la cadence de lubrification de la même manière que pour la relubrification (course normale).
- ▶ Le guide à billes doit être déplacé d'une course double égale à 3 longueurs de guide à billes B_1 à chaque cycle de lubrification, la course minimale devant toutefois être égale à la longueur de guide à billes B_1 .

Taille	Relubrification (course normale)					
	Références (pas complet)					
	R16.. ... 10	R20.. ... 04/0Z	R16.. ... 20/2Z	R20.. ... 30/3Z	R16.. ... 70/7Z	
	R16.. ... 11	R20.. ... 05	R16.. ... 21	R20.. ... 31	R16.. ... 71	
	R16.. ... 60	R20.. ... 06/0Y	R16.. ... 22/2Y	R20.. ... 32/3Y	R16.. ... 72/7Y	
		R20.. ... 07	R16.. ... 23	R20.. ... 33	R16.. ... 73	
				R20.. ... 90		
	Quantité partielle (cm ³)			Quantité partielle (cm ³)		
15	0,4 (1x)			0,4 (2x)		
20	0,7 (1x)			0,7 (2x)		
25	1,4 (1x)			1,4 (2x)		
30	2,2 (1x)			2,2 (2x)		
35	2,2 (1x)			2,2 (2x)		
45	-			4,7 (2x)		
55	9,4 (1x)					
65	15,4 (1x)			-		
20/40				1,0 (2x)		
25/70	-			1,4 (2x)		
35/90	2,7 (1x)			-		

Tableau 7

Taille	Relubrification (course courte)					
	Références (pas complet)					
	R16.. ... 10	R20.. ... 04/0Z	R16.. ... 20/2Z	R20.. ... 30/3Z	R16.. ... 70/7Z	
	R16.. ... 11	R20.. ... 05	R16.. ... 21	R20.. ... 31	R16.. ... 71	
	R16.. ... 60	R20.. ... 06/0Y	R16.. ... 22/2Y	R20.. ... 32/3Y	R16.. ... 72/7Y	
		R20.. ... 07	R16.. ... 23	R20.. ... 33	R16.. ... 73	
				R20.. ... 90		
	Quantité partielle par raccord (cm ³)			Quantité partielle par raccord (cm ³)		
	Gauche		Droite			
15	0,4 (1x)	0,4 (1x)	0,4 (2x)	0,4 (2x)		
20	0,7 (1x)	0,7 (1x)	0,7 (2x)	0,7 (2x)		
25	1,4 (1x)	1,4 (1x)	1,4 (2x)	1,4 (2x)		
30	2,2 (1x)	2,2 (1x)	2,2 (2x)	2,2 (2x)		
35	2,2 (1x)	2,2 (1x)	2,2 (2x)	2,2 (2x)		
45	-		4,7 (2x)	4,7 (2x)		
55	9,4 (1x)	9,4 (1x)				
65	15,4 (1x)	15,4 (1x)	-			
20/40			1,0 (2x)	1,0 (2x)		
25/70	-		1,4 (2x)	1,4 (2x)		
35/90	2,7 (1x)	2,7 (1x)	-			

Tableau 8

▲ Respecter les indications concernant la lubrification !

Lubrification à la graisse fluide avec des installations de lubrification centralisée via distributeur à piston (suite)

Intervalle de relubrification en fonction de la charge

Valable dans les conditions suivantes :

- ▶ Graisse fluide Dynalub 520 alternative Castrol Tribol GR 100-00 PD ou Elkalub GLS 135/N00
- ▶ Pas d'introduction de fluides
- ▶ Racleurs standard (SS)
- ▶ Température ambiante : $T = 10 - 40 \text{ °C}$

Légende

- C = Capacité de charge dynamique (N)
- F_m = Charge des roulements équivalente dynamique (N)
- F_m/C = Rapport de charge (-)
- s = Intervalle de relubrification comme course (km)



Diagramme 3

Numéro d'article		
R16.. ... 10	R16.. ... 11	R16.. ... 60

Intervalle de relubrification, prière de nous consulter :

- ▶ En cas d'injection de lubrifiant de refroidissement
- ▶ En cas d'accumulation de poussière (bois, papier, etc.)
- ▶ En cas d'utilisation de racleur à deux lèvres (DS)
- ▶ En cas de racleur standard (SS) combiné à un racleur rapporté ou un racleur FKM ou jeu de racleurs
- ▶ En cas de vitesse moyenne faible v_m
- ▶ En cas de températures ambiantes accrues
- ▶ En cas de charges élevées $F_m/C > 0,4$

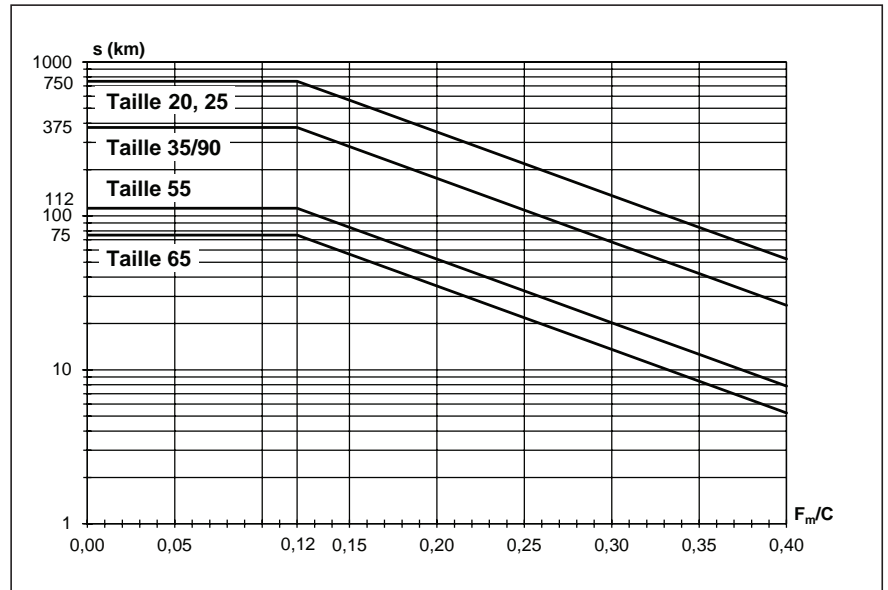
⚠ Respecter les indications concernant la lubrification !



Diagramme 4

Numéro d'article				
R20.. ... 04	R16.. ... 20	R20.. ... 30	R16.. ... 70	R20.. ... 90
R20.. ... 05	R16.. ... 21	R20.. ... 31	R16.. ... 71	
R20.. ... 06	R16.. ... 22	R20.. ... 32	R16.. ... 72	
R20.. ... 07	R16.. ... 23	R20.. ... 33	R16.. ... 73	

Lubrification

Lubrification à la graisse fluide avec des installations de lubrification centralisée via distributeur à piston (suite)

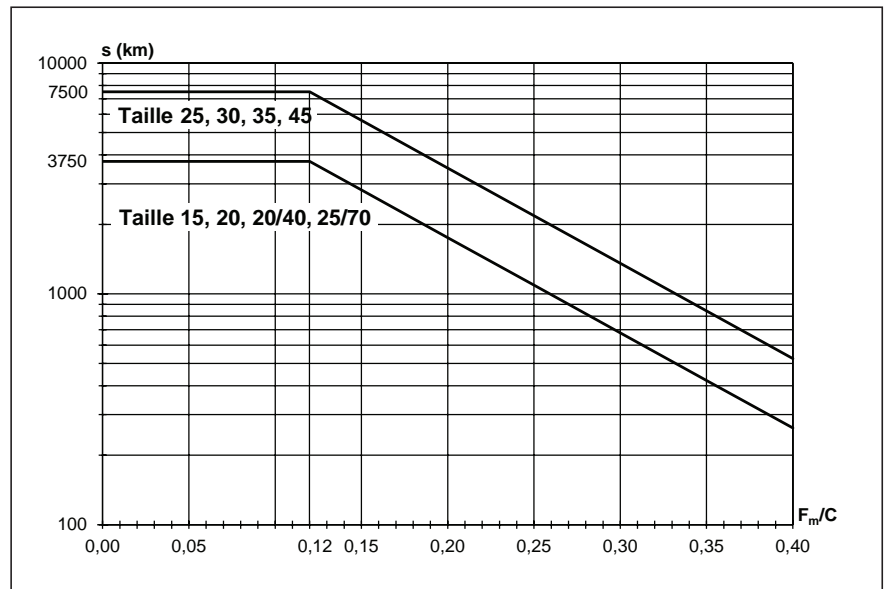
Position de montage I – Course normale
Horizontale
 1 raccord de lubrification au choix sur le guidage à billes gauche **ou** droit

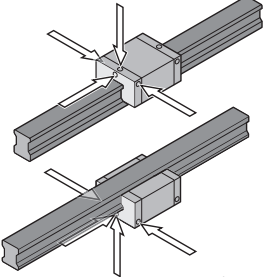

Horizontale en hauteur
Même raccord

Position de montage II – Course normale
Verticale à oblique horizontale
 1 raccord de lubrification sur le guidage à billes supérieur

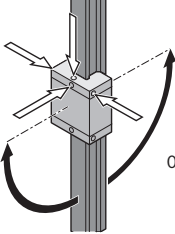

Verticale à oblique en hauteur
Même raccord

Position de montage III – Course normale
Montage mural
 1 raccord de lubrification au choix sur le guidage à billes gauche **ou** droit

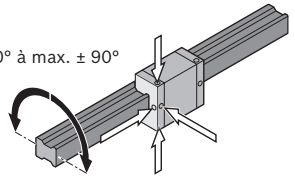

Même raccord

Position de montage IV – Course courte
Horizontale
 2 raccords de lubrification, respectivement 1 raccord sur le guidage à billes gauche **et** un raccord sur le guidage à billes droit

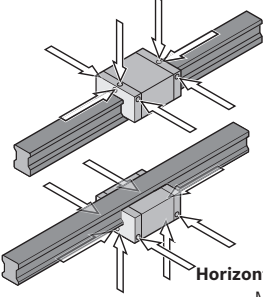

Horizontale en hauteur
Mêmes raccords

Position de montage V – Course courte
Verticale à oblique horizontale
 2 raccords de lubrification, respectivement 1 raccord sur le capuchon de protection supérieur **et** un raccord sur le guidage à billes inférieur

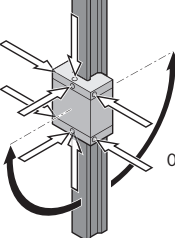

Verticale à oblique en hauteur
Mêmes raccords

Position de montage VI – Course courte
Montage mural
 2 raccords de lubrification, respectivement 1 raccord sur le guidage à billes gauche **et** un raccord sur le guidage à billes droit

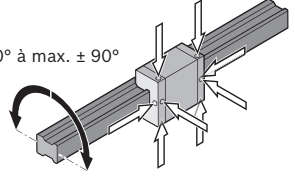

Mêmes raccords

Plus petites tailles de distributeur à piston admissibles pour lubrification à la graisse fluide avec des installations de lubrification centralisée¹⁾

Guide à billes				Taille de distributeur à piston la plus petite admissible (≅ Quantité d'impulsion minimum) par raccord (cm ³) avec de la graisse fluide de la classe NLGI 00											
				Taille											
Numéro d'article				Positions de montage	15	20	25	30	35	45	55	65	20/40	25/70	35/90
R16.. ... 10				Horizontale I, IV Verticale II, V Montage mural III / VI	-	0,30	0,30	-	-	-	0,30	0,30	-	-	0,30
R16.. ... 11															
R16.. ... 60															
R20.. ... 04	R16.. ... 20	R20.. ... 30	R16.. ... 70	Horizontale I, IV Verticale II, V	0,03	0,03	0,03	0,06	0,10	0,10	-	-	0,03	0,03	-
R20.. ... 0Z	R16.. ... 2Z	R20.. ... 3Z	R16.. ... 7Z												
R20.. ... 05	R16.. ... 21	R20.. ... 31	R16.. ... 71												
R20.. ... 06	R16.. ... 22	R20.. ... 32	R16.. ... 72	Montage mural III / VI	0,03	0,06	0,06	0,10	0,20	0,20	-	-	0,06	0,06	-
R20.. ... 0Y	R16.. ... 2Y	R20.. ... 3Y	R16.. ... 7Y												
R20.. ... 07	R16.. ... 23	R20.. ... 33	R16.. ... 73												
		R20.. ... 90													

Tableau 9

1) Valable dans les conditions suivantes :

- Graisse fluide Dynalub 520 (alternative Castrol Tribol GR 100-00 PD ou Elkalube GLS 135/N00) et distributeur à piston de la société SKF
- Les canaux de graissage doivent être remplis
- Température ambiante T = 10 – 40 °C

Lubrification à l'huile avec des installations de lubrification centralisée via distributeur à piston

⚠ Respecter le chapitre "Instructions de lubrification"

Huile de lubrification : Nous recommandons **Shell Tonna S3 M220**. Pour plus d'informations, voir chapitre "Instructions de lubrification".

⚠ Ne jamais mettre les guides à billes en service sans avoir effectué la lubrification de base. Une première lubrification n'est pas nécessaire si une lubrification initiale en usine a été effectuée. Les guidages à billes sur rails Rexroth sont livrés munis d'une couche de conservation.

Première lubrification des guides à billes (lubrification de base)**Course $\geq 2 \cdot$ longueur du guide à billes B_1 (course normale)**

- Mettre en place et lubrifier un raccord de lubrification par guide à billes, au choix sur le guide à billes gauche **ou** sur le guide à billes droit !

La première lubrification est effectuée deux fois avec la quantité partielle indiquée dans le tableau 10 :

1. Lubrifier le guide à billes avec la première quantité partielle indiquée dans le tableau 10.
2. Déplacer le guide à billes avec trois courses doubles de $3 \cdot$ longueurs du guide à billes B_1 .
3. Répéter les points 1 et 2 encore une fois.
4. Vérifier que le rail à billes est recouvert d'une pellicule de lubrifiant visible.

Course $< 2 \cdot$ longueur de guide à billes B_1 (course courte)

- Mettre en place et lubrifier deux raccords de lubrification par guide à billes, respectivement un raccord sur le guidage à billes gauche **et** un autre raccord sur le guidage à billes droit !

La lubrification initiale est effectuée deux fois avec la quantité partielle indiquée dans le tableau 11 :

1. Lubrifier le guide à billes par raccord avec la première quantité partielle indiquée dans le tableau 11.
2. Déplacer le guide à billes avec trois courses doubles de $3 \cdot$ longueurs du guide à billes B_1 .
3. Répéter les points 1 et 2 encore une fois.
4. Vérifier que le rail à billes est recouvert d'une pellicule de lubrifiant visible.

Taille	Première lubrification (course normale)				
	Références (pas complet) (Sans lubrification initiale)		(lubrification initiale)		
	R16.. ... 10	R20.. ... 04/0Z	R16.. ... 20/2Z	R20.. ... 30/3Z	R16.. ... 70/7Z
	R16.. ... 11	R20.. ... 05	R16.. ... 21	R20.. ... 31	R16.. ... 71
	R16.. ... 60	R20.. ... 06/0Y	R16.. ... 22/2Y	R20.. ... 32/3Y	R16.. ... 72/7Y
		R20.. ... 07	R16.. ... 23	R20.. ... 33	R16.. ... 73
	Quantité partielle (cm ³)				
15	0,4 (2x)				
20	0,7 (2x)				
25	1,0 (2x)				
30	1,1 (2x)				
35	1,2 (2x)				
45	-				
55	3,6 (2x)				
65	6,0 (2x)				
20/40	-				
25/70	-				
35/90	1,8 (2x)				

Tableau 10

Taille	Première lubrification (course courte)				
	Références (pas complet) (Sans lubrification initiale)		(lubrification initiale)		
	R16.. ... 10	R20.. ... 04/0Z	R16.. ... 20/2Z	R20.. ... 30/3Z	R16.. ... 70/7Z
	R16.. ... 11	R20.. ... 05	R16.. ... 21	R20.. ... 31	R16.. ... 71
	R16.. ... 60	R20.. ... 06/0Y	R16.. ... 22/2Y	R20.. ... 32/3Y	R16.. ... 72/7Y
		R20.. ... 07	R16.. ... 23	R20.. ... 33	R16.. ... 73
	Quantité partielle par raccord (cm ³)				
	Gauche	Droite			
15	0,4 (2x)	0,4 (2x)			
20	0,7 (2x)	0,7 (2x)			
25	1,0 (2x)	1,0 (2x)			
30	1,1 (2x)	1,1 (2x)			
35	1,2 (2x)	1,2 (2x)			
45	-				
55	3,6 (2x)	3,6 (2x)			
65	6,0 (2x)	6,0 (2x)			
20/40	-				
25/70	-				
35/90	1,8 (2x)	1,8 (2x)			

Tableau 11

Lubrification

Lubrification à l'huile avec des installations de lubrification centralisée via distributeur à piston (suite)

Relubrification des guides à billes

Course $\geq 2 \cdot$ longueur du guide à billes B_1 (course normale)

- ▶ Quand l'intervalle de relubrification selon le diagramme 5 ou 6 est atteint, appliquer la quantité de graisse de relubrification indiquée dans le tableau 12.

Remarque

Le nombre d'impulsions nécessaire est le quotient en nombre entier déterminé à partir de la quantité de relubrification minimale selon le tableau 12 et de la taille du distributeur à piston inférieure admissible ($\hat{=}$ quantité d'impulsions minium) selon le tableau 14.

La plus petite taille de distributeur à piston admissible dépend également de la position de montage.

Le cycle de lubrification est calculé en divisant l'intervalle de relubrification par le nombre déterminé d'impulsions (cf. Exemple de conception).

Taille	Relubrification (course normale)				
	Références (pas complet)				
	R16.. ... 10	R20.. ... 04/0Z	R16.. ... 20/2Z	R20.. ... 30/3Z	R16.. ... 70/7Z
	R16.. ... 11	R20.. ... 05	R16.. ... 21	R20.. ... 31	R16.. ... 71
	R16.. ... 60	R20.. ... 06/0Y	R16.. ... 22/2Y	R20.. ... 32/3Y	R16.. ... 72/7Y
		R20.. ... 07	R16.. ... 23	R20.. ... 33	R16.. ... 73
				R20.. ... 90	
	Quantité partielle (cm ³)		Quantité partielle (cm ³)		
15	0,4 (1x)		0,4 (1x)		
20	0,7 (1x)		0,7 (1x)		
25	1,0 (1x)		1,0 (1x)		
30	1,1 (1x)		1,1 (1x)		
35	1,2 (1x)		1,2 (1x)		
45	-		2,2 (1x)		
55	3,6 (1x)				
65	6,0 (1x)		-		
20/40			0,7 (1x)		
25/70	-		1,1 (1x)		
35/90	1,8 (1x)		-		

Tableau 12

Course $< 2 \cdot$ longueur de guide à billes B_1 (course courte)

- ▶ Quand l'intervalle de relubrification selon le diagramme 5 ou 6 est atteint, appliquer la quantité de graisse de relubrification indiquée dans le tableau 13 **par** raccord de lubrification.
- ▶ Déterminer le nombre d'impulsions nécessaire et la cadence de lubrification de la même manière que pour la relubrification (course normale).
- ▶ Le guide à billes doit être déplacé d'une course double égale à 3 longueurs de guide à billes B_1 à chaque cycle de lubrification, la course minimale devant toutefois être égale à la longueur de guide à billes B_1 .

Taille	Relubrification (course courte)				
	Références (pas complet)				
	R16.. ... 10	R20.. ... 04/0Z	R16.. ... 20/2Z	R20.. ... 30/3Z	R16.. ... 70/7Z
	R16.. ... 11	R20.. ... 05	R16.. ... 21	R20.. ... 31	R16.. ... 71
	R16.. ... 60	R20.. ... 06/0Y	R16.. ... 22/2Y	R20.. ... 32/3Y	R16.. ... 72/7Y
		R20.. ... 07	R16.. ... 23	R20.. ... 33	R16.. ... 73
				R20.. ... 90	
	Quantité partielle par raccord (cm ³)		Quantité partielle par raccord (cm ³)		
	Gauche	Droite	Gauche	Droite	
15	0,4 (1x)	0,4 (1x)	0,4 (1x)	0,4 (1x)	
20	0,7 (1x)	0,7 (1x)	0,7 (1x)	0,7 (1x)	
25	1,0 (1x)	1,0 (1x)	1,0 (1x)	1,0 (1x)	
30	1,1 (1x)	1,1 (1x)	1,1 (1x)	1,1 (1x)	
35	1,2 (1x)	1,2 (1x)	1,2 (1x)	1,2 (1x)	
45	-		2,2 (1x)	2,2 (1x)	
55	3,6 (1x)	3,6 (1x)			
65	6,0 (1x)	6,0 (1x)	-		
20/40			0,7 (1x)	0,7 (1x)	
25/70	-		1,1 (1x)	1,1 (1x)	
35/90	1,8 (1x)	1,8 (1x)	-		

Tableau 13

- ⚠ Respecter les indications concernant la lubrification !

Lubrification à l'huile avec des installations de lubrification centralisée via distributeur à piston (suite)

Intervalles de relubrification en fonction de la charge en cas de lubrification à l'huile avec des installations de lubrification centralisée via distributeur à piston ("axes secs")

Valable dans les conditions suivantes :

- ▶ Huile de lubrification
Shell Tonna S3 M220
- ▶ Pas d'introduction de fluides
- ▶ Racleurs standard (SS)
- ▶ Température ambiante :
 $T = 10 - 40 \text{ °C}$

Légende

C	= Capacité de charge dynamique	(N)
F_m	= Charge des roulements équivalente dynamique	(N)
F_m/C	= Rapport de charge	(-)
s	= Intervalle de relubrification comme course	(km)



Diagramme 5

Numéro d'article

R16.. ... 10	R16.. ... 11	R16.. ... 60
--------------	--------------	--------------

Intervalle de relubrification, prière de nous consulter :

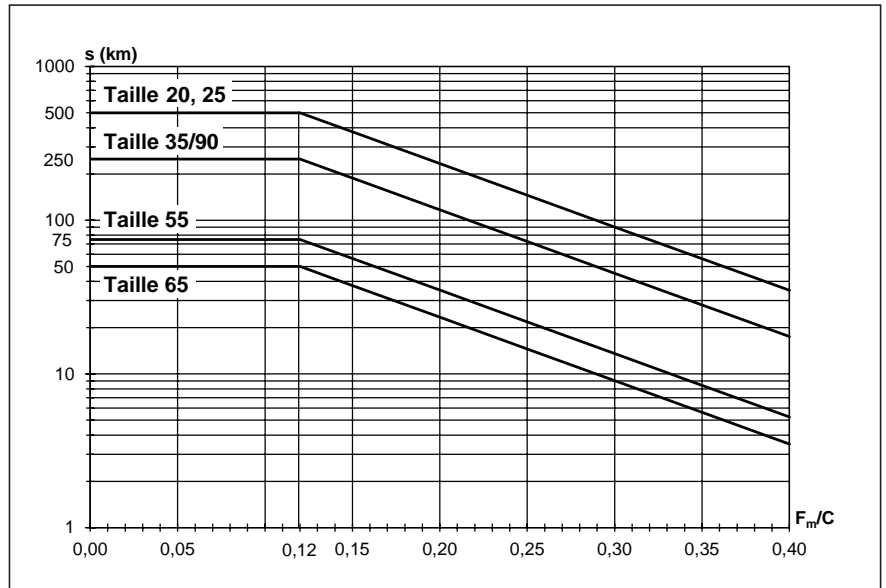
- ▶ En cas d'injection de lubrifiant de refroidissement
- ▶ En cas d'accumulation de poussière (bois, papier, etc.)
- ▶ En cas d'utilisation de racleur à deux lèvres (DS)
- ▶ En cas de racleur standard (SS) combiné à un racleur rapporté ou joint FKM ou jeu de racleurs
- ▶ En cas de vitesse moyenne faible v_m
- ▶ En cas de températures ambiantes accrues
- ▶ En cas de charges élevées $F_m/C > 0,4$



Diagramme 6

Numéro d'article

R20.. ... 04	R16.. ... 20	R20.. ... 30	R16.. ... 70	R20.. ... 90
R20.. ... 05	R16.. ... 21	R20.. ... 31	R16.. ... 71	
R20.. ... 06	R16.. ... 22	R20.. ... 32	R16.. ... 72	
R20.. ... 07	R16.. ... 23	R20.. ... 33	R16.. ... 73	

⚠ Respecter les indications concernant la lubrification !

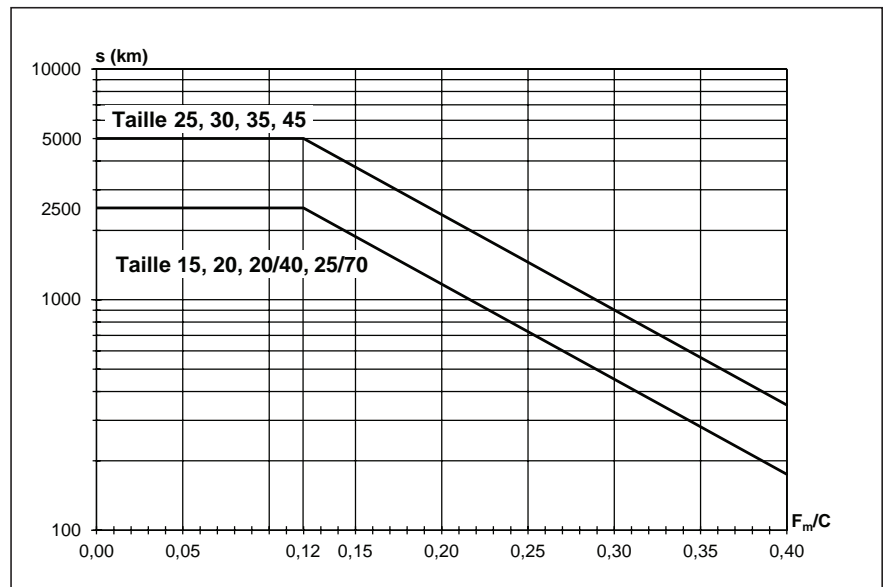
Lubrification

Lubrification à l'huile avec des installations de lubrification centralisée via distributeur à piston (suite)

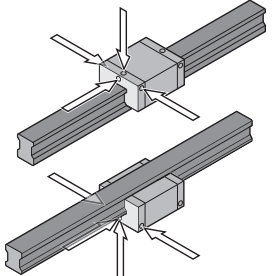
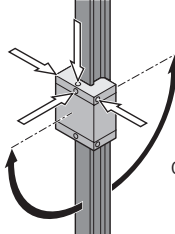
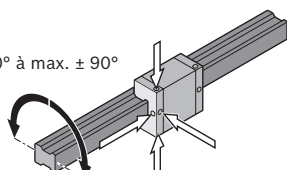
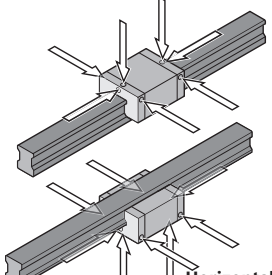
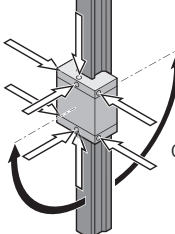
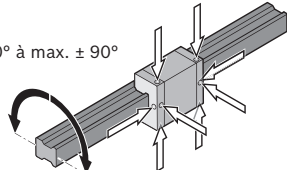
<p>Position de montage I – Course normale Horizontale 1 raccord de lubrification au choix sur le guidage à billes gauche ou droit</p>  <p style="text-align: center;">Horizontale en hauteur Même raccord</p>	<p>Position de montage II – Course normale Verticale à oblique horizontale 1 raccord de lubrification sur le guidage à billes supérieur</p>  <p style="text-align: center;">Verticale à oblique en hauteur Même raccord</p>	<p>Position de montage III – Course normale Montage mural 1 raccord de lubrification au choix sur le guidage à billes gauche ou droit</p>  <p style="text-align: center;">0° à max. ± 90°</p> <p style="text-align: right;">Même raccord</p>
<p>Position de montage IV – Course courte Horizontale 2 raccords de lubrification, respectivement 1 raccord sur le guidage à billes gauche et un raccord sur le guidage à billes droit</p>  <p style="text-align: center;">Horizontale en hauteur Mêmes raccords</p>	<p>Position de montage V – Course courte Verticale à oblique horizontale 2 raccords de lubrification, respectivement 1 raccord sur le guidage à billes supérieur et sur le guidage à billes inférieur</p>  <p style="text-align: center;">Verticale à oblique en hauteur Mêmes raccords</p>	<p>Position de montage VI – Course courte Montage mural 2 raccords de lubrification, respectivement 1 raccord sur le guidage à billes gauche et un raccord sur le guidage à billes droit</p>  <p style="text-align: center;">0° à max. ± 90°</p> <p style="text-align: right;">Mêmes raccords</p>

Plus petites tailles de distributeur à piston admissibles pour lubrification à l'huile avec des installations de lubrification centralisée¹⁾

Guide à billes				Taille de distributeur à piston la plus petite admissible (≠ Quantité d'impulsion minimum) par raccord (cm ³) avec une viscosité d'huile de 220 mm ² /s											
				Taille											
Numéro d'article				Positions de montage	15	20	25	30	35	45	55	65	20/40	25/70	35/90
R16.. ... 10				Horizontale I, IV Verticale II, V Montage mural III / VI	-	0,60		-			1,50		-		0,60
R16.. ... 11															
R16.. ... 60															
R20.. ... 04	R16.. ... 20	R20.. ... 30	R16.. ... 70	Horizontale I, IV Verticale II, V	0,03	0,03	0,03	0,06	0,10	0,10	-		0,03	0,03	-
R20.. ... 0Z	R16.. ... 2Z	R20.. ... 3Z	R16.. ... 7Z												
R20.. ... 05	R16.. ... 21	R20.. ... 31	R16.. ... 71												
R20.. ... 06	R16.. ... 22	R20.. ... 32	R16.. ... 72	Montage mural III / VI	0,03	0,06	0,06	0,10	0,16	0,16	-		0,06	0,06	-
R20.. ... 0Y	R16.. ... 2Y	R20.. ... 3Y	R16.. ... 7Y												
R20.. ... 07	R16.. ... 23	R20.. ... 33	R16.. ... 73												
		R20.. ... 90									-				

Tableau 14

1) Valable dans les conditions suivantes :

- Huile de lubrification Shell Tonna S3 M 220 et distributeur à piston de la société SKF
- Les canaux de graissage doivent être remplis
- Température ambiante T = 10 – 40 °C

Exemple de conception pour la lubrification d'une application typique à 2 axes avec lubrification centralisée axe X

Composants ou valeur caractéristique	Spécifications
Guide à billes	Taille 35 ; 4 pièces ; C = 51 800 N ; numéros d'article : R1651 323 20
Rail à billes	Taille 35 ; 2 pièces ; L = 1 500 mm ; numéros d'article : R1605 333 61
Charge des roulements équivalente dynamique	$F_m = 12\,570\text{ N}$ (par guide à billes) en tenant compte de la précharge (ici C2)
Course	500 mm
Vitesse moyenne	$v_m = 1\text{ m/s}$
Température	20 – 30 °C
Position de montage	Horizontale
Lubrification	Installation de lubrification centralisée pour tous les axes avec graisse fluide Dynalub 520
Introduction	Pas d'introduction de fluides, copeaux, poussières

Tailles de conception

	Conception (par guide à billes)	Sources d'information
1. Course normale ou courte ?	Course normale : Course $\geq 2 \cdot$ longueur du guide à billes B_1 500 mm $\geq 2 \cdot 77$ mm 500 mm ≥ 154 mm ! à savoir course normale applicable !	► Formule de la course normale, Longueur de guide à billes B_1
2. Quantité de la lubrification initiale	1 Raccord de lubrification, quantité de lubrification initiale : lubrification initiale en usine avec Dynalub 510	► Quantité de lubrification initiale indiquée dans le tableau 5
3. Quantité de relubrification	1 Raccord de lubrification, quantité de relubrification : 2,2 cm ³ (2x)	► Quantité de relubrification indiquée dans le tableau 7
4. Position de montage	Position de montage I – Course normale (horizontale)	► Position de montage issue de la vue d'ensemble
5. Taille de distributeur à piston	Taille de distributeur à piston admissible : 0,1 cm ³	► Taille de distributeur à piston selon le tableau 9 Taille 35, position de montage I (horizontale)
6. Nombre d'impulsions	Nombre d'impulsions = $\frac{2 \cdot 2,2\text{ cm}^3}{0,1\text{ cm}^3} = 44$	► Nombre d'impulsions = $\frac{\text{Nombre Quantité de relubrification admissible}}{\text{Taille de distributeur à piston}}$
7. Rapport de charge	Rapport de charge = $\frac{12\,570\text{ N}}{51\,800\text{ N}} = 0,24$	► Rapport de charge = F_m/C F_m et C selon spécifications
8. Intervalle de relubrification	Intervalle de relubrification : 2 150 km	► Intervalle de relubrification selon le diagramme 4 : Courbe taille 35 pour rapport de charges 0,24
9. Cadence de lubrification	Cadence de lubrification = $\frac{2\,150\text{ km}}{44} = 48\text{ km}$	► Cadence de lubrification = $\frac{\text{Intervalle de relubrification}}{\text{Nombre d'impulsions}}$

Résultat intermédiaire (Axe X)

Pour l'axe X, une quantité minimale de 0,1 cm³ de Dynalub 520 doit être injectée sur chaque guide à billes tous les 48 km.

Lubrification

axe Y

Composants ou valeur caractéristique	Spécifications
Guide à billes	Taille 25 ; 4 pièces ; C = 28 600 N ; numéros d'article : R1651 223 20
Rail à billes	Taille 25 ; 2 pièces ; L = 1 000 mm Numéros d'articles : R1605 232 31
Charge des roulements équivalente dynamique	$F_m = 3\,420\text{ N}$ (par guide à billes) en tenant compte de la précharge (ici C2)
Course	50 mm (course courte)
Vitesse moyenne	$v_m = 1\text{ m/s}$
Température	20 – 30 °C
Position de montage	Verticale
Lubrification	Installation de lubrification centralisée pour tous les axes avec graisse fluide Dynalub 520
Introduction	Pas d'introduction de fluides, copeaux, poussières

Tailles de conception

1. Course normale ou courte ?

Conception (par guide à billes)

Course normale :
 Course $\geq 2 \cdot$ longueur du guide à billes B_1
 $50\text{ mm} \geq 2 \cdot 57,8\text{ mm}$
 $50\text{ mm} < 115,6\text{ mm}$!
 à savoir course courte applicable !

Sources d'information

► Formule de la course normale,
 Longueur de guide à billes B_1

2. Quantité de la lubrification initiale

2 raccords de lubrification, quantité de lubrification initiale par raccord :
 lubrification initiale en usine avec Dynalub 510

► Quantité de lubrification initiale indiquée dans le tableau 6

3. Quantité de relubrification

2 raccords de lubrification, quantité de relubrification par raccord : $1,4\text{ cm}^3$ (2x)

► Quantité de relubrification indiquée dans le tableau 8

4. Position de montage

Position de montage V – Course courte (Verticale à oblique horizontale)

► Position de montage issue de la vue d'ensemble

5. Taille de distributeur à piston

Taille de distributeur à piston admissible : $0,03\text{ cm}^3$

► Taille de distributeur à piston indiquée dans le tableau 9 pour la taille 25, position de montage V (verticale à oblique-horizontale)

6. Nombre d'impulsions

$$\text{Nombre d'impulsions} = \frac{2 \cdot 1,4\text{ cm}^3}{0,03\text{ cm}^3} = 94$$

► Nombre d'impulsions = $\frac{\text{Nombre relubrification admissible} \cdot \text{Taille de distributeur à piston}}{\text{Taille de distributeur à piston}}$

7. Rapport de charge

$$\text{Rapport de charge} = \frac{3\,420\text{ N}}{28\,600\text{ N}} = 0,12$$

► Rapport de charge = F_m/C
 F_m et C selon spécifications

8. Intervalle de relubrification

Intervalle de relubrification : 7 500 km

► Intervalle de relubrification selon le diagramme 4 :
 Courbe taille 25 pour rapport de charges 0,12

9. Cadence de lubrification

$$\text{Cadence de lubrification} = \frac{7\,500\text{ km}}{94} = 80\text{ km}$$

► Cadence de lubrification = $\frac{\text{Intervalle de relubrification}}{\text{Nombre d'impulsions}}$

Résultat intermédiaire (Axe Y)

Pour l'axe Y, une quantité minimale de $0,03\text{ cm}^3$ de Dynalub 520 doit être injectée sur chaque guide à billes et chaque raccord de lubrification tous les 80 km.

Résultat final (Lubrification à deux axes)

Dans cet exemple, les deux axes doivent être alimentés par une installation de lubrification centralisée. La cadence de lubrification de l'axe X étant plus faible de 48 km, c'est elle qui détermine la cadence globale de l'installation ; en d'autres termes, l'axe Y est également lubrifié tous les 48 km.

Le nombre de raccords et le nombre de quantités minimales déterminés pour chaque axe restent les mêmes.

Lubrification par le haut sans adaptateur de lubrification

Pour tous les guides à billes avec préparation pour lubrification par le haut. (Exception : Guide à billes élevé SNH R1621 et SLH R1624)

Une petite cavité supplémentaire (1) doit être préformée dans la cavité destinée au joint torique. Ne pas l'ouvrir avec un foret. Risque d'encrassement !

1. Chauffer une pointe métallique (2) d'un diamètre de 0,8 mm.
2. Ouvrir et percer avec précaution une cavité (1) avec la pointe métallique. Respecter la profondeur maximale admissible T_{max} indiquée dans le tableau !
3. Placer un joint torique (3) dans la cavité (le joint torique n'est pas fourni avec le guide à billes.

Accessoires pour guides à billes)

avec adaptateur de lubrification

(Accessoires pour guides à billes)

Un adaptateur de lubrification est nécessaire pour les guides à billes élevés s'ils doivent être lubrifiés à partir du plateau.

Une petite cavité supplémentaire (1) doit être préformée dans la cavité destinée au joint torique. Ne pas l'ouvrir avec un foret. Risque d'encrassement !

1. Chauffer une pointe métallique (2) d'un diamètre de 0,8 mm.
2. Ouvrir et percer avec précaution une cavité (1) avec la pointe métallique. Respecter la profondeur maximale admissible T_{max} indiquée dans le tableau !
3. Placer un joint torique (3) dans la cavité (le joint torique est compris dans la fourniture de l'adaptateur de lubrification).
4. Insérer un adaptateur de lubrification de manière oblique dans la cavité et appuyer sur la partie en acier (5) avec le côté plan (4). Utiliser de la graisse pour la fixation.
5. Placer un joint torique (6) dans l'adaptateur de lubrification (le joint torique est compris dans la fourniture de l'adaptateur de lubrification).

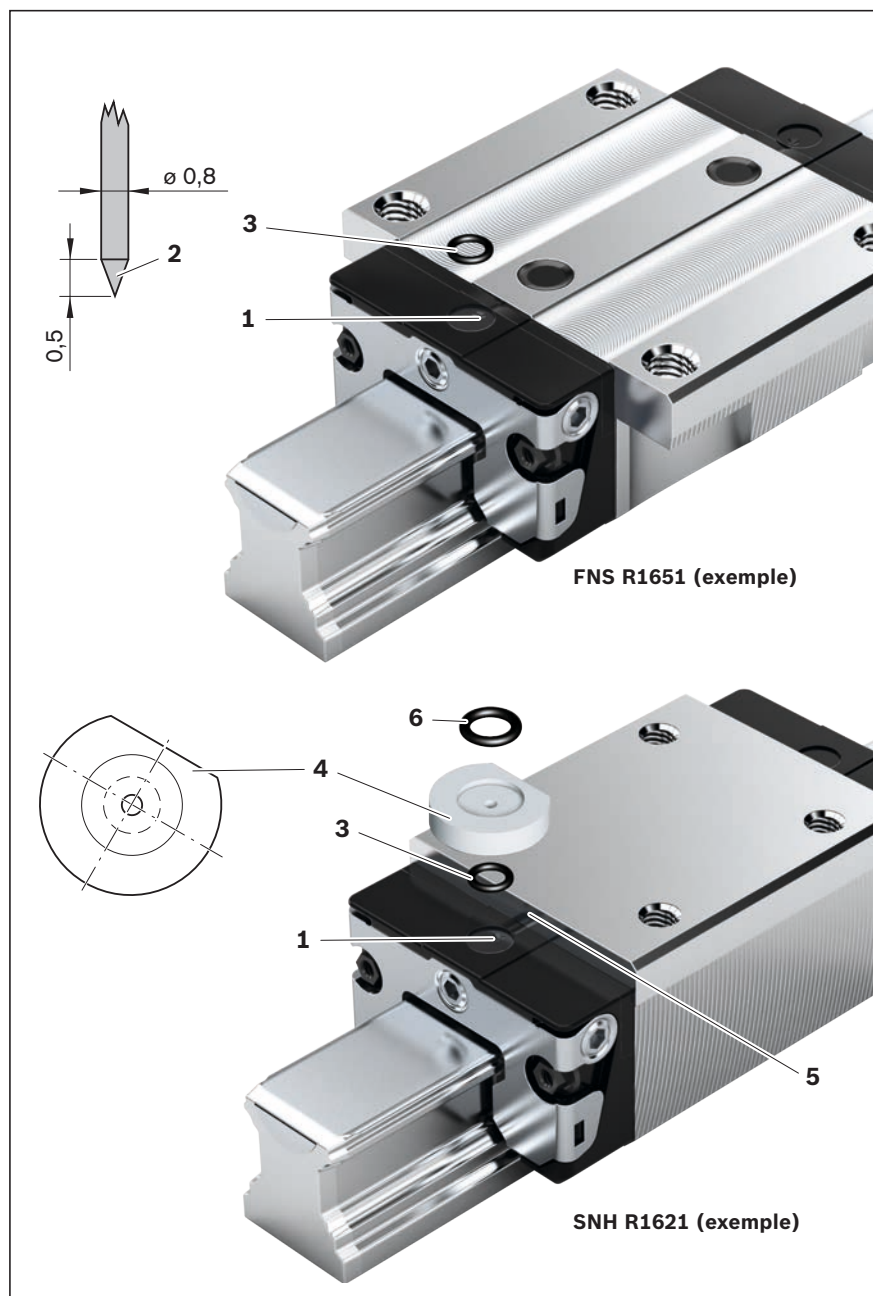

Taille	Ouverture de lubrification sur le dessus : Profondeur maximale admissible pour le perçage T_{max} (mm)	
	Guide à billes à hauteur standard/élevé	Guide à billes bas
15	3,6	-
20	3,9	4,4
25	3,3	4,9
30	6,6	-
35	7,5	-
45	8,8	-
20/40	4,0	-
25/70	2,1	-
35/90	7,9	-

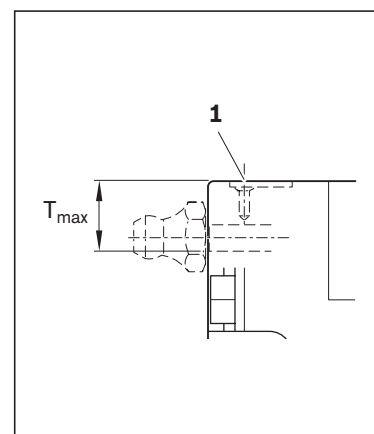

Entretien

Course de nettoyage

Des salissures peuvent se déposer et s'incruster, particulièrement sur les rails à billes non protégés.

Afin de maintenir la fonction des joints et des bandes de recouvrement, il convient d'éliminer régulièrement les salissures.

Pour ce faire, exécuter au moins deux fois par jour et au plus tard au bout de 8 heures, au moins une "course de nettoyage" sur toute la course de déplacement.

Exécuter une course de nettoyage avant chaque mise hors tension de la machine.

Intervalle de relubrification plus court en cas d'injection de liquide de refroidissement.

Entretien des accessoires

Toutes les pièces d'accessoires exécutant une fonction de raclage sur le rail à billes doivent être soumises à une maintenance régulière.

Nous vous recommandons de remplacer les pièces situées dans la zone de salissure en fonction des conditions d'encrassement.

Une maintenance annuelle est recommandée.

Page d'accueil Bosch Rexroth Technique linéaire :

<https://www.boschrexroth.com/en/xc/products/product-groups/linear-motion-technology/index>

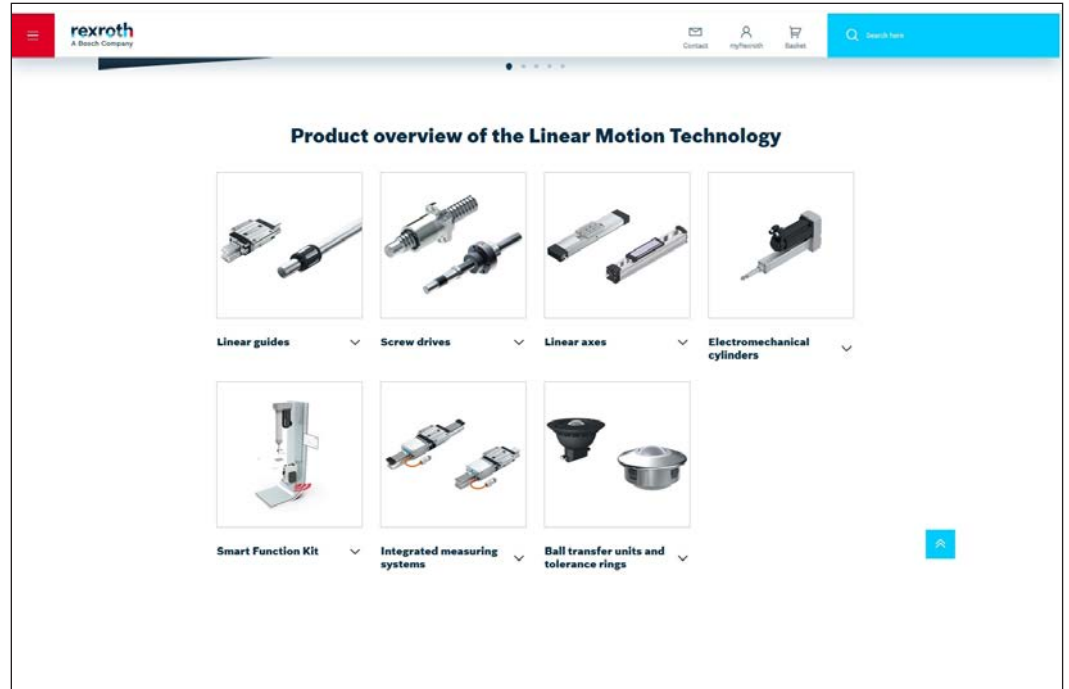

Configurateurs et outils

<https://www.boschrexroth.com/en/xc/products/engineering/econfigurators-and-tools/econfigurators>

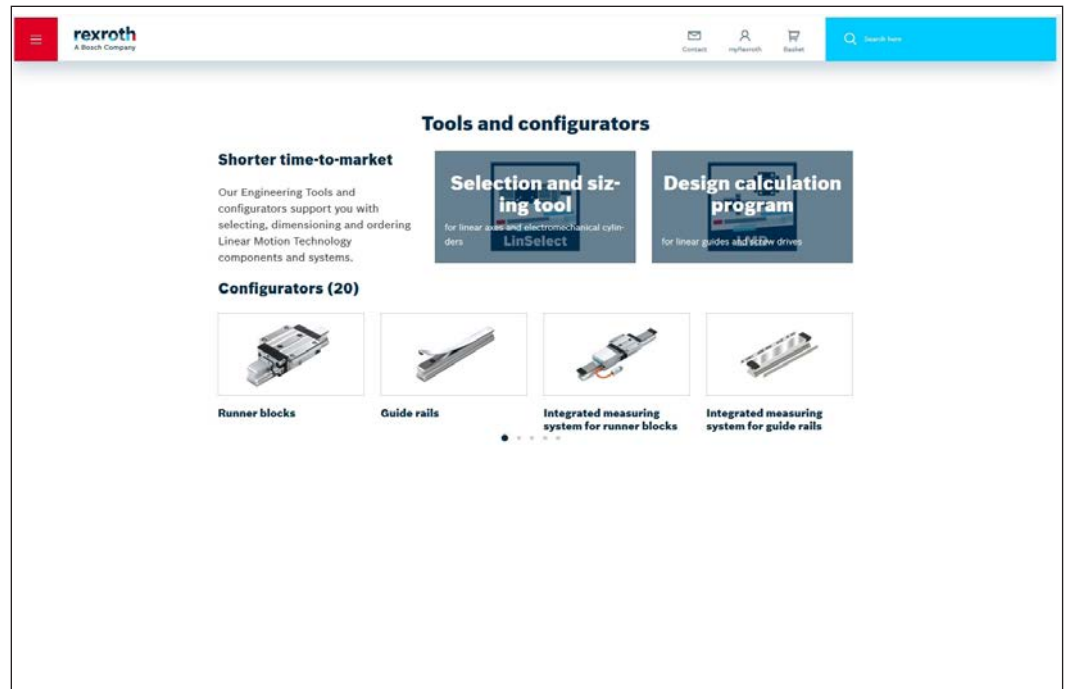

GoTo Europe

<http://www.boschrexroth.com/goto>

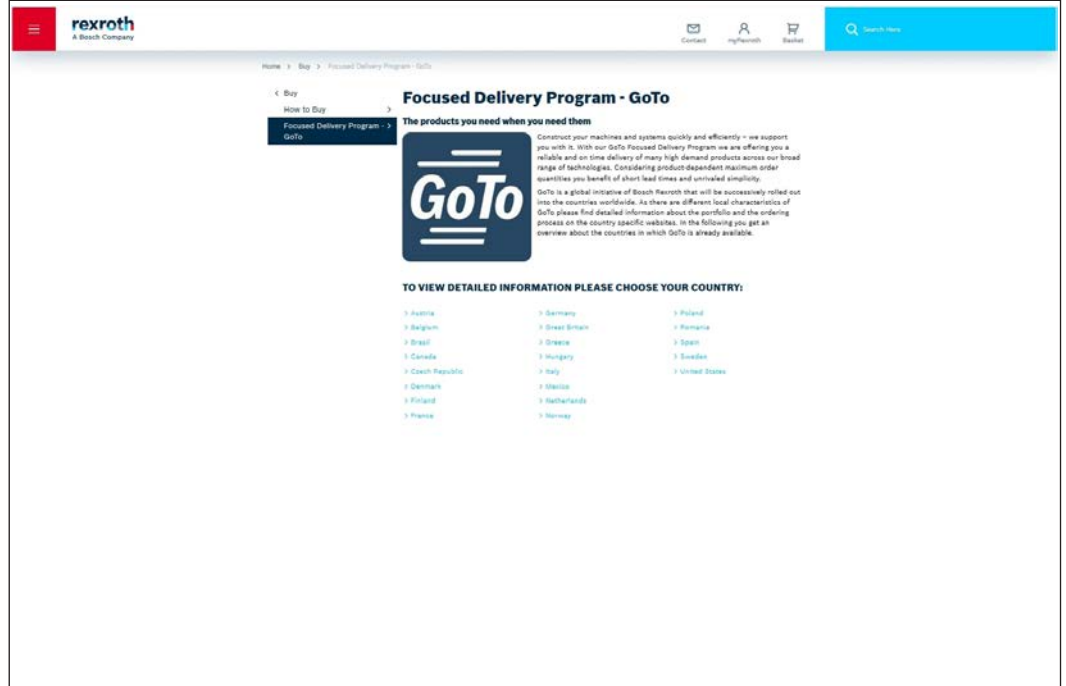

How-to : Linear Motion Technology

<https://www.youtube.com/playlist?list=PLRO3LeFQeLyMF6evW4E7kR93JHzpJIV4r>

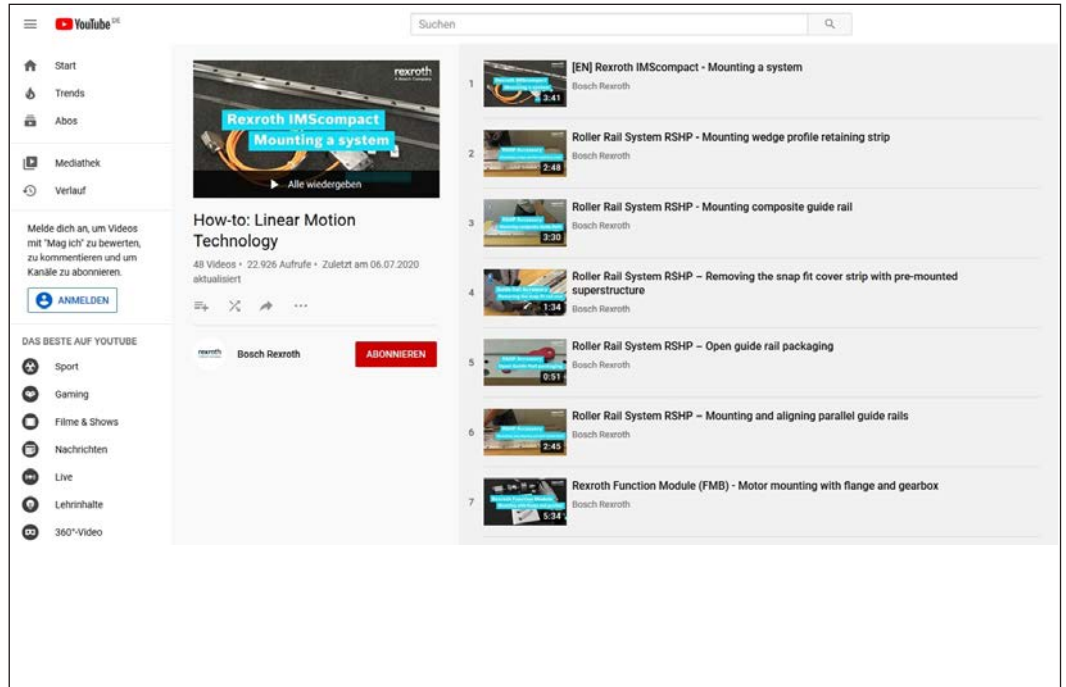

Service

<https://www.boschrexroth.com/en/xc/products/product-groups/linear-motion-technology/service-linear-motion-technology>

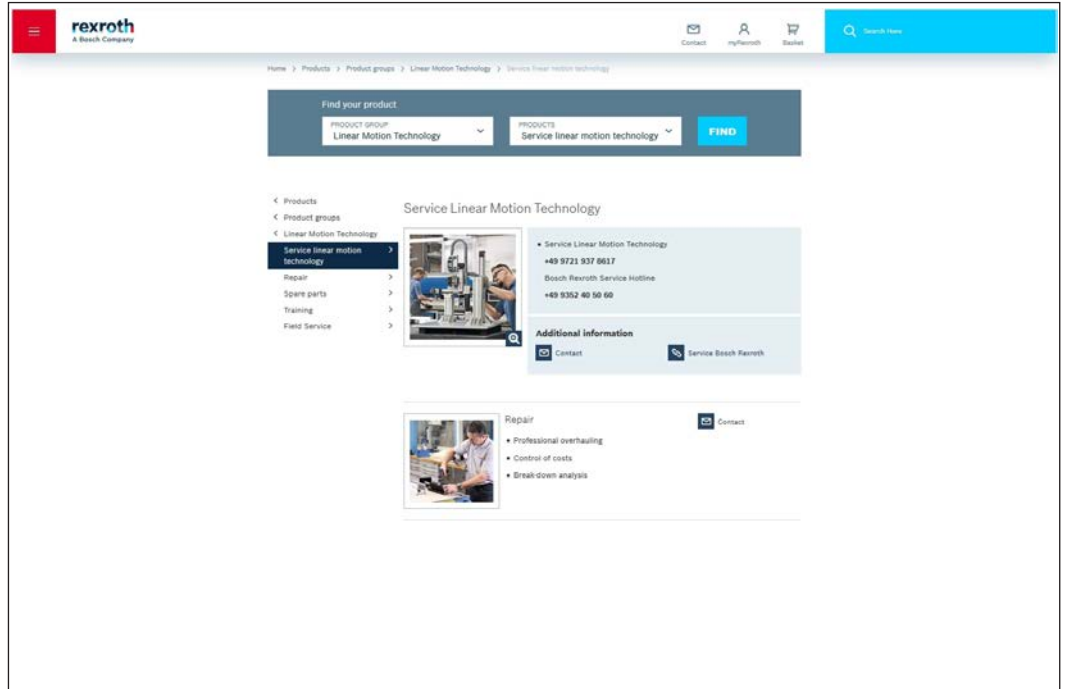

Formations

<https://www.boschrexroth.com/en/xc/training/training>

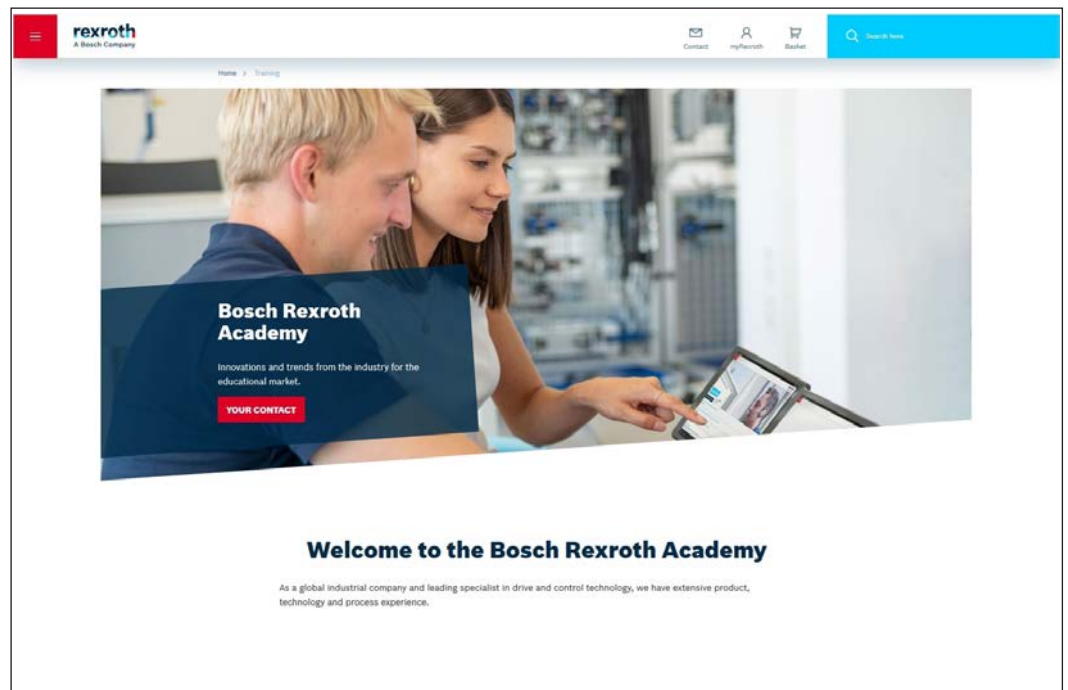

Bosch Rexroth AG

Ernst-Sachs-Straße 100
97424 Schweinfurt, Allemagne
Tél. +49 9721 937-0
Fax +49 9721 937-275
www.boschrexroth.com

Vous trouverez votre interlocuteur local sur :

www.boschrexroth.com/contact

